





Manejo, aunque requiere cierta habilidad, en lo cual reside su atractivo y la posibilidad de establecer competiciones de sencilla constitución; de relativo bajo coste y de poco peso y volumen. Se trata pues de una verdadera novedad como elemento recreativo, que merece por ello el privilegio de exclusiva fabricación y explotación en España, propio del Modelo de Utilidad a cuya protección se acoge.

Consiste en esencia el nuevo juego de habilidad a que nos estamos refiriendo en un conjunto de dos paletas, preferentemente de plástico, unidas articuladamente por el extremo, de manera que en la posición de uso puedan situarse extendidas casi en un mismo plano y cuando no se usen o para su transporte, plegadas, ocupando poco espacio. De la prolongación del eje de articulación de las paletas debe pender un hilo y colgada de su extremo una pequeña pelota.

Con los elementos descritos, el juego consistirá en tomar por el centro las paletas extendidas y dejar que el hilo se coloque vertical, con la pelota colgando, como una plomada. Hecho esto, giraremos bruscamente las paletas 90º, de manera alternativa con lo cual una de las palas golpea a la pelota y la lanza contra la otra, siendo repetida por esta, cosa que se repite constantemente de manera alternativa, mientras sigamos haciendo oscilar a las palas y lo hagamos con la habilidad necesaria y sin desviaciones, para que no falle nunca el golpe de la pala sobre la pelota o el rebote de la pelota sobre las palas.

Para que se aprecien mas fácilmente las características de este nuevo juego, se acompaña una lámina de dibujos en los que se ha representado una forma preferente de realización que, tanto por ello, como por aportarse a título



lo de ejemplo conviene interpretar ampliamente y sin carácter restrictivo alguno.

Dichos dibujos representan en sus figuras como sigue:

Figura 1.- Planta del juego desplegado

5           Figura 2.- Perfil del juego desplegado.

Figura 3.- Planta del juego plegado, vista por la cara inferior.

Figura 4.- Perfil del juego plegado

Figura 5.- Detalle de la articulación.

10           Refiriéndonos a dichos dibujos, vemos que el juego está compuesto como sigue: comprende dos paletas 1 y 2 de estructura laminar de plástico, en las que hay que señalar la ancha pala -3- y los mangos -4- y -5-, unidos articuladamente por sus extremos. Para ello, el extremo del mango -4- tiene un cuello o anillo circular -6- en una de sus caras, al cual va ceñido a presión un orificio que tiene el otro mango en su extremo, a cuyo orificio desemboca un largo corte -7- para dar al orificio la flexibilidad necesaria para que se acople al cuello -6-, de manera que  
15           ambas paletas puedan mantenerse desplegadas según las figuras 1 y 2, para la ejecución del juego, o plegadas según las figuras 3 y 4, para su transporte.

20           Conviene señalar que en una de las caras de cada pala -3- se moldearan unos nervios concéntricos -8-, para evitar que las pelotas resbalen.

25           En una de las caras del mango -4- o sea en la opuesta a aquella en donde se halla el cuello -6-, hay un apéndice -9- hueco y perpendicular al mango, del que pende un



hilo -10- en cuyo extremo hay unida una pelota -11-, que es la que se golpea alternativamente con las palas -3- cuando se oscilan las dos paletas 1 y 2 extendidas.

5 El juego descrito se fabricará preferentemente de plástico, pero también podría fabricarse de cualquier otro material y en variedad de tamaños, formas, coloridos utilizar diversos dispositivos de articulación o simplemente de unión y separación por su mitad del mango de las paletas u otras modificaciones secundarias que no alteren lo  
10 fundamental que caracteriza al juego, según se expone en la siguiente

NOTA REIVINDICATORIA

Los puntos no conocidos ni practicados en España, que se reivindican en este Modelo de Utilidad, son:

15 1.- Juego de habilidad esencialmente caracterizado por el hecho de estar constituido por un mango provisto de una pala en cada uno de sus extremos, formando una doble paleta, la cual tiene pendiendo del centro de dicho mango y perpendicularmente a él, un hilo o cordón del que  
20 cuelga una pelota, cuyo mango dispone de medios para articularse y plegarse por su mitad o para dividirse en dos a voluntad. Y

25 2.- " JUEGO DE HABILIDAD " , de conformidad en un todo en lo esencial y fines industriales a lo descrito en la precedente memoria descriptiva y gráficamente representado en los adjuntos planos para su mejor comprensión.



- 5 -



Esta memoria consta de CINCO hojas escritas ó mecanografiadas por una sola cara a doble espacio.

Madrid,

2 AGO. 1912

Por autorización de los interesados.



182856

Fig. 1

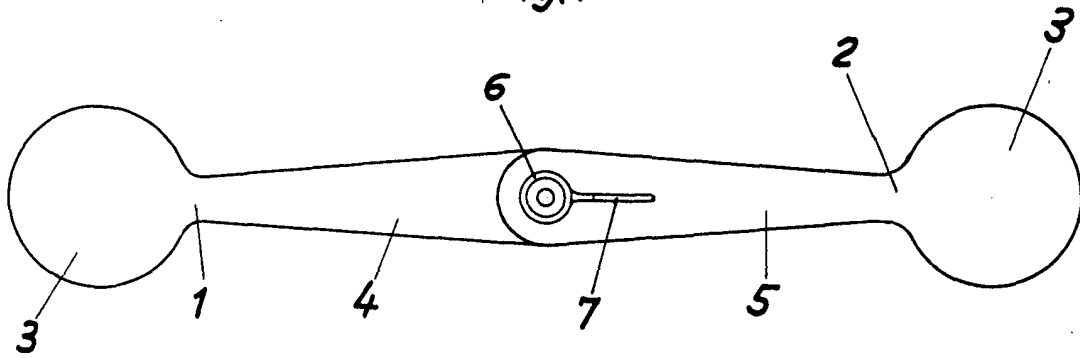

Fig. 2

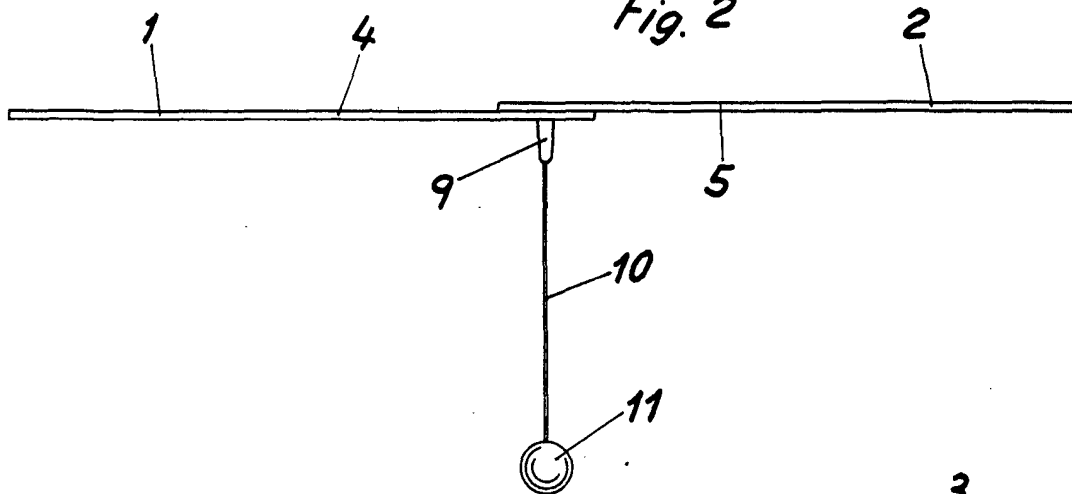

Fig. 3

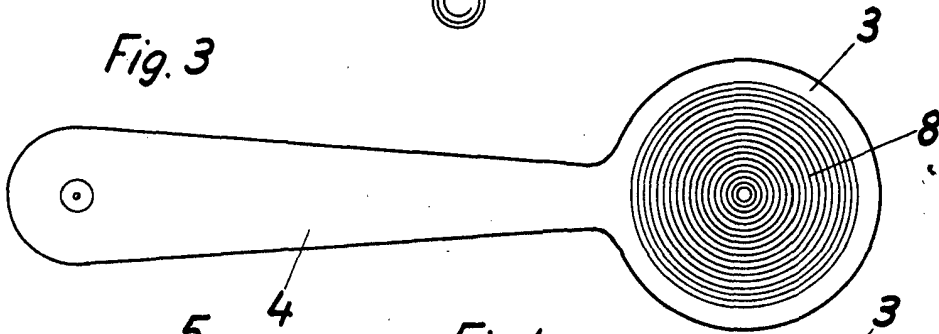

Fig. 4

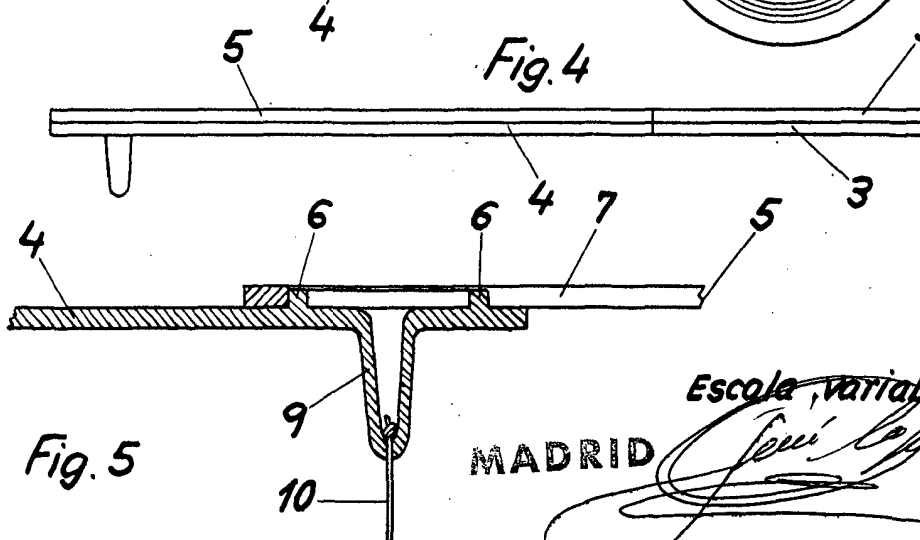

Fig. 5

Escola variable

MADRID

7 AGO 1915

*[Handwritten signature]*