

23.5.74

182819



182819

G 09 B

M O D E L O

D E

U T I L I D A D

por "DISPOSITIVO PERFECCIONADO PARA LA ENSEÑANZA DE CONDUCCION DE VEHICULOS AUTOMOVILES", a favor de Don EMILIO GARCIA MARTINEZ, de nacionalidad española, con domicilio en BARCELONA, calle Lepanto, nº 284.

= . =

MEMORIA DESCRIPTIVA

El presente modelo de utilidad se refiere a un dispositivo perfeccionado para la enseñanza de conducción de vehículos automóviles.

5. En líneas generales, el modelo en cuestión consta en esencia de un dispositivo operativamente ideado para facilitar la práctica y aprendizaje de la conducción de automóviles; hallándose dotado dicho dispositivo de unas peculiaridades que lo hacen ventajoso ante su uso con respecto a otras realizaciones conocidas para fines análogos.

10. Más concretamente, en el citado invento, se ha ideado un dispositivo para la enseñanza, aplicable preferentemente a escuelas de conductores, cuyo dispositivo presenta al

182819



alumno la ventaja de permitirle la realización de toda clase de maniobras, experimentando las mismas sensaciones de velocidad que en la conducción normal, pero sin correr el riesgo y estar sometido a las preocupaciones de la circulación.

5.

Dicho dispositivo se halla constituido por un cilindro montado sobre un cojinete de bolas, o sea, de giro libre en las dos direcciones, los cuales se encuentran a su vez sujetas a una plataforma de hierro, o bien en los laterales de un cajetín efectado en el firme. Sobre la citada plataforma o firme, se dispone un automóvil de características apropiadas para que facilite el aprendizaje; yendo las ruedas traseras de dicho automóvil dispuestas sobre el citado rodillo.

10.

El automóvil va situado sobre el firme de forma inmovible en sus dos direcciones por medio de dos cadenas fijadas por uno de sus extremos al eje de las ruedas delanteras; yendo sus otros extremos fijados respectivamente, según un eje longitudinal, en la parte delantera y trasera del firme, con respecto al coche.

15.

Con el fin de facilitar la explicación, se acompaña a la presente memoria descriptiva de una lámina de dibujos en la que se ha representado un caso de realización que se cita a título de ejemplo.

20.

En los dibujos:

25.

La figura 1, presenta una vista en planta del conjunto dispositivo-coche.

La figura 2, muestra una vista en alzado del mismo.

30.

Haciendo referencia a las figuras, se puede apreciar en su realización, un dispositivo para el aprendizaje de la conducción de vehículos; cuyo dispositivo está integrado por

182819



un rodillo -1- de eje de giro -2- fijado a los cojinetes -3-, los cuales se encuentran a su vez fijados en los laterales menores del cajetín -4- efectuado en el firme -5-.

5. Sobre dicho rodillo apoyan las ruedas posteriores -6- del automóvil -7-, el cual se halla asegurado sobre dicho firme, y de modo que no pueda avanzar ni retroceder, en función de las cadenas -8- y -9-, fijadas respectivamente al firme y al eje -10- de las ruedas delanteras.

10. El modelo, dentro de su esencialidad, puede ser llevado a la práctica en otras formas de realización que difieran en detalle de la indicada a título de ejemplo en la descripción y a las cuales alcanzará igualmente la protección que se recaba. Podrá, pues, construirse en cualquier forma y tamaño, con los materiales más adecuados, por quedar todo
15. ello comprendido en el espíritu de las reivindicaciones.

= . =

N O T A

20. Descrito el objeto y utilidad de la presente invención, lo que se declara como no divulgado ni practicado en España, comprende las siguientes reivindicaciones:

1ª.- Dispositivo perfeccionado para la enseñanza de conducción de vehículos automóviles, caracterizado esencialmente por el hecho de estar constituido por: un rodillo en
25. cuyo eje de giro van fijados unos cojinetes acoplados a los laterales de un cajetín efectuado en el firme, porque sobre dicho rodillo de giro libre en las dos direcciones apoyan las ruedas posteriores de un coche, y porque dicho coche va asegurado al firme por unas cadenas, y de forma que no pueda ir
30. ni hacia adelante ni hacia atrás, y además porque dichas ca-



denas van fijadas respectivamente por sus extremos, al eje de las ruedas anteriores y al firme.

2ª.- Dispositivo perfeccionado para la enseñanza de conducción de vehículos automóviles.

5. Según se describe y reivindica en la presente memoria descriptiva que consta de cuatro hojas foliadas y escritas a máquina por una sola de sus caras, acompañadas de los dibujos reglamentarios.

Madrid, a

31 ABO. 1972

10.

p. a.

JAIMÉ ISERN

182819

Fig. 1

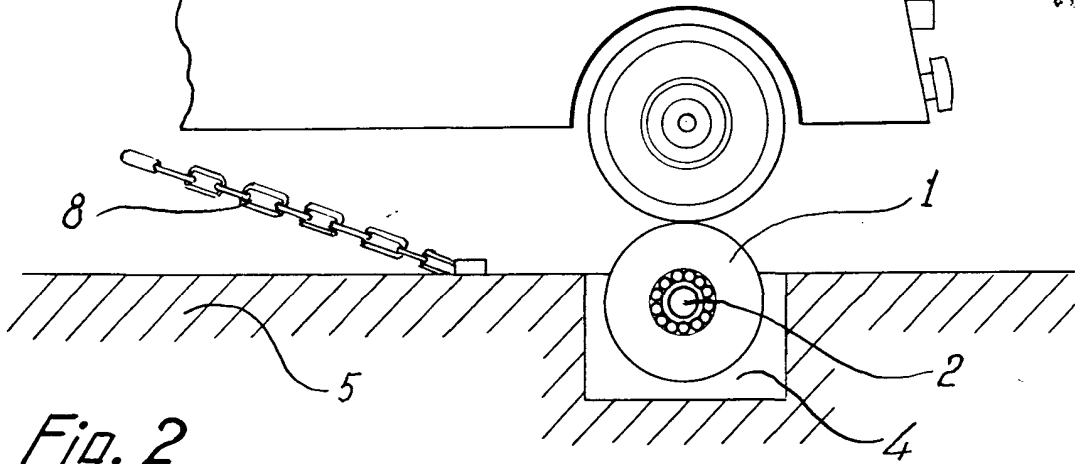
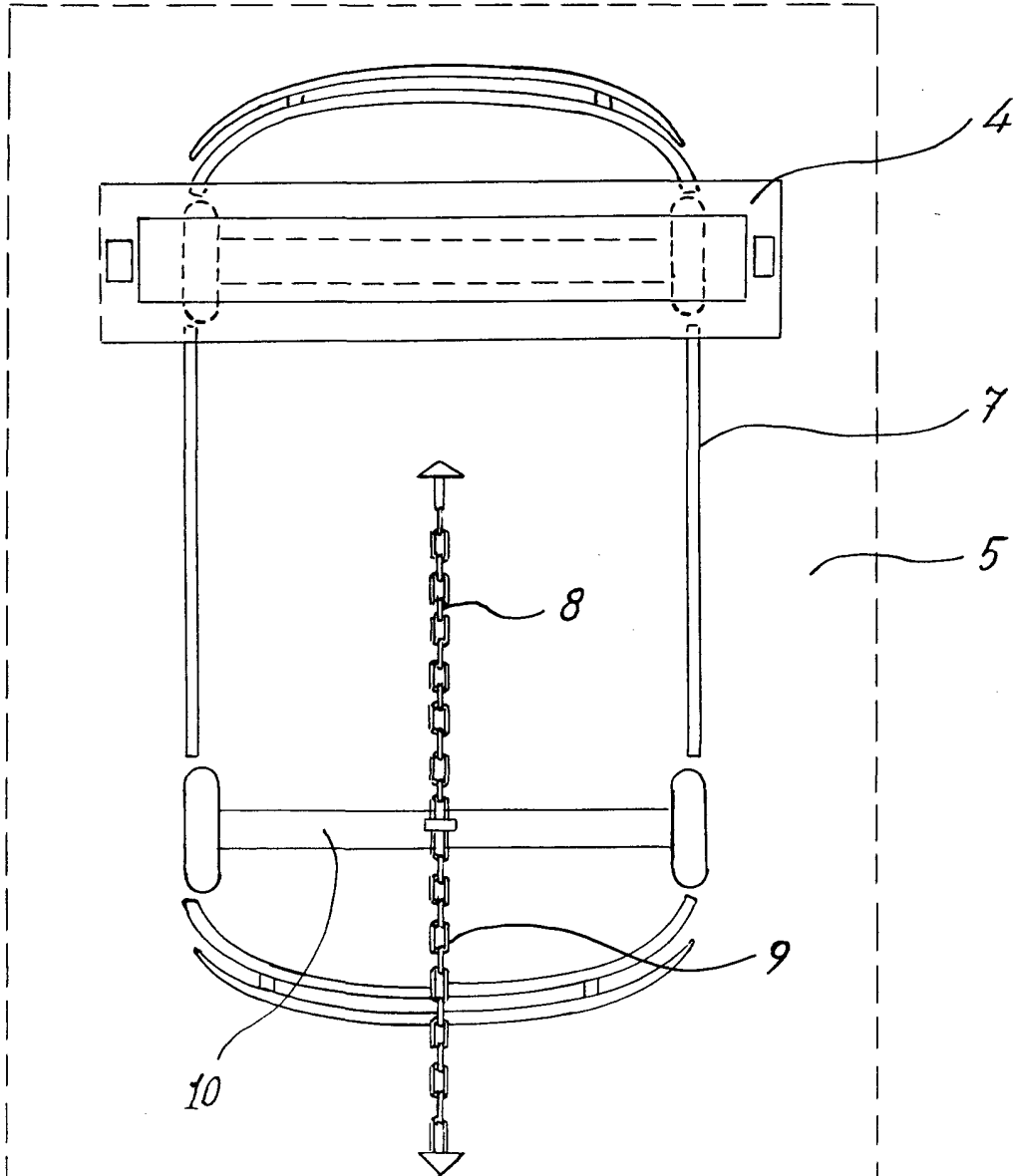

Fig. 2



800 4972

Madrid, JAIME ISERN
A. G.