

4374

182780

B C 2 B

MODELO DE UTILIDAD

por 20 años

A favor de JANE, S.A., sociedad mercantil española,
domiciliada en BARCELONA, Cartagena, 203. - - - - -
por: "COCHE-SILLA INFANTIL PERFECCIONADO".- - - - -

MEMORIA DESCRIPTIVA

El presente modelo de utilidad se refiere a
un coche-silla infantil que ha sido perfeccionado de
manera muy notable con relación a los conocidos por lo
5 que respecta a su constitución de armazón-asiento que
ha quedado extraordinariamente simplificada, lo que hace
que en dicho coche-silla no se presenten complicaciones
de fabricación y que con el mismo se ahorre mucho
material, lo cual repercute favorablemente en el coste
10 del artículo, sin que en tal coche-silla queden mermadas

las necesarias condiciones de resistencia y duración.

A tenor de todo ello, el coche-silla infantil de que se trata presenta como particularidades esenciales las de que sus laterales están constituidos por sendos elementos substancialmente en U cuyas ramas quedan situadas en posición superior e inferior respectivamente. A la rama inferior en un punto próximo al tramo medio se articulan las ramas de una pieza en U que constituye el marco del respaldo inclinable a cuyas ramas están unidas sendas placas que presentan un lado convexo poseedor de una sucesión de entrantes en los que encaja selectivamente la parte intermedia de una varilla en U ensanchada que se articula en el tramo medio de los antedichos laterales, con lo que se estabilizan las distintas posiciones del respaldo. En el extremo libre de la rama inferior de los elementos laterales, situado en la parte delantera del asiento, se articula el reposapiés, en tanto que en el extremo de la rama superior de dichos elementos se articula el manillar correspondiente. Con todo ello, se ha conseguido que a los laterales del coche-silla se articula el respaldo, el elemento de bloqueo de las posiciones de este último, el reposapiés y el manillar y que en el mismo respaldo estén incorporados medios simples que cooperan con dicho elemento de bloqueo, con lo que, en definitiva, se ha logrado la simplificación constructiva que se preconiza.

Con el fin de facilitar la explicación más detallada, se acompaña a la presente memoria descriptiva una hoja de dibujos en la que se ha representado un caso

práctico de realización, el cual se cita sólo a título de ejemplo no limitativo del alcance del presente modelo de utilidad.

En dichos dibujos:

5 La figura 1 es una vista en alzado lateral que ilustra la parte del coche-silla transformada con relación a los conocidos.

Y la figura 2 corresponde a una proyección ortogonal a la derecha con relación a la figura 1 y en
10 la que se muestra un lado simétrico del conjunto.

De conformidad con los dibujos, el coche-silla infantil perfeccionado que se describe comporta dos elementos laterales -1- de forma sustancialmente en U cuyas ramas quedan situadas sensiblemente horizontales
15 en posición superior e inferior con cuyos elementos se relacionan articuladamente las tijeras (no representadas) del correspondiente bastidor plegable. A un punto de la rama inferior próximo al tramo medio de dichos elementos laterales está fijado un eje -2- sobre el que se articula
20 en disposición oscilante una pieza en U -3- que constituye el soporte de un respaldo inclinable. A la porción extrema inferior de las ramas de dicho soporte se hallan fijadas por medio de un remache -4- sendas placas en forma de sector circular -5- que se articulan juntamente con la
25 citada pieza -3- sobre el eje -2-. El expresado soporte -3- del respaldo queda separado de los elementos laterales -1- por dos casquillos -6- ensartados sobre las zonas extremas del eje -2- y dispuestos entre las placas -4- y los laterales -1-. A un punto inferior del tramo medio
30 de los laterales va articulada a través de dos pasadores

remachados -7- una varilla en U -8- cuya porción intermedia es encajable selectivamente en unas muescas -9- de las placas -5-, de manera que con cada encaje se estabiliza una posición diferente de la
5 pieza -3- y, por tanto, del respaldo afecto a la misma.

A un punto extremo -10- de la rama inferior de los elementos laterales, situado en la parte delantera de la zona de asiento, se articula un reposapiés -11- constituido de la manera usual por una pieza en U de
10 ramas acodadas en un punto próximo al tramo medio y entre las que está dispuesta una serie de varillas travesaño, cuyo reposapiés es mantenible en posición conveniente con ayuda del oportuno puente suspensor -12-.

En un punto delantero -13- de la rama superior
15 de los elementos laterales -1- está dispuesta una varilla travesaño sobre las que van ensartadas bolas -14- para juego del niño usuario del coche-silla. En la zona extrema la rama superior citada está dirigida hacia arriba y tiene un orificio terminal -15- para la articu-
20 lación del manillar correspondiente.

El modelo, dentro de su esencialidad, puede ser llevado a la práctica en otras formas de realización que difieran tan sólo en detalle de la indicada únicamente a título de ejemplo, a las cuales alcanzará asimismo
25 la protección que se recaba. Podrá, por tanto, fabricarse el coche-silla de referencia en cualquier configuración y tamaño y con los materiales y medios más apropiados, por quedar todo ello comprendido en el espíritu de las siguientes reivindicaciones.

N O T A

Se reivindica como objeto del presente modelo de utilidad:

1.- Coche-silla infantil perfeccionado, caracterizado esencialmente por el hecho de comprender dos elementos que constituyen los laterales del asiento y presentan configuración sustancialmente en U cuyas ramas están situadas en posición superior e inferior respectivamente, a las últimas de las cuales se articulan en un punto próximo al tramo medio los laterales del soporte del respaldo inclinable a cuyos laterales están unidas inferiormente sendas placas en sector que tienen su convexidad provista de una sucesión de muescas en los que encaja selectivamente la parte intermedia de una varilla en U que se articula en el tramo medio de los citados elementos laterales, con lo cual se estabilizan las distintas posiciones del respaldo, en tanto que en el extremo de dicha rama inferior de los laterales correspondiente a la parte delantera del asiento se articula el reposapiés, mientras que en el extremo de la rama superior de los expresados laterales va articulado el manillar.

2.- COCHE-SILLA INFANTIL PERFECCIONADO.

Consta la presente memoria descriptiva de seis hojas mecanografiadas, foliadas, numeradas y

4374

- 6 - 10 30

escritas por una sola cara, acompañada de una lámina
de dibujos.

Madrid, a 28 JUL 1978

JANE, S.A.

P. A.

MANUEL DE RAFAEL
P. P.

Manuel de Rafael

FIG. 1

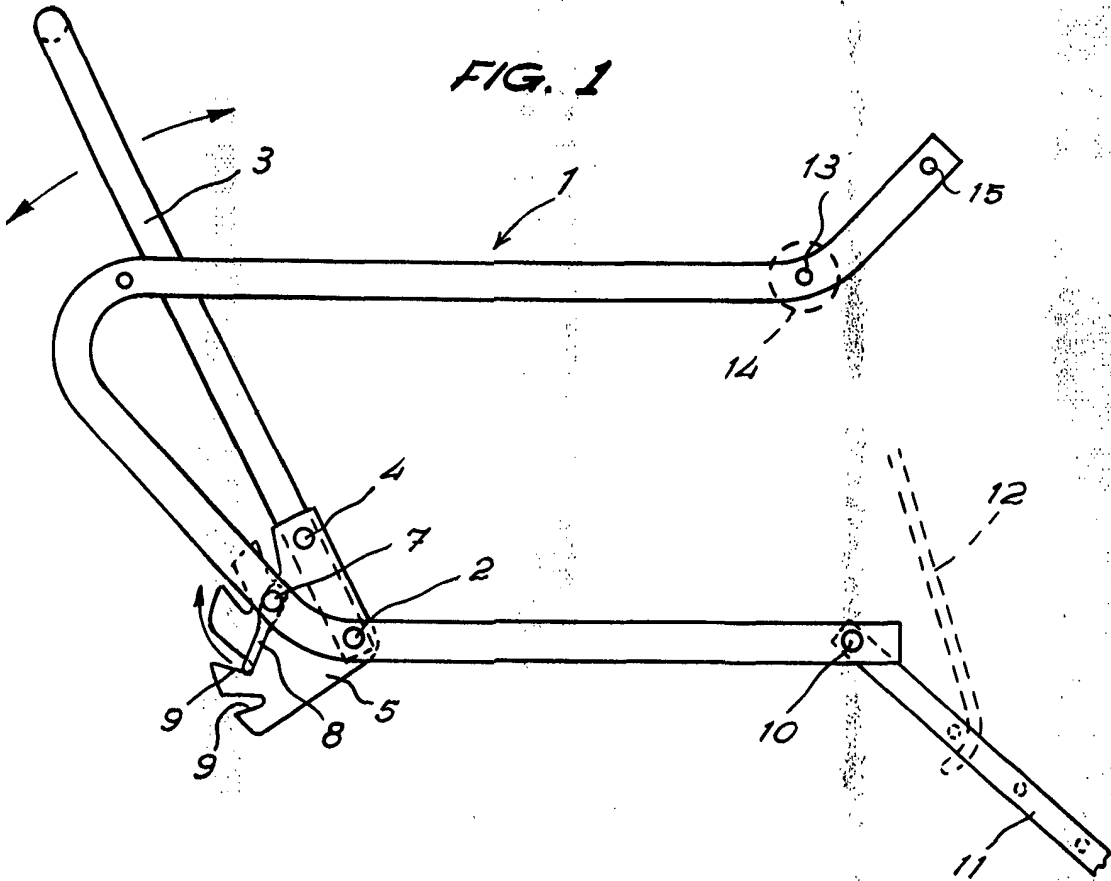
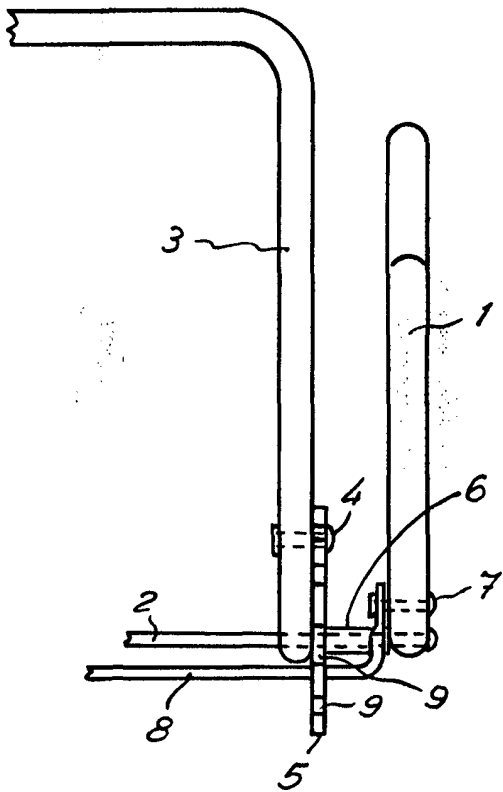

FIG. 2



Madrid, 28 Julio 1972

MANUEL DE RAFAEL

Manuel de Rafael