

8-6-74

182777



|                        |
|------------------------|
| SECCION TÉCNICA        |
| CLASIFICACION I. P. C. |
| CLASE <u>B 35</u>      |
| SUBCLASE <u>H</u>      |

MODELO DE UTILIDAD QUE POR VEINTE AÑOS SE SOLICITA EN ESPAÑA A FAVOR DE RAQUER, S.A., SOCIEDAD ESPAÑOLA, - DOMICILIADA EN FIGUERAS (GERONA) MENDEZ NUÑEZ, 43-45, POR: "CAJA DE HERRAMIENTAS PERFECCIONADA".

~~~~~

M E M O R I A

Como su enunciado indica, el presente Modelo de Utilidad es una caja de herramientas en la que se han introducido ciertos perfeccionamientos, unos con el fin de proporcionarle mejor resistencia y los más esenciales - que aportan la utilidad de que las bandejas, mediante unas bielas de disposición adecuada se elevan considerablemente sobre la caja, de manera que facilitan la visión del





40

caja lo determina el juego de las tres bielas que las sustentan y que tiene juego en sus puntos de unión y así la biela (7) es de dos ramas articuladas, de forma que el vértice está en un extremo de la bandeja segunda, la rama superior sujeta y con juego con el lateral de la parte media de la bandeja y el extremo de la rama inferior sujeto y con juego en el centro interior del lateral de la tapa.

45

Otra biela intermedia (8), es propiamente una pletina y tiene juego y sujeta por el punto medio, en el centro de la bandeja inferior, por el extremo superior de la misma la bandeja superior y el otro extremo con la caja propiamente dicha y una tercera biela de configuración más corta que la anterior (5) une y juega en el extremo de la bandeja inferior y el otro extremo de esta biela en la caja.

50

Asimismo está caja concebida para ser fabricada de plástico, para evitar que se raje, en todo su cuerpo de forma simétrica, vá provista de unos nervios simétricos horizontales y paralelos (9).

55

Descritas suficientemente las características de esta invención, se hace constar que se construirá en variedad de tamaños, siendo los puntos nuevos por los que se demanda protección, los consistentes en las siguientes

60

REIVINDICACIONES

65

1ª.- "Caja de herramientas perfeccionada", caracterizada porque los perfeccionamientos que se introducen son que tanto la tapa como la caja se hallan dotados de unos nervios que le proporcionan refuerzo y asimismo por comprender dos bandejas que son dispuestas automáticamente al abrir la caja en forma escalonada y considerablemente elevada sobre la misma por el juego de unas bielas, lo que -

00074

182777

4.-



determina la fácil visión y extracción del contenido.

70

2ª.- "Caja de herramientas perfeccionada", caracterizada porque el refuerzo de la caja y la tapa lo constituyen unos nervios dispuestos en ambos cuerpos horizontal y paralelamente en forma simétrica.

75

3ª.- "Caja de herramientas perfeccionada", caracterizada porque la sustentación y elevación automática de las bandejas en forma escalonada y considerable de altura que proporciona suficiente holgura para la visión y acceso de las mismas lo determina el juego de tres bielas simétricamente dispuestas en ambos lados y distinta cada una de ellas.

80

4ª.- "Caja de herramientas perfeccionada", caracterizada según reivindicación anterior porque las bielas citadas que tienen juego giratorio en los punto de unión con las bandejas y en la caja o tapa, son, una biela articulada, que por un extremo soporta la bandeja superior, por el vértice la bandeja inferior y el otro extremo vá unido y gira en la tapa; la biela intermedia es una pletina alargada que soporta por un extremo la bandeja superior, por el centro la bandeja inferior y por el otro está unida a la caja propiamente dicha, teniendo juego giratorio en los tres puntos y la tercera biela, es una pletina de menor longitud que la anterior, que une el extremo de la bandeja inferior y por el otro lado vá unida a la caja casi al centro de la misma, teniendo estas bielas juego en todos los puntos de unión, lo que determina que en el cierre de la caja las bandejas se pliegan automáticamente hacia el interior y al abrirla quedan automáticamente elevadas de forma considerable sobre la caja y escalonadas.

85

90

95

8:6:74

182777

5.-



5ª.- "CAJA DE HERRAMIENTAS PERFECCIONADA".

La presente Memoria consta de CINCO HOJAS mecanografiadas a doble espacio, por una sola cara, de NOVENTA Y OCHO LINEAS y UNA HOJA DE PLANOS para su mejor comprensión.

Madrid, 28 de Julio de 1.972,

P.A.

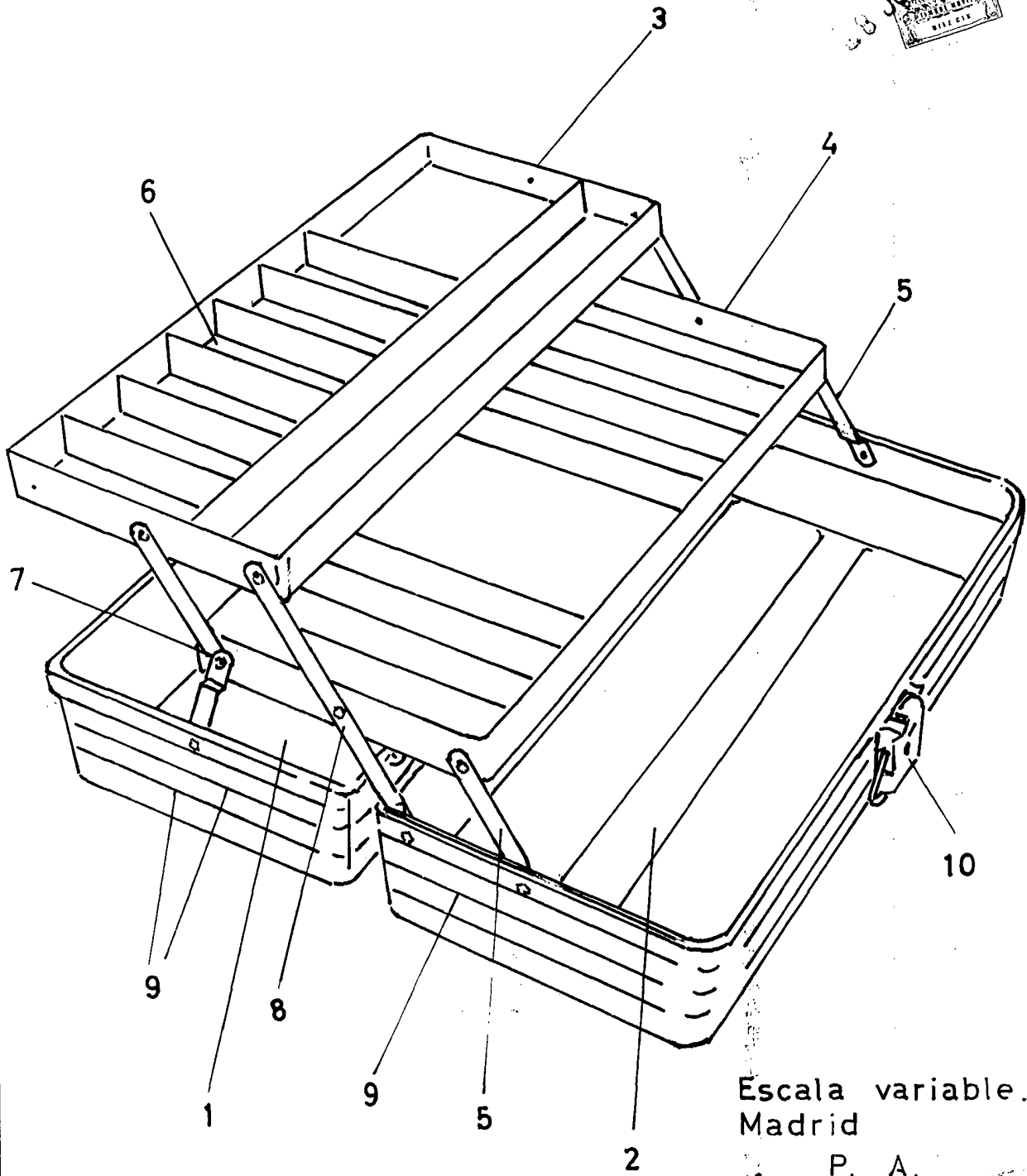

Escala variable.  
Madrid

P. A.

*[Handwritten signature]*

*[Handwritten text]*