

182746



948

ter CERTIFICADO DE ADICION POR : *

"MEJORAS INTRODUCIDAS EN EL OBJETO DE LA PATENTE PRINCIPAL
NUMERO 179.605"

5

concedida en tres de Septiembre de Mil Nove-
cientos Cuarenta y Siete a favor de DON PABLO NUÑEZ RODRIGUEZ
de nacionalidad Española, domiciliado en Madrid, calle Pasa-
je del Comercio 4, por " UNA MAQUINA PRODUCTORA DE FUERZA Y
MOVIMIENTO ALIMENTADA Y CREMADOS POR SI MISMA SIN CONSUMO
PROPIO" .--

MEMORIA DESCRIPTIVA

10

Expuesta ya en introduccion de Memoria descriptiva principal,
la finalidad y ventajas que reporta dicha maquina, paso ha
hacer la descripcion teorica de dichas mejoras de las partes
adicionales:

15

Basado en la Ley de la palanca, sigo haciendo
observar, que si montamos cualquier rueda sobre un eje, esta
permanecera en equilibrio indiferente por que todos los pun-
tos de su perimetro, se hallan a igual distancia de su eje.--

20

Si en una de las partes de su diametro horizontal, aplicamos
un peso, es de ley natural que se produzca un movimiento de
caida; consiguiendo la constante aplicacion o repercusion de
un peso sobre dicha parte, se conseguira el movimiento cons-
tante de dicha rueda.-- Ejemplo : si el espesor del eje de
dicha rueda es de cinco centimetros y de su parte horizontal
prolongamos un radio siete y medio mas, se hallara dicho pun-

25

to a diez centimetros de la vertical de su eje; despues di-
cho extremo se prolongara en direccion inclinada lo suficien-
te hacia-abajo y hasta el punto que exija la dimension de

dicha rueda, según la diferencia de radio horizontal que se desee ganar y según la creación de número de radios, y teniendo en cuenta, que el final del radio base representara la par-

30 mas baja de dicha circunferencia, la cual quedara seccionada en bloques con sus respectivos radios, los cuales equidistantes e iguales y formaran cuerpo con una llanta que sera justamente igual al arco que represente dicho radio, o bloque

35 ya que cada radio quedara aislado de los contiguos, por la minima diferencia posible.- Dicha rueda al ser asi construida, su parte mas baja coincidira con la vertical del extremo del radio horizontal que parte del eje, consiguiendo con ello que dicha parte sea sensible a la aplicacion de un peso que por su

40 configuracion apropiada para tal finalidad, dara un impulso a dicha parte en direccion de perimetro, a la vez que repercute dicho peso sobre el extremo del radio horizontal de eje, lo que producira el movimiento de caida, que se ira sucediendo sobre las posteriores, (segun vayan pasando) por ser una o

45 dos ruedas, de iguales características las que representen al peso y formen un engranaje constante sobre la rueda grande que pisan, es decir: sobre la parte de dentro de la llanta y entre laterales de radio y un aro plano que llevara la misma llanta paralelo a la vertical de radios (esto para pequeñas potencias)

50 pudiendo ser suprimido para las grandes, por ir mantenidas y sujetas las ruedas de potencia a la misma distancia por el bloque de tirantes que ira montado sobre sus ejes y del cual se suspendera el peso que se desee aplicar.-

55 Con lo anteriormente descrito creo dejar claramente demostrada la naturaleza, partes esenciales y finalidad que persigue dicha maquina, la que se caracteriza de la forma siguiente:

60 Sobre un soporte general (rig 1-2) construido bien sea en hierro o madera o cualquier otro cuerpo apropiado y de forma rectangular o cualquier otra que se desee; llevara acc-

plados unos cojinetes (2 fig 1-2) sobre los que ira montada una rueda (3 fig 1-2) en cuyo eje llevara montada una polea (4 fig 1-2) que servira para acoplamiento de una correa de transmision o cualquier otro cuerpo que se adopte, para enviar la fuerza al punto deseado.- Llevara montado dicho eje sobre si una ó dos poleas (5 fig 2) sobre las que se efectuara el frenado de dicha maquina, por medio de unas zapatas ,(6 fig 1-2) las cuales iran montados en lãs extremos de unos pequeños brazos (7 fig 2) los cuales van montados sobre un soporte y este en soporte general.- La rueda (3 fig 1-2) estara formada a base de radios (8 fig 2) los cuales estaran seccionados en su arco correspondiente con su respectivos bloque de llanta (9 fig 1-2) las que llevaran su respectivos dientes por la parte de dentro (10 fig 1-2) bien sean de esta forma o cualquier otra que se adopte.- Tambien llevaran dicha llanta en sus partes laterales unos aros planos (11 fig 1) los cuales obligaran a guardar el equilibrio en la parte deseada a las ruedas (12 fig 1-2) asi como un tope (13 fig 1-2) en semicirculo graduable que partiendo de soporte general el tirante en que va montado, se situara cubriendo el eje de dicha rueda, para limitar la accion del mismo o de las ruedas, en caso de que tomasen demasiadas revoluciones.-

sobre el dentado de las ruedas (3 fig 1-2) formaran engranaje los dientes de la ruedas (12 fig 1-2) que por su forma facilitaran el paso deseado.- Dichas ruedas podra ser macizo o hueco su cuerpo, con el fin de poder aplicar cuerpos solidos o liquidos para mejor graduacion de su peso con arreglo a la potencia que deseen aplicar.- Para el abastecimiento y evacuacion de tales cuerpos llevaran unos orificios apropiados.-

El sistema de frenado estara formado por dos brazos (7 fig 2) y por un cuerpo de transmision, bien sea cable o cadena (14 fig 2) el cual se



95
 5 CENTIMOS
 5
 1948
 SPECIAL NOTE

sujetara a una especie de gancho u horquilla (15 fig 2) para mantener parada dicha maquina, la cual funcionara con solo dejar de frenarla.--Llevara dicho medio de transmision intermedio un muelle espiral (16 fig 2) el cual facilitara la retencion de un mango (17 fig 2) o cualquier otro medio que se acopte.--

100

Para desarrollar grandes potencias sin necesidad de aumentar el tamaño de las ruedas y suprimir el aro plano de la llanta (11 fig 1) llevara dos brazos tirantes (18 fig 2) uno de ellos seccionado en doble escuadra con el fin de poder, o facilitar el montaje de las ruedas de potencia (12 fig 1-2)

105

quedando despues formado tal brazo por el montaje de un tornillo (19 fig 1-2) el cual ira sujeto por una tuerca o mariposa.-- dicho bloque de tirante ira montado sobre los ejes de las ruedas (20 fig 2) con sus correspondientes cojinetes, quedando suspendido el peso que se desea aplicar (21

110

fig 2) el cual puede ser macizo o hueco formando deposito para aplicar cuerpos liquidos como potencia productora.-- Llevara dicho deposito dos orificios para abastecimiento y evacuacion (22 fig 2) y (23 fig 2).--

115

Con lo anteriormente descrito se formara dicha maquina productora de fuerza y movimiento y alimentada y creada por si mismo sin consum propio.--Y cuyo registro se solicita segun los dibujos que adjunto aparecen.--

La fig 1) -La maquina productora de fuerza y movimiento vista de frente con las mejoras introducidas.--

120

La fig 2) - La maquina productora de fuerza y movimiento para grandes potencias vista de perfil con las mejoras introducidas.--

Dicha maquina puede ser construida en menor y mayor tamaño y distintas clases de materiales.--

125

N O T A

 Se reivindica la propiedad de este certificado de

1 8 2 7 4 6

En adición, por :

130



1) - Mejoras introducidas en el objeto de la Patente y principal numero 179.605, por llevar para su montaje general un soporte de forma rectangular o cualquier otra que se adopte y construido de un material apropiado para ello, bien sea metalico o vegetal sobre el cual iran acoplados unos cojinetes y sobre estos el eje de una rueda.-

135

2) - Mejoras introducidas en el objeto de la Patente principal numero 179.605, segun primera reivindicacion, caracterizada por llevar montada una rueda que por la forma de sus radios hacen que sus partes bajas se halle fuera de la vertical de su eje, punto donde se hace sensible a la aplicacion del peso de otra rueda, o ruedas las que pisaran sobre el arco interior de esta, formando entre ambas un engranaje lo que producirá su movimiento constante, por descansar dicho peso en un solo bloque de radios, por estar seccionados de los contiguos.- dicha rueda estara formada por un numero proporcional de radios y dientes (segun sea su tamaño) y se dara a estos la forma mas conveniente.-

140

145

3) - Mejoras introducidas en el objeto de la patente principal numero 179.605, segun reivindicaciones (1y2) caracterizadas por llevar una o dos ruedas las que pisaran con sus dientes sobre la parte dentada baja o sensible de la rueda grande.- Llevaran dichas ruedas montado un eje saliente (solo por la parte exterior) el cual servira para el montaje de los tirantes y graduar la accion del mismo, asi como un tope en semi-circulo graduable para el mismo fin.-

150

155

4) - Mejoras introducidas en el objeto de la patente principal numero 179,605, segun reivindicaciones (1y3) caracterizada por llevar para desarrollo de mayores potencias, dos brazos tirantes que formaran un bloque del cual quedara suspendido el peso que representa la potencia, al ir montado sobre los ejes de la ruedas de potencia.-

160

5) - Mejoras introducidas en el objeto de la patente principal numero 179.605, segun reivindicaciones (1y4) caracterizada por emplearse como potencia productora el peso de cualquier cuerpo apropiado el que estara suspendido con el bloque de tirantes, empleandose para los cuerpos liquidos cualquier recipiente o deposito, el cual llevara dos orificios apropiados para abastecimiento y evacuacion de tales cuerpos, lo que a su vez servira para aumentar o disminuir la potencia y con ello las revoluciones de dicha maquina.

165

170

6) - Mejoras introducidas en el objeto de la patente principal numero 179.605, segun reivindicaciones -(1y5) caracterizada por llevar una polea montada en su eje para poder transmitir la fuerza, y por medio de una correa de transmision al punto que se desee.-

175

7) - Mejoras introducidas en el objeto de la patente principal numero 179.605, segun reivindicaciones (1y6) caracterizada por llevar para el sistema de frenado dos poleas donde se producira el frenado.-

180

8) - Mejoras introducidas en el objeto de la patente principal numero 179.605, segun reivindicaciones (1y7) caracterizada por llevar para el sistema de frenado unos pequeños brazos que en forma de palanca accionaran sobre las poleas de frenado, llevando en sus extremos unas zapatas del material apropiado y en su parte posterior un cable o cadena el cual sera retenido en una especie de gancho u horquilla que tambien estara enclavado en el mismo larguero de soporte general, asi como el resto de dicho sistema de frenado, el cual permitira que dicha maquina funcione con solo dejar de frenarla.-

185

190

9) - Mejoras introducidas en el objeto de la patente principal numero 179.605, segun reivindicaciones (1y8) caracterizada por llevar para lograr la mayor estabilidad de las ruedas de potencia unos aros planos protectores, (esto en las pequeñas potencias) en la rueda grande; y un pequeño lar-

guero con un semi-circulo en su extremo (el que parte de soporte general), para el mismo fin.-

199

182746



10) - Mejoras introducidas en el objeto de la patente principal numero 179.605, segun reivindicaciones (1y9) caracterizada por poder construirse en menor y mayor tamaño y distintas clases de materiales apropiados para ello.-

200

11) - Mejoras introducidas en el objeto de la patente principal numero 179.605, segun reivindicaciones (1y10) caracterizada por emplearse como potencia productora el peso de cualquier cuerpo, el que en forma de rueda de potencia o adaptado a estas, que situadas en la parte sensible de la rueda grande haran ~~ella~~ producir un movimiento constante, ya que dichas ruedas: pisan , pasan y no caen; lo que hace que por propia naturaleza sea esta una maquina productora de fuerza y movimiento.-

205

12) - MEJORAS INTRODUCIDAS EN EL OBJETO DE LA PATENTE PRINCIPAL NUMERO 179.605.- por " Una maquina productora de fuerza y movimiento alimentada y creados por si misma sin consumo propio".-

210

Este certificado de adiccion, consta de siete paginas mecanografiadas por una sola cara a doble espacio y de dos hojas de dibujo para su mejor comprension.-

215

Madrid 5 de Marzo de 1948



8 MAR 1948

182746

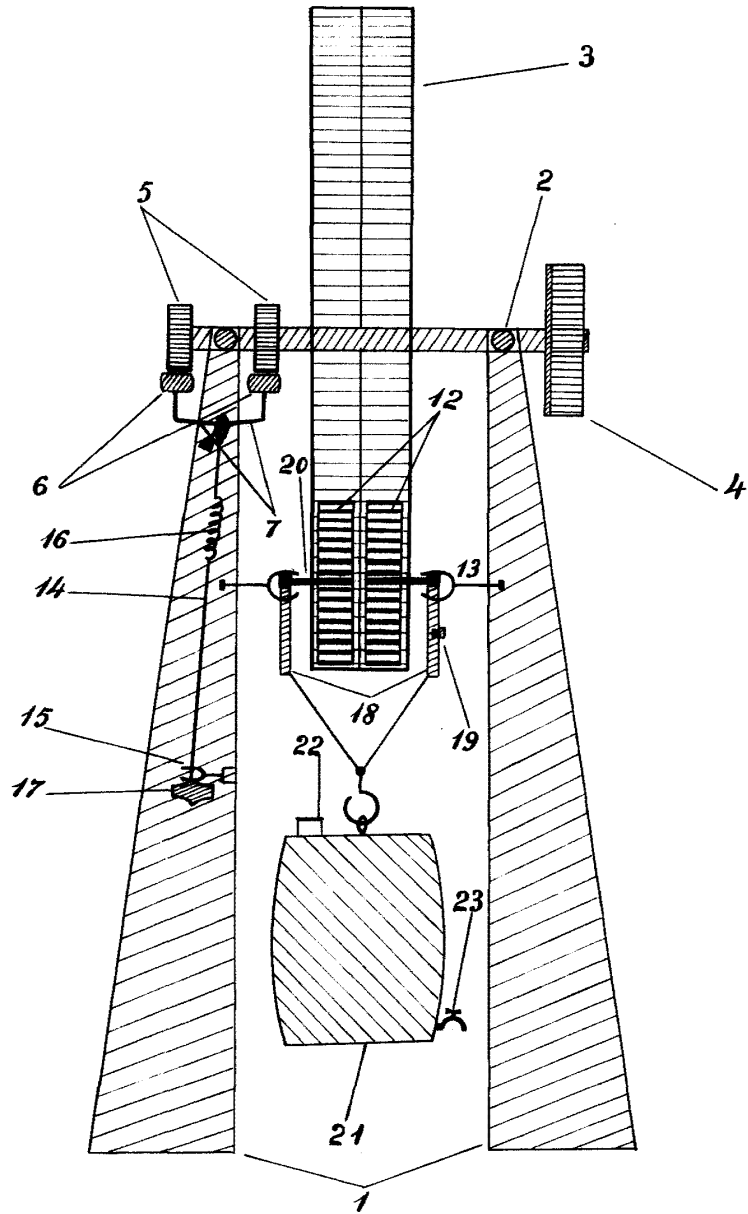

Escala variable
MADRID 5 MARZO, 1948

Pablo Nuñez



1 82746

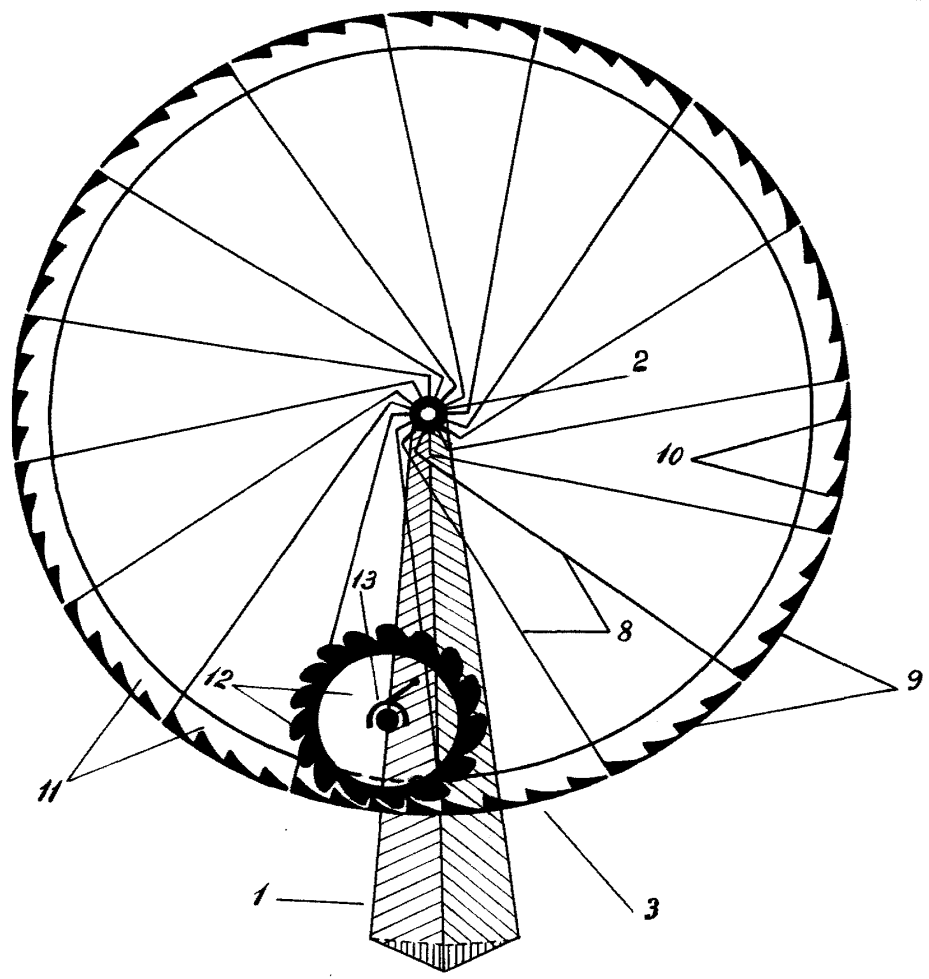

Escala variable
MADRID, 5 MARZO, 1948

Pablo Nunez