

182721



- 1 JUN

SECCION TECNICA
CLASIFICACION I. P. C
CLASE A 47
SUBCLASE F

MODELO DE UTILIDAD
por 20 años

por "ESTUCHE SUMINISTRADOR DE SERVILLETAS DE PAPEL", a favor de D. Jaime BAUCCELLS Reig, de nacionalidad española, domiciliado en BARCELONA - Escipión, 57.

=====

MEMORIA DESCRIPTIVA

La presente memoria descriptiva y los dibujos complementarios adjuntos, tratan de un estuche suministrador de servilletas de papel, de ventajosa aplicación en los establecimientos del ramo de hostelería y constituyendo, al propio tiempo, un interesante elemento figurativo desde el punto de vista estético.

5.

Este estuche suministrador de servilletas de papel, está realizado en material laminar, transparente o susceptible de recibir alguna coloración, preferentemente plástico, el cual le proporciona notables ventajas, principalmente su irrompibilidad, su gran ligereza y su fácil manejo, propiedades que habrán de redundar en una gran aceptación y, consecuentemente, en una rápida introducción de este artículo en el mercado.

10.

15.

La reposición de las servilletas en este estuche



suministrador es muy sencilla, efectuándose por una abertura al efecto, a la que queda dispuesta una tapa de cierre a presión.

5. El estuche suministrador de servilletas de papel, objeto del presente Modelo de Utilidad, está constituido por un prisma recto, de sección triangular, hueco en su interior, realizado en material de estructura laminar y abierto por una de sus bases.

10. El triángulo sección de este prisma es isósceles y sus vértices se encuentran sensiblemente redondeados, dando lugar, consecuentemente, tal configuración a un redondeado en los cantos o aristas del cuerpo prismático.

15. El prisma se dispone apoyado en una de sus caras laterales, precisamente la de menor superficie. Una de las otras dos caras del prisma está provista de una abertura de forma rectangular, dispuesta en su parte media paralelamente a sus aristas y extendida hasta la proximidad de ambas bases triangulares.

20. Una de las bases triangulares, que según la disposición indicada del prisma, quedan en posición lateral, se encuentra abierta, con objeto de permitir la introducción de las correspondientes servilletas en su interior, en las sucesivas reposiciones, y queda cerrada por la acción de una tapa al efecto.

25. Interiormente la cara sobre la cual apoya el cuerpo prismático, dispone de una lámina, del propio material constituyente, paralela a la cara que está provista de la abertura rectangular y que parte sensiblemente, al nivel del primer tercio de la longitud de su sección



triangular, contado a partir del vértice de unión con el lado al cual la lámina permanece paralela. Esta lámina en sección se extiende, aproximadamente, hasta el bari-centro de la referida sección triangular.

5. Formando ángulo recto con la lámina descrita anteriormente, y dirigidas hacia la cara provista de la abertura rectangular con la que limitan, se encuentran otras dos láminas, situadas a ambos extremos, junto a las bases triangulares del cuerpo prismático.
10. El paquete de servilletas apoya en las tres láminas citadas, situadas en el interior del cuerpo prismático, quedando las servilletas dispuestas paralelamente a la cara provista de abertura rectangular, por la que se van extrayendo sucesivamente al exterior.
15. Una doblez de la servilleta queda introducida entre las dos correspondientes a su contigua y así sucesivamente, de manera que al extraer una queda asomando por la abertura una doblez de la siguiente.

La tapa de cierre tiene configuración triangular,
20. lar, sensiblemente coincidente con la sección del cuerpo prismático, y toda su periferia se encuentra rebordeada en sentido perpendicular, para conseguir ajustar en la base abierta del prisma y lograr, de este modo el eventual sistema de cierre.
25. Para facilitar la descripción, se acompañan a la presente memoria unos dibujos explicativos, en los que se ha representado, a título de ejemplo ilustrativo y no limitativo, un caso práctico de realización de un estuche suministrador de servilletas de papel, según los
30. principios de las reivindicaciones.



En los dibujos:

La figura 1 es una representación, vista en perspectiva, del estuche suministrador de servilletas de papel, objeto del presente Modelo de Utilidad.

5. La figura 2 es una representación, vista en sección, según el plano indicado, de este estuche suministrador, habiéndose dibujado la disposición adoptada por las servilletas contenidas en su interior, a efectos de una mejor comprensión.

10. La figura 3 es una representación, vista asimismo en sección y en correspondencia con el dibujo anterior, de este estuche suministrador de servilletas de papel, provisto de su tapa de cierre.

15. Los números situados en las figuras corresponden con las descripciones que se realizan a continuación. El cuerpo -1-, prismático regular, de sección triangular, hueco interiormente, constituye el estuche suministrador de servilletas de papel, objeto del presente Modelo de Utilidad, encontrándose abierto por una de sus bases -2-.

20. Los vértices -3- del triangulo sección del cuerpo prismático -1-, se encuentran sensiblemente redondeados al igual que, consecuentemente, sus aristas -4-.

25. Una de las caras del cuerpo -1-, está provista de una abertura -5-, la cual permite la extracción de las servilletas al exterior. El cuerpo -1- se dispone apoyado por su cara -6- que interiormente está dotada de una lámina -7-, paralela a la cara que se encuentra provista de la abertura -5-.

30. Formando ángulo recto con la lámina -7-, se encuentran otras dos láminas -8- y -9-, situadas junto a ambas bases triangulares del cuerpo -1-.



Las láminas -7-, -8- y -9- situadas en el interior del cuerpo prismático -1-, actúan de elementos de apoyo del paquete de servilletas correspondiente.

5. La tapa de cierre -10-, de configuración triangular, sensiblemente equivalente a la sección del cuerpo -1-, se encuentra provista, en toda su periferia, de un reborde -11-, ajustable a la base abierta -2-, del cuerpo -1-.

10. Todo cuanto no afecte, altere, cambie o modifique la esencia del estuche descrito, será variable a los efectos del actual Modelo.

N O T A.

Se reivindica como objeto de este registro por Modelo de Utilidad.

15. 1.- Estuche suministrador de servilletas de papel, del tipo que comprenden un cuerpo provisto de una abertura longitudinal por la que emerge la doblez anterior de una servilleta de papel, que en conjunto determinan un apilamiento contenido en el interior del cuerpo, caracterizado por estar constituido por un elemento prismático, de sección triangular, abierto en una de sus bases, hueco en su interior, realizado en material laminar, siendo susceptible la base abierta de recibir y retener una

20. tapa de cierre, y estando provista, por lo menos una de sus caras, de una abertura central, de configuración rectangular, extendida hasta la proximidad de ambas bases.

25. 2.- Estuche suministrador de servilletas de papel, según la reivindicación anterior, caracterizado por que la cara del elemento prismático sobre la que apoya el

30. conjunto está provista, internamente, de una lámina, pa-



ralela a la cara dotada de la abertura rectangular, extendida sensiblemente en toda su longitud y destinada a sostener la pila de servilletas y de otras dos láminas, formando ángulo recto con la anterior, situadas en la proximidad de ambas bases triangulares, y extendiéndose desde la confluencia de la cara básica con la lámina paralela a la cara dotada de la abertura rectangular hasta precisamente esta cara.

Sean cuales fueren las circunstancias que concurren en la esencialidad del Modelo de Utilidad definido en las anteriores reivindicaciones, cuyo objeto es:

3.- "ESTUCHE SUMINISTRADOR DE SERVILLETAS DE PAPEL".

Consta la presente memoria de seis hojas foliadas, mecanografiadas por una sola cara y de los dibujos unidos a la misma.

Barcelona,

21 JUL 1972

P.A. de D. Jaime BAUCCELLS Reig.,

ALFONSO DURÁN
p. p.

Fdo.: Luis Durán Benejow

DV/im.

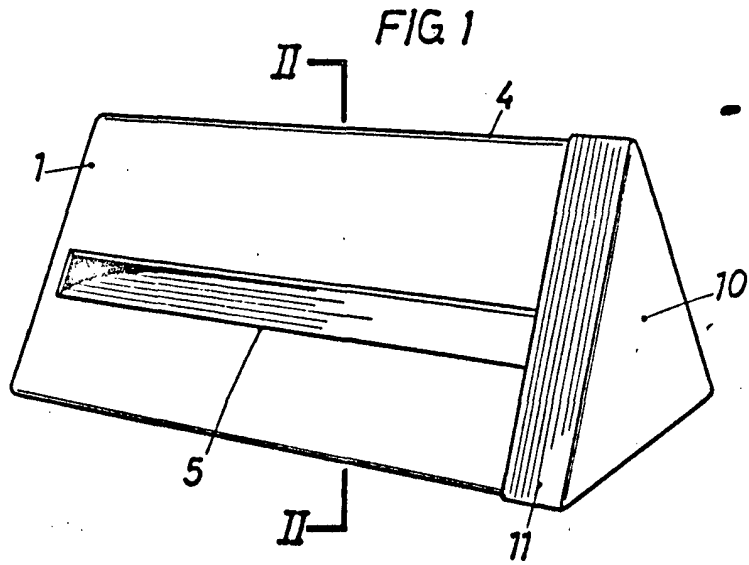

FIG. 2

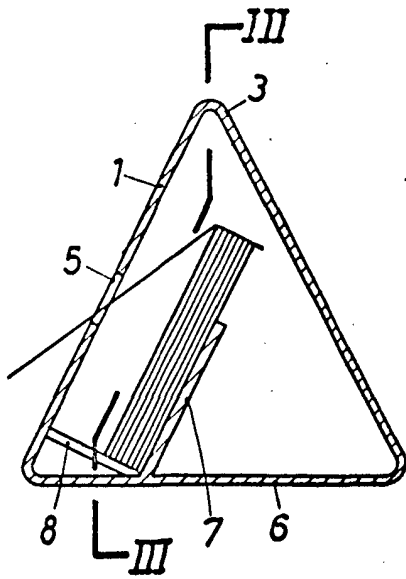
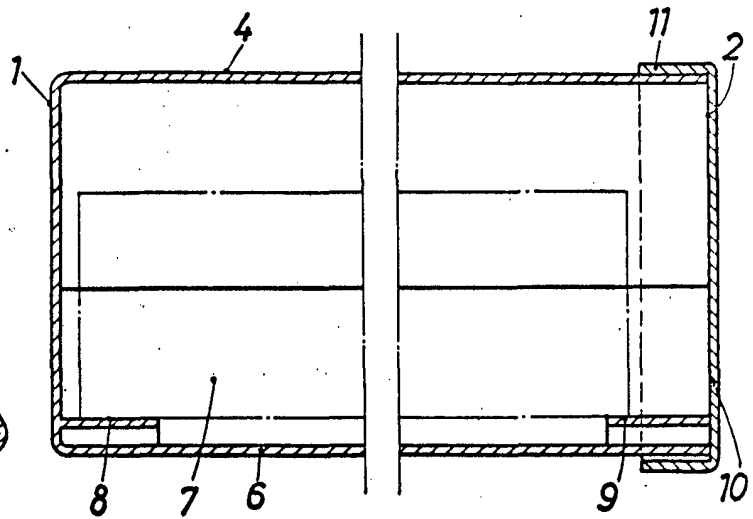

FIG. 3



BARCELONA, - 1 JUL. 1972
 P.A. ALFONSO DURÁN
 P. P.

Fdo.: Luis Durán Benezam

ESCALA VARIABLE