

22-7-74

182655



MEMORIA DESCRIPTIVA

del Modelo de Utilidad, por 20 años, cuyo registro se solicita a favor de MECANIZACION Y CONSTRUCCIONES, S. A., de nacionalidad española, residente en Avda. Canovellas, Km. 1.520 - Canovellas (Granollers), por: "UNA PINZA SUJETAPAPELES PERFECCIONADA".

El presente Modelo de Utilidad se refiere a una pinza sujetapapeles perfeccionada que, por tener una de sus placas articuladas con la cara externa imantada, constituye un auxiliar de trabajo de aplicación en oficinas, talleres, 5 tiondas y similares.

Normalmente con el tipo de pinzas sujetapapeles corrientes, el usuario tiene que preocuparse del sitio donde va a dejar la pinza y muchas veces le interesa tener a la vista y en posición correcta los diversos papeles soportados por 10 la pinza. Como ejemplos citamos el caso del oficinista que puede tener la pinza adherida por su cara magnética a un archivador metálico, con lo que queda dispuesta a la altura de los ojos para la lectura y consulta de los documentos sujetos con la pinza, del conductor de vehículos que 15 tiene una serie de papeles dispuestos con la pinza magnética en el cuadro de mando del vehículo, del operario que al cargo de una máquina herramienta puede examinar las ins-

20774

- 2 - 182853



trucciones de trabajo aplicadas por el sistema de pinza magnética a un soporte metálico del taller.

20 La pinza sujetapapeles se caracteriza porque, en la superficie posterior de una de las placas opuestas a la situación de los salientes de enlace del eje de articulación, se superpone y una una placa magnética. De esta forma, para suspender la pinza con los papeles de un soporte y poder
25 leer mejor el contenido de los mismos, se superpone la cara opuesta imantada de una de las pinzas al mueble o elemento metálico más próximo al usuario.

En la hoja gráfica adjunta y a título de ejemplo, se representa un caso de realización práctica de la pinza sujetapapeles perfeccionada objeto del presente Modelo de Utilidad.
30

Las figuras 1 y 2 representan las vistas frontal y lateral, mientras la figura 3 es la vista posterior, cuyo corte por A - B se advierte en la figura 4.

35 Siguiendo los dibujos se advierten las dos placas -1- y -2- de la pinza, que llevan en sus ^{encaradas} superficies/los paros de salientes -3- y -4- cuyas zonas extremas se superponen. Los salientes son atravesados por el eje de articulación -5-, enrollado al cual hay el resorte de terminales extremos -6-
40 aplicados en las caras internas de la pinza. Este resorte determina que, al dejar de presionar las placas de la pinza forzándose la separación de los bordes de sujeción -7- y -8-, dicho resorte de retorno garantiza el cierre a presión de los bordes -7- y -8- sobre los papeles a sujetar.

45 La placa -2- presenta como una pestaña -9- saliente de todos sus lados exceptuando el del borde de cierre de la pinza. En la cara posterior de la placa y dentro del marco



de las pestañas -9-, se solidariza una placa imantada -10-
mediante un roblón -11-. De esta forma se puede aplicar la
50 pinza por su cara imantada a todo tipo de soportes metálicos
que son tan frecuentes en el trabajo moderno.

Se fabricará la pinza sujetapapeles perfeccionada con los
materiales apropiados a sus elementos componentes pudiendo
variar su forma, acabado, dimensiones y cuantos detalles
55 no alteren, cambien o modifiquen su esencialidad.

= = = N O T A = = =

Se reivindica:

1ª.- Una pinza sujetapapeles perfeccionada, caracterizada
porque en la superficie posterior de una de las placas o-
puestas a la situación de los salientes de enlace del eje
60 de articulación, se superpone y une una placa magnética. De
esta forma para suspender la pinza con los papeles y poder
leer mejor el contenido de los mismos, se superpone la cara
opuesta imantada de una de las pinzas al mueble o elemento
metálico más próximo al usuario.

65 2ª.- Una pinza sujetapapeles perfeccionada.

Consta la presente Memoria Descriptiva de tres hojas folia-
das y escritas por una sola cara.

Barcelona, 12 de Julio de 1.972

P. A.

M. LLORT



FIG. 1

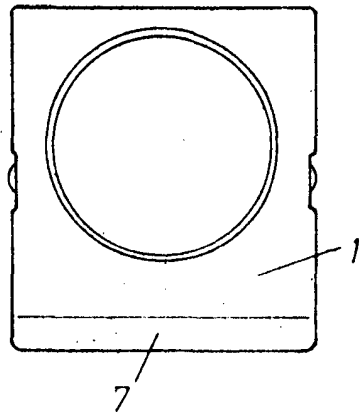

FIG. 2

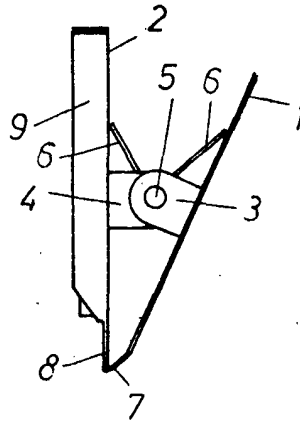

FIG. 3

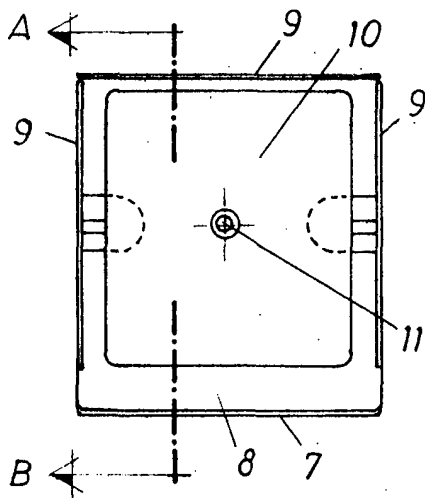
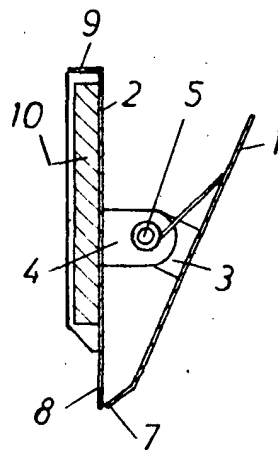

FIG. 4



BARCELONA 12 DE Julio DE 1872
P. A.

M. LLORT

ESCALA VARIABLE.