

↑ 82653



182653

MEMORIA DESCRIPTIVA
=====

Correspondiente a un "PRIMER CERTIFICADO DE ADICION DE LA PATENTE DE INVENCIÓN Nº 179.508", concedida en 6 de noviembre de 1947, a favor de DON JOSE GARCIA MARCO de nacionalidad española, residente en ZARAGOZA, Vda. de Calvo Sotelo, nº 52, por "PERFECCIONAMIENTOS INTRODUCIDOS EN UN NUEVO PROCEDIMIENTO BASADO EN SISTEMA HIDRAULICO PARA LA SALIDA DE LIQUIDOS A PRESION".

~~~~~

MEMORIA DESCRIPTIVA

La practica constante del concesionario de la patente de Invención referida y los múltiples ensayos realizados sobre el objeto de la misma, han demostrado la conveniencia de que se introduzcan unos perfeccionamientos o mejoras, cuya misión primordial es una simplificación de mecanismos, aumento de capacidad de trabajo, sencillez en su manejo y abaratamiento de su coste, tanto en su mano de obra, como en materiales y sin que desmerezca en absoluto del fin a que fué destinado en primer lugar.

En la Patente principal se describía y reivindicaba un nuevo procedimiento basado en sistema hidraulico para la salida de líquidos a presión y en la cual se prescindía en absoluto del empleo de aparatos, auxiliares, generalmente botellas metalicas de anhídrido carbónico u otros



1 82653

gases de propiedades similares, los cuales suponen un evidente peligro de explosión y las molestias consiguientes debidas a la renovación constantes de los mismos.

20.- En dicha Patente de Invención, se eliminaban estos inconvenientes, ya que el sistema comprendia todos y cada uno de los elementos necesarios para su utilización y uso constante, ya que en su esencialidad estaba dotada de unas condiciones técnicas inmejorables que se traducian en una finalidaz práctica que no desmerecen en absoluto de 25.- los medios actualmente en uso en esta materia.

Al igual que el anterior, su objeto elimina asimismo los inconvenientes de acoplamiento de motores productores de aire o quemadores de combustibles sólidos o líquidos, que producen la presión necesaria para obligar al líquido contenido en dicho dispositivo a salir con fuerza y 30.- con el grado de presión deseado.

La característica principal del primer registro era el acoplamiento de i un dispositivo de fuelle que se dilataba o contraia a voluntad, mediante su llenado o vaciado de agua y que por efecto de la ley de gravedad ejercia una presión constante sobre el líquido que contenia 35.- el deposito principal, el cual debido a las leyes físicas relativas a la expansión es desplazado violentamente hacia el exterior por un conducto apropiado.

40.- Completa esta disposición el acoplamiento de otros elementos mecanicos para asegurar un perfecto funcionamiento de este sistema, controlándose facilmente toda la serie de operaciones.

45.- En el presente Certificado de Adicción este sistema ha sido modificado pero con la variante de que se ha sustituido la bolsa plegable o fuelle por una boya flotante -



1 82653

- 3 -

y la presión ejercida lo es en el mismo sentido es decir de arriba hacia abajo ayudado por el peso del líquido o fuerza de gravedad.

50.- Su esencialidad consiste en el acoplamiento de un dispositivo flotador o boya, cuerpo hueco en el que en su interior se ha practicado el vacío, para asegurar una mayor estabilidad sobre la superficie del líquido y a su vez lograr una reducción de peso.

55.- Para mejor comprensión del objeto del mismo, haremos referencia a la adjunta hoja de planos en la que a título de ejemplo se representa una vista en corte del dispositivo totalmente montado, debiendo entenderse este en su mas amplio sentido y nunca limitativo.

60.- En dicha figura se aprecian las siguientes referencias:

-1- Dispositivo de entrada del líquido que a de contener en su interior.

-2- Llave reguladora de entrada.

65.- -3- Depósito principal para a la contención del líquido

-4- Separación intermedia que existe en una mitad de su longitud formando por tanto dos cuerpos.

-5- Parte inferior del depósito principal destinado a la contención del agua que ejercerá la presión.

70.- -6- Boya o flotador.

-7- Paso regulador del aire comprimido.

-8- Conducto del mismo hasta la parte superior del depósito principal.

-9- Dispositivo de control para asegurar su normal salida.

75.- -10- Manómetro indicador de la cantidad de aire.



1 82652

80-

do.

- 11- Dispositivo de sujecion de la boya flotante.
- 12- Conducto de salida del liquido con presion.
- 13- Llave reguladora que contra la salida del liqui-
- 14- Manometro indicador de la presion de salida.
- 15- Tapa colocada en la parte inferior del dispositivo para facilitar su desmontaje y limpieza interior.
- 16- Tuberia acodada, por donde penetra el agua al interior del deposito principal en la camara -5-.
- 17- Orificio de entrada del agua.
- 18- Soportes de sustentacion del conjunto.
- 19- Tuberia de toma de aire, para reemplazar al desplazado.
- 20- Manometro indicador de la presion del agua.
- 21- Carcasa o envoltura exterior, de forma cilindrica.

85-

90-

FUNCIONAMIENTO DE ESTE SISTEMA.  
= = = = =

95-

Por el orificio de entrada -1- controlado por la llave reguladora -2- se facilita la entrada de liquido, el cual ocupa en la proporcion deseada en interior de la camara -3-.

100-

Por el conducto -18- situado en la parte inferior y controlado por dispositivo conveniente se introduce una cantidad de agua que se aloja en la camara -5-, la cual al elevar su nivel progresivamente, obliga a la boya -6- que gravita sobre su superficie a elevarse asimismo. En proporcion a la cantidad de agua alojada se produce un desplazamiento en el mismo sentido del aire contenido en la camara -5- en su parte superior.

105-

Al producirse el movimiento de elevacion el aire contenido en dicha camara, es comprimido y obligado a salir con fuerza por el paso regulador -7-.



1 82653

110- La boya flotadora esta unida al resto del conjunto por medio de un cable o similar que asegura su completa estabilidad y evita desviacion en uno u otro sentido, habiendose previsto la adaptacion de unos aros en su mayor diametro para nivelacion de su peso.

115- Una vez que el aire pase a traves del paso regulador -7- por efecto de la ley de expansion, el liquido contenido en la camara superior -3-, sufrira una presion en sentido de arriba hacia abajo, lo que ayudado por su propio peso o fuerza de gravedad, saldra con la presion deseada por el conjunto de salida -12-, en el que esta colocado otro manometro para verificar la presion de salida y regulada por una llave de paso -13-.

120- La tuberia -19- sirve para asegurar el paso de aire para que de esta forma el sistema cumpla la finalidad practica a que esta destinado, toda vez que esta en comunicacion directa con la parte superior de la camara -5-.

125- El tubo conducto -8- se prolonga hasta la parte superior de la camara -3- y esta en comunicacion directa con otro manometro para comprobar su compresion y regularla en el grado que se desee mediante el empleo del paso regulador -7-, colocado en su comienzo.

130- El diafragma -4- impide por formar una pared, la mezcla de los liquidos contenidos en ambas camaras descritas anteriormente -3- y -5-.

135- En la parte inferior del conjunto, se ha previsto la colocacion de una tapa o compuerta, para facilitar su desmontaje -15-.

Todo el conjunto descansa sobre unos soportes de forma y dimensiones convenientes.

VENTAJAS DE ESTE SISTEMA.

140- Su ingeniosa disposicion permiten su facil manejo.



La disposición de sus elementos permiten en todo momento un perfecto funcionamiento.

Su uso no requiere el empleo de aparatos auxiliares.

145.- Reune una serie de condiciones técnicas que no desme-  
cen en absoluto de los demás sistemas conocidos sobre este particular.

La sencillez de su construcción, se traduce en una gran ventaja económica.

150.- Descritas suficientemente las partes de que se compo-  
ne este sistema, así como su funcionamiento y ventajas, se hace constar expresamente que cualquier modificación introducida en el objeto descrito, tanto en su forma, dimensiones o clase de material empleado, se considerarán incluidas dentro del presente registro siempre y cuando que no altere o modifique esencialmente su función característica.

155.- Por último se declaran de novedad y propia invención las siguientes:

#### REIVINDICACIONES

160.- 1ª.- Perfeccionamientos introducidos en un nuevo proce-  
dimiento basado en sistema hidraulico para la salida de líquidos a presión caracterizado por la forma especial de que ha sido dotado su conjunto.

165.- 2ª.- Perfeccionamientos introducidos en un nuevo proce-  
dimiento basado en sistema hidraulico para la salida de lí-  
quidos a presión, según la anterior reivindicación caracteri-  
zado porque el interior de dicho cilindro está formado por dos cámaras, una para contener líquido sobre el cual ha de ser ejercida la presión y otra para la contención del agua necesaria para producir dicha presión.

170.- 3ª.- Perfeccionamientos introducidos en un nuevo proce-  
dimiento basado en sistema hidraulico para la salida de lí-  
quidos a presión, según las anteriores reivindicaciones, ca-



racterizado por el acoplamiento de unos manómetros indicadores de las presiones.

175-

4a.- Perfeccionamientos introducidos en un nuevo procedimiento basado en sistema hidraulico, para la salida de liquidos a presion segun las anteriores reivindicaciones. caracterizado, por el acoplamiento de un dispositivo renovador de aire, accionado por un reductor de paso.

180-

5a.- Perfeccionamientos introducidos en un nuevo procedimiento basado en sistema hidraulico para la salida de liquidos a presion, segun las anteriores reivindicaciones caracterizado, por la disposicion de un conducto de salida para el liquido con presion, accionado por una llave reguladora de paso.

185-

6a.- Perfeccionamientos introducidos en un nuevo procedimiento basado en sistema hidraulico para la salida de liquidos a presion, segun las anteriores reivindicaciones. caracterizado por la disposicion de una boya flotante, la cual en su movimiento de elevacion sobre la superficie del agua, obliga al aire contenidos en una camara a salir con fuerza, estando unida por un cable o similar para asegurar su estabilidad.

190-

7a.- "PERFECCIONAMIENTOS INTRODUCIDOS EN UN NUEVO PROCEDIMIENTO BASADO EN SISTEMA HIDRAULICO PARA LA SALIDA DE LIQUIDOS A PRESION".

195-

Todo ello tal y como se describe y reivindica en su nota y se ilustra a titulo de ejemplo en la adjunta hoja de planos y para los fines especificados.

Esta Memoria Descriptiva consta de siete hojas, foliadas y mecanografiadas por una sola de sus caras.

Madrid. 26 FEB 1948

El Agente  
José M. Arcey

P. P.

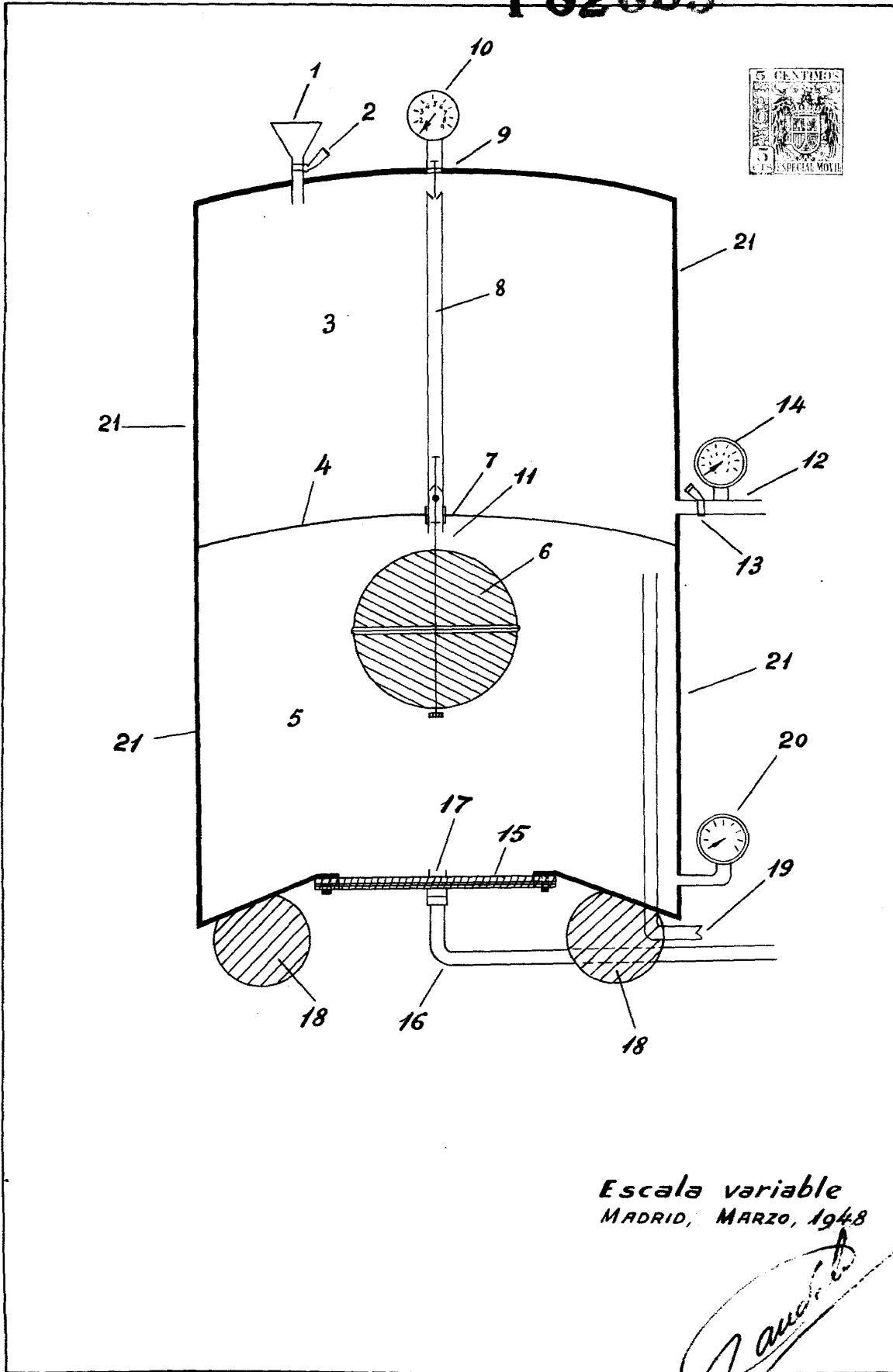

Escaia variable  
MADRID, MARZO, 1948

*J. García Marco*