

7777

182631

24 JUL



SECCION TECNICA
CLASIFICACION I. P. C.
CLASE <u>B 65</u>
SUBCLASE <u>D</u>

M O D E L O
D E
U T I L I D A D

por "ENVASE PLEGABLE PARA APARATO TELEFONICO", a favor de la firma española JEREZ INDUSTRIAL, S.A., domiciliada en JEREZ DE LA FRONTERA (Cádiz), calle Taxdint, nº 30.

- - -

MEMORIA DESCRIPTIVA

El presente Modelo de Utilidad se refiere a un envase plegable y compartimentable, de una sola pieza, preferentemente aunque no exclusivamente destinado a contener un aparato telefónico de mesa.

5.

La presente invención presenta una caja compartimentable y plegable, totalmente autoformable y troquelada en una sola pieza que con un solo movimiento de presión actuando sobre sus aristas laterales paralelas y opuestas se puede armar, merced a su estructura y fondo especial con dos puntos de pegado.

10.

22:7:74

182631



24

Para mejor comprensión de la invención vamos a describir la sobre las láminas anexas en las que se representan dos vistas de una realización preferida de la invención, dada a título de ejemplo y sin carácter limitativo.

5. En los dibujos,

la Fig. 1 muestra el desarrollo plano del troquelado, con sus dobleces y hendidos, y

la Fig. 2 muestra una vista perspectiva del envase formado y empacando un aparato telefónico de mesa.

10. Sobre lámina de cualquier material susceptible de troquelado se marcan los dobleces que se correspondan a otros tantos cuarteles 1, 2, 1' y 2', de los cuales, los pares, están en relación de $8/5$ con relación a los impares y de cuyo segundo par 2' sobresale la aleta de pegado volumétrico I'. De cada cuartel im-

15. par 1 y 1' salen de su parte superior, las pestañas preformadas R y R' con dobleces en L de cuyo interior angular salen los hendidos a modo de asas A y A', así como de su testa superior las aletas de doblez troqueladas D y D'. De los mencionados cuarteles y de su parte inferior salen aletas trapeciales 5 y 5' que conforma-
20. rán, conjugadas con las similares de los cuarteles pares, el fondo deslizable.

De los cuarteles pares y especialmente del 2 salen de su parte superior una aleta de gran tamaño P con doblez central paralela a la de unión de la cual se enlaza un troquelado pasante
25. rectangular y ligeramente desplazado lateralmente en combinación con hendido en U conformando muesca superior. En sus laterales y combinando con el doblez de separación se producen sendos hendidos a modo de alas de mariposa, combinados con otros semihendidos y ranura central. De la parte inferior sale pestaña mixta 2a de
30. cuyo extremo que da cara al cuartel 1 sobresale aleta de solapado



Qa que ha de montar a la 5 para conformar el fondo deslizable, pestaña que resulta exactamente igual y con las mismas misiones que la 2^a que con Q^a sobresale del cuartel conjugado 2^o. Este cuartel par presenta una sobrealeta del mismo tamaño que ella misma p^o y en cuyo centro se produce un hendido pasante en forma de ranura que ha de dejar pasar las aletas A y A^o de las pestañas de los cuarteles impares. De esta sobrealeta se empalma, mediante dobléz una solapa P^{is} con cierre saledizo que ha de introducirse en el hendido pasante intermedio del cuartel 2^o.

5.
10.
15.
20.
25.

Al formarse el envase y reunir la aleta L a la arista común de volumen en 1, notamos como (ver la Fig. 2) la sobrealeta Pⁱ admite en su ranura el paso de las asas A y A^o de la misma manera que la aleta P, con dobléz a mitad de altura forma una sobretapa doblada y preformada para el aparato y sus salientes normales que se sujetan y fijan con las sobrealetas D y D^o de los cuarteles 1 y 1^o. El fondo deslizable queda montado con solo deslizar las pestañas Qa y Q^a sobre, respectivamente, las 5 y 5^o.

De esta forma, con una sola acción de pegado se puede estructurar un envase volumétrico a partir de una sola pieza o plancha en la cual se producen, solamente, troquelados y hendidos especiales para su plegado y automontado, ahorrándose mucho tiempo y mano de obra si se utilizaran para las compartimentaciones, varias piezas separadas.

Dentro de la esencialidad de la invención caben variantes de detalle, asimismo protegidas, y así, podrá ser cualquiera la forma y materia, así como la dimensión en que se construya el objeto de la misma.



182631

N O T A

Descrito el objeto y utilidad de la presente invención, lo que se declara como no divulgado ni practicado en España, comprende las siguientes reivindicaciones :

5. 1.- Envase plegable para aparato telefónico, caracterizado por el hecho de que a partir de una lámina troquelada de tal manera que se dispongan las caras del prisma volumétrico, sus facetas quedan prolongadas dos a dos, y en ambos sentidos, por aletas preformadas y provistas de hendidos apropiados y dobles concebidas ^{que} para las inferiores sumen el área total de la base del prisma montándose en deslizamiento solapado por sus 10. pestañas de pegado, mientras que las superiores sujetan y soportan, merced a sus muescas y hendidos, al objeto contenido y, al mismo tiempo, consiguen el cierre por enhebrado combinado de sobretapas en forma de asa en hendidos pasantes de la sobretapa.

15. 2.- Envase plegable según la reivindicación 1, caracterizado por el hecho de que las aletas superiores de enhebrado quedan ubicadas en los cuarteles impares, mientras que los cuarteles pares soportan las aletas de sujección y sobretapa, con lo cual el enhebrado se verifica según plano paralelo al lado o faceta mayor que permite un cierre más completo.

20. 3.- Envase plegable según las reivindicaciones anteriores, caracterizado por el hecho de que con la sola unión de la solapa externa resulta plegadiza y totalmente autoformable, merced a su fondo deslizante en solapamiento mutuo, con dos puntos de pegue 25. que, con solo un movimiento de presión sobre sus aristas laterales paralelas y opuestas puede quedar armado.

4.- Envase plegable para aparato telefónico.

Según se describe y reivindica en la presente memoria des-

7777

182631

24



criptiva que consta de cinco páginas foliadas y escritas a máquina por una sola cara y acompañadas de los dibujos reglamentarios.

Madrid, a 24 JUL 1972

JAIME ISERN

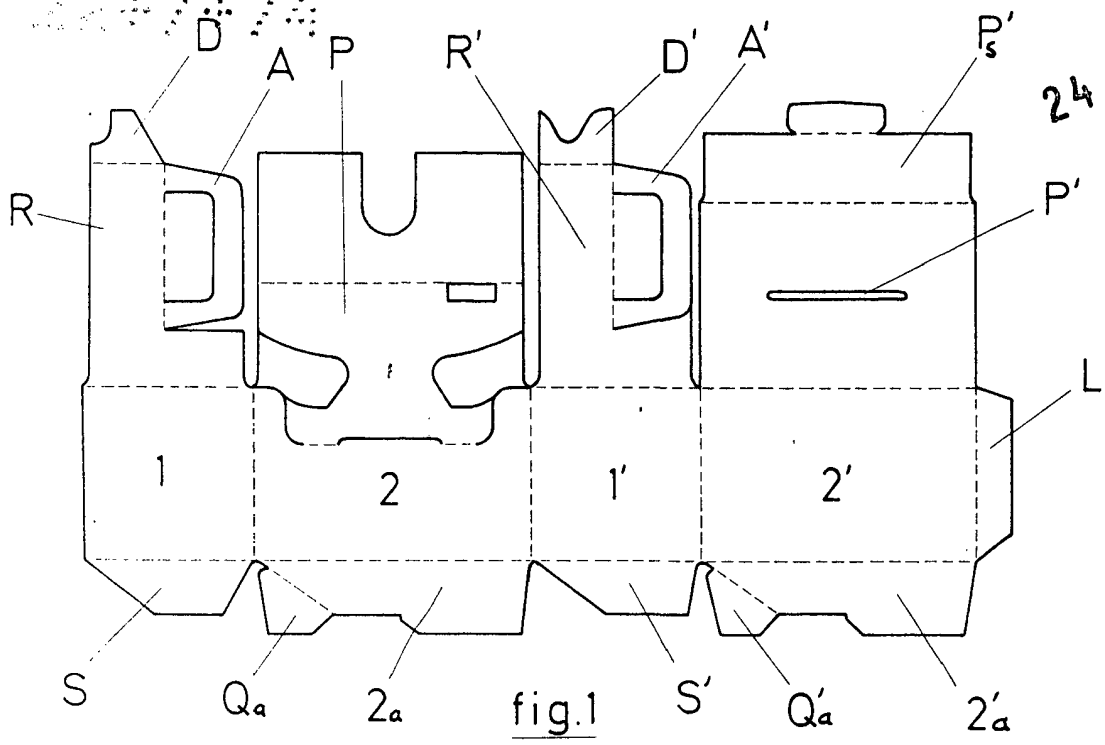

fig.1

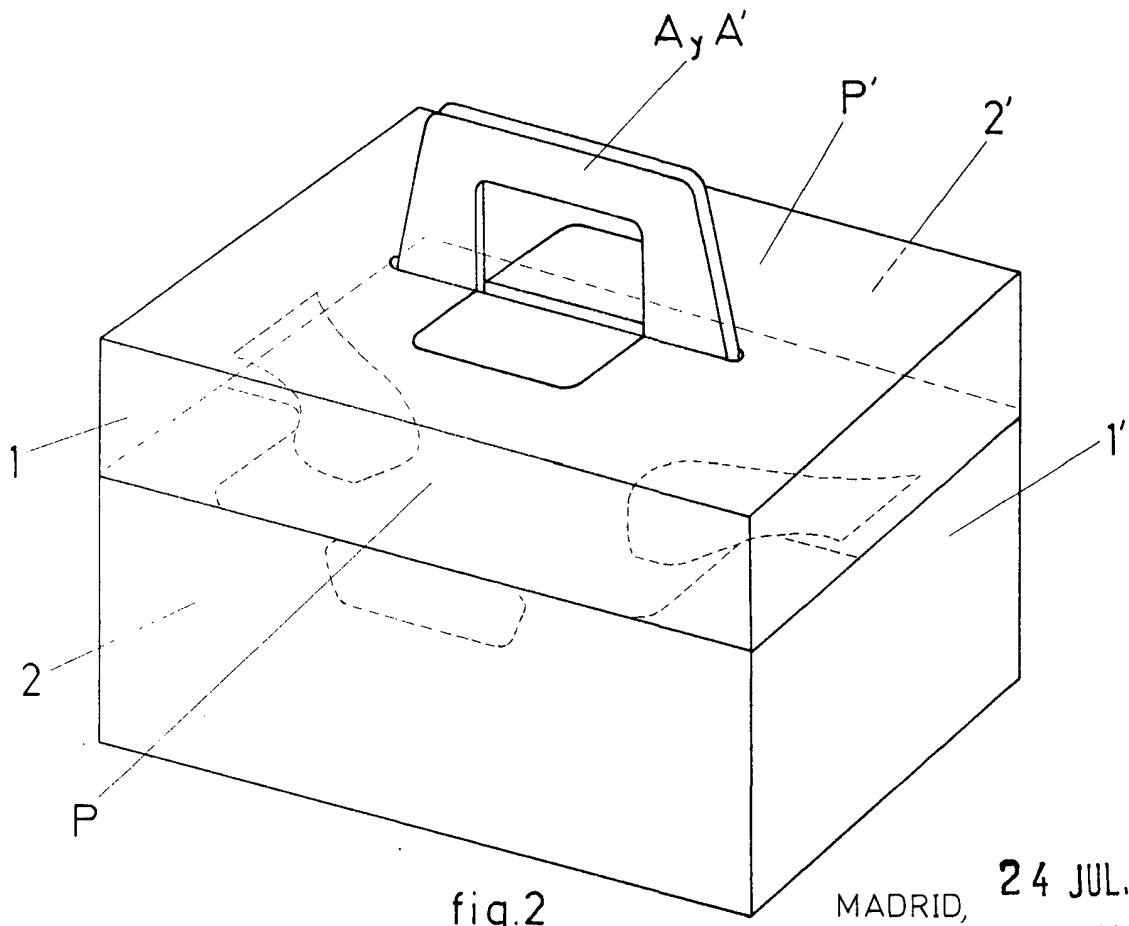

fig.2

MADRID, 24 JUL. 1972
 JAIME ISERNA

ESCALA VARIABLE

