

4574

182583



SECCION TECNICA
CLASIFICACION I. P. C.
CLASE A 63
SUBCLASE H

EXPEDIENTE: M O D E L O D E U T I L I D A D

Titular: D. HELENIO CASES NOLLA y D. FERNANDO CALATAYUD ANDRES

Nacionalidad: española

Domicilio: VALENCIA.- Av. Barón de Cárcer, 34

Objeto: "JUEGO DE BOXEO PERFECCIONADO"

Prioridad:

MEMORIA DESCRIPTIVA

En el cuerpo de la presente Memoria Descriptiva y con la ayuda del plano adjunto, van a quedar expuestas las circunstancias que concurren en un nuevo juego de sobremesa, que reproduce con gran veracidad de las incidencias de un combate de boxeo, y en la que intervienen dos jugadores, que accionarán a los pequeños muñecos que adoptan la forma de boxeadores más o menos caricaturizados. Este juego ofrece en sus características una evidente novedad y utilidad recreativa, y por ello sus titulares son acreedores a que se les otorgue el privilegio de su exclusiva explotación industrial y comercial que

5

10



- 2 -

se concede al amparo de la vigente legislación en materia de Propiedad Industrial.

15 Para facilitar la comprensión de estas características que reivindicamos, hemos estimado oportuno acompañar una lámina de dibujos, en la que se recoge un caso práctico de realización del juego, con la natural advertencia de que estos dibujos sólo se aportan a título de ejemplo y por ello deberán ser considerados en su más amplio sentido y sin restricción alguna.

20 La figura 1ª nos muestra en perspectiva una imagen del juego con los boxeadores sobre la plataforma; la figura 2ª aparece en alzado un muñeco-boxeador con un corte convencional para mostrarnos su interior, cuyo muñeco viene a quedar situado sobre la plataforma de la pértiga que se integra en el mando y que se aprecia, también en alzado, en la figura 3ª; por último, la figura 4ª nos presenta una vista en planta superior de la plataforma de la pértiga.

30 Haciendo referencia a las precitadas figuras, vemos que el juego está integrado de una plataforma -1-, de muy fino grosor y superficie alisada, limitada por las doce cuerdas -2-, características de todo ring, y cuya plataforma está apoyada, mediante dos tacos -3- diametralmente opuestos, sobre un bastidor de forma cuadrada -4-, dejando un espacio -5-, entre este bastidor y la parte inferior de la plataforma, que permita introducir las plataformas de las pértigas de los mandos y sus libres de s plazamientos a voluntad del jugador.

40 El mando está integrado por una empuñadura -6-, solidaria de un conducto tubular -7-, en cuyo interior se

74

182583



- 3 -

45

50

55

60

65

70

aloja una fina varilla metálica -8-, que se resuelve posteriormente en el tramo doblado a modo de gatillo -9-, y por delante se encuentra doblado formando una anilla -10-. El conducto tubular -7-, se solidariza con la plataforma -11- del mando, en cuya parte anterior, y sobre un corto eje vertical -12-, se encuentra montada una poleilla de doble acanaladura -13-, y cuyo eje está limitado por el puente fijo -14-, en cuya parte anterior ofrece el imán -15-. En la parte superior de la poleilla, y en sendas prolongaciones opuestas -16-, se encuentran otros dos imanes -17-.

En la anilla -10- del alambre -8-, se anuda el extremo de un tirante o cordel -18-, que pasado por las acanaladuras de la poleilla, queda prendido en el extremo de un resorte -19-, montado en la misma plataforma.

En estado de reposo, el mecanismo del mando se encuentra en la disposición mostrada en la figura 4ª, mientras que al tirar del gatillo -9- y recuperar la varilla el cordel -18-, violentando al muelle, dicho mecanismo se encuentra en la posición de la figura 3ª, tras haber girado la poleilla sobre su eje. Esta perfectamente claro, pues, que mediante el apriete o aflojamiento del gatillo, la poleilla girará en uno u otro sentido a los fines que más adelante se exponen.

Los boxeadores-muñecos, ofrecen una forma corpórea, grotesca o no, hueca, que designamos con -20-, en cuya parte inferior abierta ofrece un puente fijo -21- en cuyo punto central dispone de un imán -22-, y del cual se eleva el eje vertical -23-, que sirve de soporte y de

74

182583

22



- 4 -

75

eje de giro a un conjunto constituido por dos puentes horizontales paralelos -24- y -25-, unidos por dos largueros verticales -26- y -27-, disponiendo de los imanes -28- y -29-, en la parte inferior del puente horizontal -24-. En cada extremo del puente horizontal superior -25-, se halla montado el extremo de un larguero -30-, que se proyecta al exterior a través de la ventana -31-, larguero que es tubular, y que descansa sobre una poleílla -32-, y concluye en la bola -33- que simula el guante.

80

El boxeador quedará situado encima del fino tablero -1-, de forma que al colocar la plataforma -11- por debajo de aquel, queden atraídos los imanes de dicha plataforma y los de la base del muñeco-boxeador. Conseguido fácil y rápidamente, bastará que el jugador accione contrayendo o aflojando el gatillo para que en el giro de la poleílla -13-, haga oscilar el bastidor constituido en el interior del muñeco, haciendo avanzar uno u otro brazo del boxeador, para golpear a su rival y conseguir su derribo, objetivo principal del juego.

85

90

Suficientemente descrita la estructura objeto de este Modelo, sólo nos resta manifestar que serán variables las circunstancias de materiales, tamaños y formas, así como otros detalles de carácter accesorio, siempre y cuando ello no afecte a su esencialidad, puesta de manifiesto en la siguiente

95

N O T A
= = = =

Los puntos que se reivindican en el presente Modelo de Utilidad, son:

1º.-Juego de boxeo perfeccionado, que se caracteriza

182583

22



- 5 -

100

porque cada jugador dispone de un mando para control de la figura corpórea de un muñeco-boxeador, mando que está integrado por un asidero solidario de un conducto tubular con una varilla alojada deslizable longitudinalmente, con un extremo que asoma posteriormente en forma de gatillo, y que anteriormente conforma una pequeña anilla, estando solidarizado dicho conducto con una plataforma, portadora de un pequeño eje vertical en que gira una poleilla de doble acanaladura con un puente superpuesto fijo que comporta, encima del eje, un imán y la poleilla en dos prolongaciones opuestas en su parte superior comporta otros tantos imanes, disponiendo de un pequeño cordel que arrollado en la poleilla y sujeto a la anilla precitada tiene su otro extremo solicitado por un muelle anclado en la misma plataforma.

105

1101

115

2º.- Juego de boxeo perfeccionado, que se caracteriza porque el muñeco-boxeador, dispone dentro de su cuerpo hueco, pero abierto por abajo, de un armazón, constituido por dos largueros paralelos horizontales, superior e inferior y dos verticales, que descansan sobre un puente fijo interior y cuyo armazón se sostiene y gira alrededor de un eje vertical interior, disponiendo de tres imanes en la base, uno central fijo en el puente fijo, y los otros dos en la parte inferior del larguero horizontal inferior, disponiendo el larguero horizontal superior en sus extremos de unos cortos tubos articulados, que se proyectan al frente, y descansando sobre unas peleillas salen por ventanas abiertas en la parte anterior del muñeco y rematan en bolas que simulan guantes, disponiendo estos

120

125

74

182583

22



- 6 -

130

muñecos sobre un tablero muy fino y alisado, y a los mandos por la parte inferior, y apoyados sobre un bastidor, de forma que los imanes de los mandos, alcancen y accionen a los de la base del boxeador, tanto para su avance o retroceso, como para el accionamiento alternativo de sus brazos. Y

135

3º.- "JUEGO DE BOXEO PERFECCIONADO", de conformidad en un todo en lo esencial y fines industriales a lo descrito en la presente Memoria Descriptiva y gráficamente representado en el adjunto plano para su mejor comprensión.

Esta Memoria consta de SEIS hojas escritas o mecanografiadas por una sola cara a doble espacio en 138 líneas.

Valencia, 20 Julio 1972

Por autorización de los interesados.

M. Le Valle

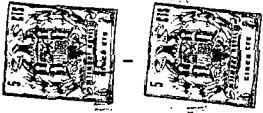

FIG. 1

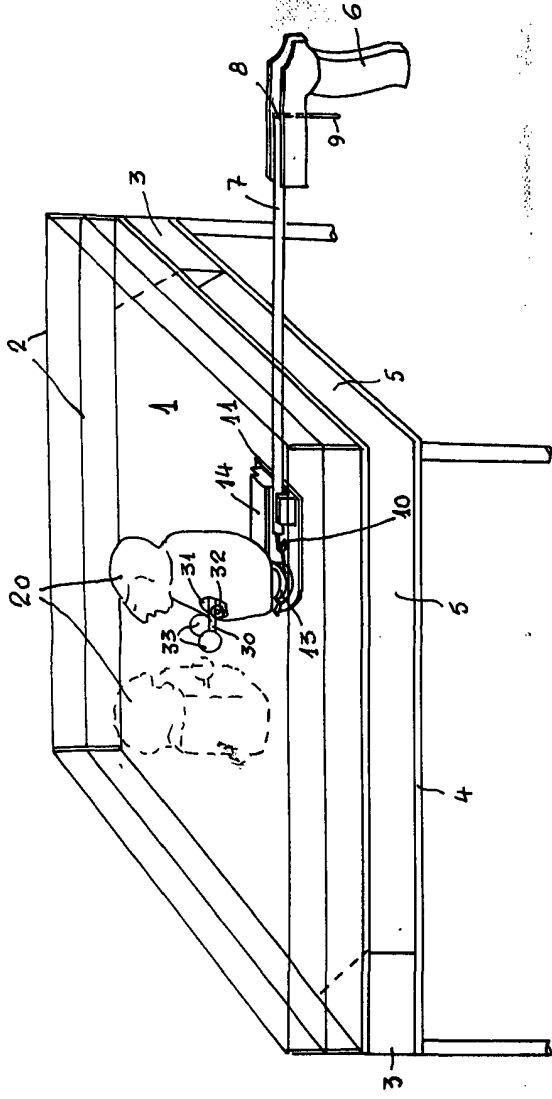

FIG. 2

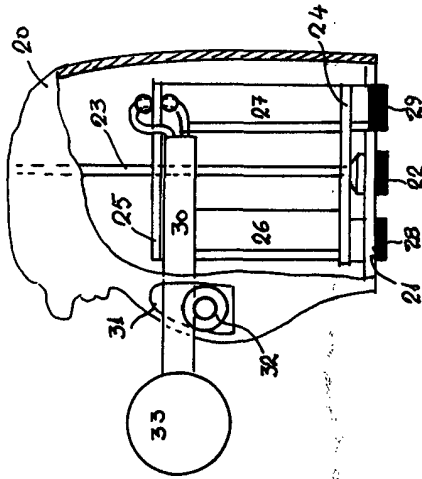

FIG. 3

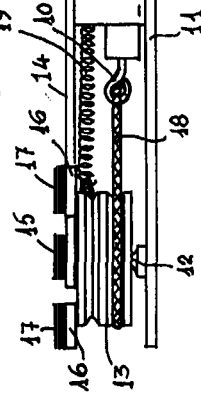
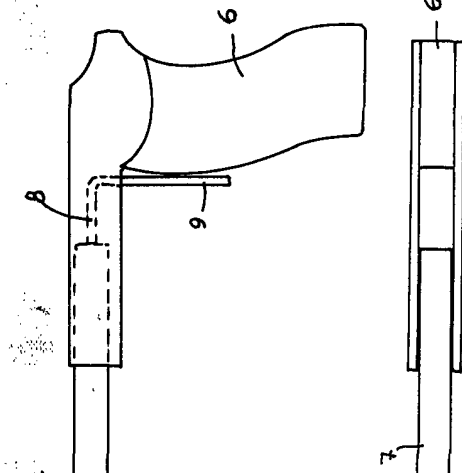
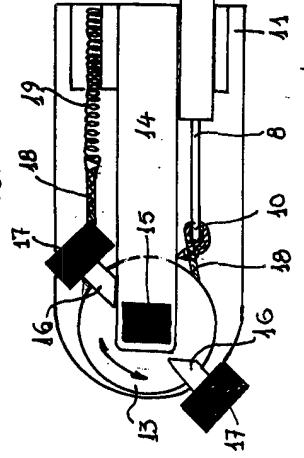

FIG. 4



escala variable
valencia julio 1972
P.O

Handwritten signature or initials.