

10-6-74

182542



SECCION TECNICA  
CLASIFICACION I.P.C.  
CLASE B 42  
SUBCLASE F

MEMORIA      DESCRIPTIVA

Correspondiente a un MODELO DE UTILIDAD por veinte años.

A favor de

D.Delfín Escolá Figuerola, de nacionalidad española.

Residente en BARCELONA.-Londres, 27

p o r :

"PINZA PARA SUJETAR DOCUMENTOS"

- - - - -



La presente memoria tiene por objeto la descripción de un dispositivo para sujeción de documentos para el que se solicita la concesión del privilegio de Modelo de Utilidad para su explotación industrial y comercial exclusiva en el territorio nacional de acuerdo con la legislación vigente.

El dispositivo de sujeción de documentos, objeto de este invento, ha sido especialmente diseñado para su incorporación en carpetas archivadoras, permitiendo la fijación de documentos, con o sin perforaciones, es decir, sustituye ventajosamente a las carpetas dotadas de dispositivos de anillas o similares en las que forzosamente es necesario perforar las hojas.

En esencia, este dispositivo adopta la forma de una pinza, constituida exclusivamente por dos miembros de contorno sensiblemente rectangular, articulados entre sí en el centro de uno de sus laterales mayores. Uno de los citados miembros presenta una prolongación que actúa como una ballesta al apoyarse sobre el borde de la zona de articulación del otro miembro, de manera que la pinza así constituida presenta solamente dos posiciones estables: de total apertura y la de cierre.

El miembro inferior o soporte presenta dos dobleces convenientemente distanciadas destinadas a servir de pivotes de fijación de los documentos al alojarse dentro de los orificios de estos. Dichos salientes u otras dobleces dispuestas en parecida forma constituyen topes limitadores de posición del borde de los documentos, de manera que en uno u otro caso, la pieza fija perfectamente estos, con la ventaja de permitir una rápida y fácil extracción e introducción de los documentos.

Con el fin de facilitar la mejor interpretación del invento, en el plano adjunto, complementario de la presente exposición, se representa una forma de realización que únicamente se



incluye con carácter meramente informativo y no limitativo del mismo.

En el citado plano:

5.- La figura 1 muestra una vista frontal del dispositivo totalmente abierto.

La figura 2 muestra una vista lateral del dispositivo en la posición representada en la figura 1.

La figura 3 muestra una vista en planta del mismo dispositivo.

10.- La figura 4 muestra una sección por IV-IV de la figura 3.

De acuerdo con las citadas figuras, el dispositivo comprende dos miembros (1 y 2) de los cuales el inferior (1) se fija mediante los remaches (3) a la plancha de cartón o plástico (4) que puede constituir una de las tapas de la carpeta.

15.- Dicho miembro inferior (1) presenta sus laterales mayores la doblez (5), formando ángulo recto, dotada de dos orejetas perpendiculares extremas (6), dotadas de un orificio central en los que se alojan los salientes (7) del miembro superior (2). Estos salientes están formados por cortes centrados en el miembro superior situados a continuación de respectivos corfes que

20.- limitan la prolongación en forma de lengüeta (8), que se apoya sobre el borde superior de la doblez (5), constituyendo una ballesta por las características elásticas del material de que están fabricados ambos miembros (1 y 2), los cuales pueden ser

25.- metálicos o de un material plástico adecuado, de manera que dicha ballesta permite dos posiciones estables: la totalmente abierta, como se representa en las figuras 1 y 2 o, cerrada, presionando contra el bloque de papeles (9), como se representa en las figuras 3 y 4.

30.- Para obtener la mejor fijación de los documentos, el miembro



bro (2) presenta en su borde anterior dos curvaturas (10), vueltas hacia abajo, interrumpidas por la curvatura (11), vuelta hacia arriba, situada en el centro, destinada esta última a facilitar la apertura.

- 65.- La fijación de documentos dotados de perforaciones se realiza por intermedio de salientes (12), formados por dobleces en la pieza (1), con los cuales coinciden las respectivas ventanas (13), Estos salientes constituyen una especie de pivotes en los que se ensartan los documentos por intermedio de sus perforaciones.
- 70.-

De acuerdo con una variante de realización del mismo invento, los citados salientes (12) pueden estar situados mas atrás con lo que constituyen topes para centrar los documentos. Asimismo, los salientes (12) pueden servir de tope, o bien, pre-

- 75.- sentar ambos elementos simultáneamente.

Descrita suficientemente la naturaleza del invento, así como un ejemplo de realización práctica del mismo, solamente cabe añadir que en el conjunto y partes descritas es posible introducir cambios de materias, formas y disposición de sus

- 80.- elementos componentes, siempre que tales alteraciones no supongan variación sustancial del objeto reivindicado.

#### REIVINDICACIONES

- 1ª).- "PINZA PARA SUJETAR DOCUMENTOS" que se caracteriza por estar constituida por dos miembros, sensiblemente planos y
- 85.- forma rectangular, unidos mediante una articulación constituida por dos salientes dispuestos en oposición y paralelamente a los bordes de uno de los laterales mayores, y que se alojan en correspondientes orificios situados en el centro de orejetas salientes de una doblez perpendicular del otro miembro, que actúa
- 90.- de soporte del anterior, cuyos miembros están sometidos al efecto



elástico de una ballesta constituida por una lengüeta formada por prolongación del borde del lateral del primer miembro, situada entre los salientes de éste que constituyen el eje de articulación, cuya lengüeta se apoya en el borde del extremo de la doblez del otro miembro.

95.- 2ª).- "PINZA PARA SUJETAR DOCUMENTOS" según la reivindicación 1, que se caracteriza porque el miembro soporte, destinado a ser fijado a una plancha o tapa de carpeta, presenta dos dobleces cerca de su borde posterior, dispuestas en ángulo recto y separadas entre sí convenientemente con las cuales coinciden respectivas ventanas situadas en el miembro basculante.

100.- 3ª).- "PINZA PARA SUJETAR DOCUMENTOS" según la reivindicación 1, que se caracteriza porque el miembro basculante presenta en su borde anterior una cierta curvatura vuelta hacia el miembro soporte, interrumpida en su parte central por otra curvatura de sentido opuesto destinada a facilitar su manipulación.

105.- 4ª).- "PINZA PARA SUJETAR DOCUMENTOS".

La presente memoria descriptiva consta de cinco hojas foliadas y mecanografiadas por una sola cara, componiendo un total de ciento diez líneas, incluidas las presentes.

Madrid, 20 de Julio de 1.972.-

JOSE M. TORO  
P. E.

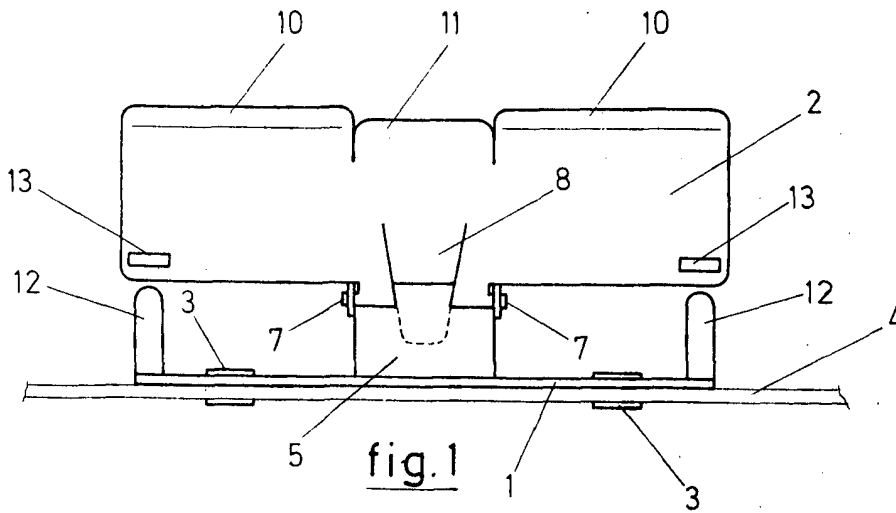

fig.1

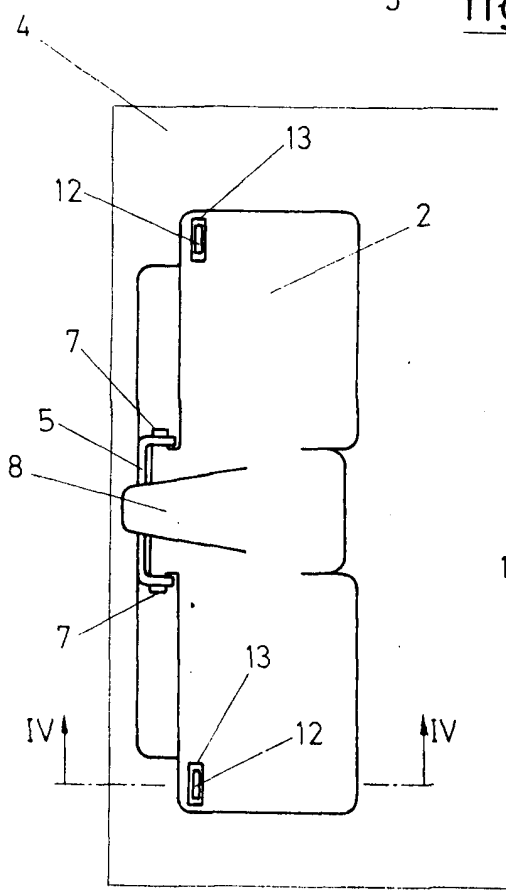

fig.3

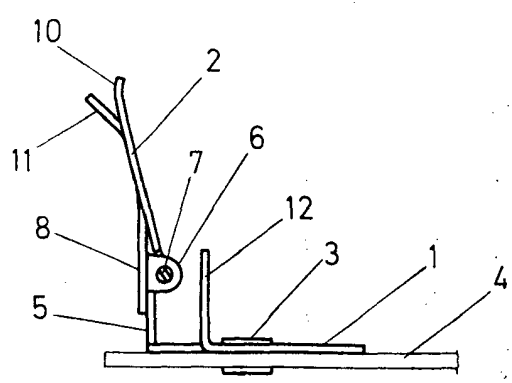

fig.2

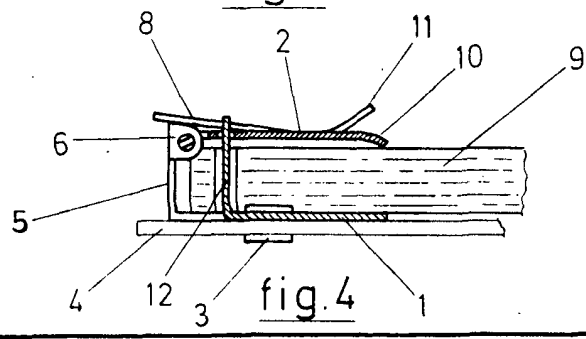

fig.4



MADRID, 20 JUL 1972  
 PA. JOSE M. TORO  
 P.P. 1