

0-0-74

182538



20 JUL

SECCION TECNICA
CLASIFICACION I. P. C
CLASE <u>A 01</u>
SUBCLASE <u>M</u>

MEMORIA DESCRIPTIVA

correspondiente a la solicitud de concesión de un

MODELO DE UTILIDAD

Solicitante: FUMAKILLA LIMITED

Residencia: 11, Kanda-Mikura-cho, Chiyoda-ku,
TOKYO, Japón

Enunciado: "UN DISPOSITIVO PARA CAPTURAR GUCARACHAS"

Prioridad: de las solicitudes de Modelos de Utilidad Japoneses
Nº.74313/1971 del 20 de Agosto de 1971; y
Nº.74314/1971 del 20 de Agosto de 1971.



182538

Este invento se refiere a un dispositivo para capturar cucarachas. Si bien los insectos nocivos tales como las cucarachas procedían originalmente de la Zona Tórrida, su área de distribución se ha extendido cada vez más a medida que progresa la civilización y varían las circunstancias de la vida, con el resultado de que las cucarachas aumentan en todo el mundo impartiendo una gran cantidad de defectos en la vida cotidiana. Las cucarachas son grotescas y de un olor peculiarmente malo que nos proporciona sensaciones desagradables y de suciedad, propagando además bacterias patógenas tales como bacilos de disentería, bacilos de colon, poliovirus, etc. como insectos nocivos que son. Estas cucarachas habitan en las residencias de los seres humanos y durante el día se esconden de las personas en grupos y son activas por la noche para obtener alimento. Además son insectos peligrosos muy polífagos, y comen no solo alimentos humanos, sino papel, siendo escatófagos, y se propagan en extremo desarrollándose indefinidamente y viviendo durante largo tiempo, con el resultado de que es difícil eliminarlas. A este respecto existen en la actualidad insecticidas que envenenan los alimentos, insecticidas que cubren los residuos, etc., pero no resultan del todo efectivos.

Es por consiguiente un objeto del presente invento proporcionar un dispositivo para capturar cucarachas. Otro objeto más de esta invención es el de proporcionar un dispositivo para capturar cucarachas que puede exterminarlas desde un ángulo sanitario simple, eficaz y positivo utilizando sus inclinaciones.

Otro objeto del presente invento es proporcionar un método para capturar cucarachas.

Otro objeto más del presente invento es proporcionar un dispositivo para capturar cucarachas el cual se halla adaptado preferentemente para cogerlas utilizando alimentos atractivos.

Otros objetos y el alcance total de aplicabilidad del -

000000

102538

20 JUN



5

presente invento se evidenciarán a partir de la descripción detallada que se facilita a continuación; debe entenderse, no obstante, que la descripción detallada y ejemplo específico, si bien indican formas de realización preferidas del invento, se facilitan únicamente a título de ilustración, toda vez que diversos cambios y modificaciones, dentro del espíritu y alcance del invento, resultarán evidentes para los expertos en la materia a partir de dicha descripción detallada.

10

Estos objetos se consiguen por medio de un dispositivo para capturar cucarachas que comprende un cuerpo de atracción que posee un retenedor de alimento y pasos formados desde el exterior de este último a ambas paredes laterales y una plancha de blindaje susceptible de ser abierta únicamente desde el exterior de los pasos, y un cuerpo de captura que posee una plancha de blindaje superior desmontable que descansa sobre el cuerpo de atracción y posee bocas de comunicación opuestas a la plancha de blindaje inferior en el fondo respectivo y una plancha de blindaje superior susceptible de abrirse únicamente desde el lado del cuerpo de atracción por las bocas de comunicación para ser desmontada.

15

20

Cuando el dispositivo para capturar cucarachas del presente invento se coloca allí donde se hallan frecuentemente presentes las cucarachas, éstas que durante el día se esconden detrás de los artículos se deslizan furtivamente por la noche para obtener alimentos, momento en el que son atrapadas por la atracción del olor de comidas apetitosas colocadas en el dispositivo de captura y se deslizan por los pasos respectivos trepando por la plancha de blindaje inferior para penetrar en el retenedor de alimento correspondiente, evitando que se escapen por medio de la plancha de blindaje inferior y haciendo que penetren en la cámara de captura empujando hacia arriba la plancha de blindaje su-

25

30



182538

5 perior situada en el fondo del cuerpo del dispositivo de captura a través de la boca de comunicación. De este modo, las cucarachas que han penetrado en la cámara de captura ya no pueden escapar, y por tanto morirán en la misma. Para tratar las cucarachas capturadas, se retira el cuerpo de captura de su emplazamiento y se sacan las cucarachas capturadas en el mismo.

El invento se comprenderá con facilidad a partir de la descripción que sigue, considerada juntamente con los planos, en los cuales:

10 la fig. 1 es una vista en perspectiva del dispositivo para capturar cucarachas según el presente invento;

la fig. 2 es una vista en perspectiva del cuerpo de atracción del dispositivo;

15 la fig. 3 es una vista en planta del cuerpo de atracción;

la fig. 4 es una vista en sección del dispositivo tomada a lo largo de la línea IV-IV de la fig. 3;

la fig. 5 es una vista en perspectiva del cuerpo de captura del dispositivo;

20 la fig. 6 es una vista en planta del fondo del cuerpo de captura;

la fig. 7 es una vista en sección del dispositivo tomada a lo largo de la línea VII-VII de la fig. 5;

25 las figs. 8 y 9 son vistas en perspectiva de la plancha de blindaje inferior del dispositivo;

la fig. 10 es una vista en perspectiva de otra forma de realización del cuerpo de atracción del dispositivo;

la fig. 11 es una vista en perspectiva de otra forma de realización del cuerpo de captura del dispositivo;

30 la fig. 12 es una vista en perspectiva de otra forma

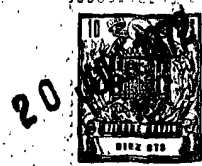

de realización del cuerpo de atracción del dispositivo; y

la fig. 13 es una vista en perspectiva de otra forma de realización del cuerpo de captura del dispositivo.

Refiriéndonos ahora a las figs. 1 a 4, que muestran
5 el dispositivo para capturar cucarachas del presente invento, un
cuerpo de atracción 1 posee un retenedor de alimento 2 hecho de
una cavidad practicada en el centro respectivo, y pasos 3 radial-
mente formados para comunicar desde el exterior al retenedor de
alimento 2 por paredes laterales 4, y planchas de blindaje infe-
10 riores 5 provistas en los pasos 3 y montadas en disposición gira-
toria con ejes de apoyo 6 en ambas paredes laterales 4 de los pa-
sos y en las porciones superiores de las paredes 4 en los extre-
mos superiores respectivos. La plancha de blindaje inferior 5 se
halla inclinada en dirección al retenedor de alimento 2, y posee
15 un sector de ventilación 7 en forma de dientes de sierra dispues-
to en el extremo inferior correspondiente. La plancha de blindaje
inferior 5 posee una plancha de lengüeta que se abre mediante una
ligera fuerza externa, pero no mediante fuerza interna, según se
explicará más adelante. Por lo tanto, el retenedor de alimento 2
20 se halla normalmente aislado por las paredes laterales 4, plan-
chas de blindaje inferiores 5, y cuerpo de captura 8 del exterior.

Por otra parte, según se representa en las figs. 5 a
7, que muestran el cuerpo de captura del dispositivo, el cuerpo
de captura 8 se halla construido de tal modo que las porciones
25 correspondientes a los pasos 3 y las planchas de blindaje inferio-
res 5 dispuestas en la plancha inferior 9 están abiertas, dispo-
niéndose elementos de apoyo 11 en las posiciones intercaladas con
las bocas de comunicación 10 de estas aberturas, y ambos lados de
los extremos interiores de las planchas de blindaje superiores 12
30 son sustentadas en disposición giratoria por los ejes de apoyo en

182538



5 dichos elementos de cojinetes 11, y estas planchas de blindaje superiores 12 cierran las bocas de comunicación 10, y los sectores de ventilación 13 en forma de dientes de sierra se hallan dispuestos en los extremos exteriores de las planchas de blindaje superiores 12. Por otra parte, se disponen patas de ajuste 14 que corresponden a la parte exterior de las paredes laterales 4 del retenedor de alimento 2 del cuerpo de atracción 1. El cuerpo de captura 8 posee una cámara de captura 16 formada revistiendo una cubierta 15 sobre la plancha inferior 9. Se dispone un pomo 17 sobre la cubierta 15 para retirar ésta convenientemente. El cuerpo de captura 8 así construido ajusta en disposición desmontable con las patas de enganche 14 que corresponden a las paredes laterales 4 del cuerpo de atracción 1.

15 La primera característica del cuerpo de captura del presente invento reside en la estructura de las planchas de blindaje inferiores 5 dispuesta en los pasos de entrada 3 como primera barrera para atraer y capturar las cucarachas. Según se muestra en las figs. 8 y 9, que muestran la plancha de blindaje inferior del dispositivo de captura, dicha plancha 5 posee un eje de apoyo 6 en el extremo superior respectivo, cuyo eje 6 va sustentado en disposición giratoria en ambas paredes laterales 4 que forman pasos 3 y en la porción superior de las paredes 4, e inclinado en dirección al retenedor de alimento 2. Por consiguiente, las planchas de blindaje inferiores 5 por ende inclinadas hacia el retenedor de alimento 2 se abren cuando son empujadas desde 20 el exterior, pero dado que el extremo inferior de las planchas 5 llega al fondo, incluso si se empujan desde el interior no se abren en absoluto. Como quiera que estas planchas de blindaje 5 están inclinadas, se hallan adaptadas para que las cucarachas que penetran en la parte de atracción suban a la cámara de captura 16 según será descrito a continuación. Según se representa en 25 30

182538

20



la fig. 8, las planchas de blindaje inferiores 5 pueden ser de simple chapa de metal, pero para mejorar el efecto de captura, utilizando material ligero que permita empujar con fuerza extremadamente ligera, y según se muestra en la fig. 9, se dispone una pesa de equilibrio 18 en el lado opuesto de la plancha de blindaje inferior 5 en torno al eje de apoyo 6 dispuesto en el extremo superior respectivo como centro de balanceo de la plancha de blindaje inferior 5 para permitir la apertura con fuerza extremadamente ligera, con el resultado de que las cucarachas pueden penetrar fácilmente en el interior del dispositivo de captura. Según se evidencia a partir de los resultados de las anteriores formas de realización primera y segunda, en lo que concierne a la plancha de blindaje de tipo balanceo y chapa simple, la fuerza para empujar la plancha de blindaje puede ser menor en la de tipo balanceo que en la otra y mayor el número de cucarachas capturadas.

Este balanceo puede variarse en cualquier grado según el peso de la plancha de blindaje inferior 5 extendido al lado opuesto del eje de apoyo 6, pero si el peso de balanceo es mayor, se comprende que las cucarachas que han penetrado en el interior pueden elevar la plancha de blindaje inferior 5 y escapar, y por lo tanto el peso de la plancha de blindaje inferior es con preferencia de 0,02 a 0,2 g. También es preferible disponer el adecuado tamaño de escotadura de la configuración de dientes de sierra en el extremo inferior de la plancha de blindaje inferior 5 de tal manera que el olor del alimento atractivo colocado en el interior del dispositivo pueda esparcirse hacia fuera, que el alimento se vea desde el exterior y pueda llegarse a él directamente desde allí, disponiéndose al respecto al sector de ventilación 7 que es muy preferido desde el punto de vista de inclinación de la



20



182538

actividad por parte de las cucarachas para buscar el alimento. Según se desprende de la tercera forma de realización, existe una considerable diferencia que depende de la existencia del sector de ventilación 7 del extremo inferior de la plancha de blindaje inferior.

5

La segunda característica del dispositivo de captura del presente invento reside en la provisión separada de las porciones de atracción y de captura, de tal manera que ésta se sitúa en disposición desmontable en la parte superior de la porción de atracción. Esto es resultado de estudios detallados de las costumbres de las cucarachas, las cuales se mueven libremente sobre superficies planas e inclinadas en sus actividades de desplazamiento normales, pero cuando penetran en la caja cerrada se mueven bruscamente con rapidez buscando la porción de escape, en cuyo caso buscan primero hacia arriba la boca de escape, y si no encuentran ninguna buscan por otros sitios. Por lo tanto, el dispositivo para capturar las cucarachas del presente invento, una vez las atrae a la porción de atracción, las introduce hacia arriba, y cuando han penetrado una vez en el interior de la cámara de captura 16 ya no pueden escapar en razón de la estructura y quedan capturadas.

10

15

20

A este respecto, el cuerpo de captura 8 dispone de bocas de comunicación 10 opuestas a los pasos 3 en la plancha inferior 9, disponiéndose planchas de blindaje superiores 12 en dichas bocas de comunicación 10. Un sector de ventilación 13 que muestra la configuración de dientes de sierra se halla normalmente formado en la plancha de blindaje superior 12. Por consiguiente, las cucarachas que han penetrado en la porción de atracción del dispositivo pierden su camino de escape por las planchas de blindaje inferiores 5, y avanzan a lo largo de las mismas empujan-

25

30



538

do la plancha de blindaje superior 12 desde la boca de comunicacion 10 dispuesta en la plancha inferior 9 del cuerpo de captura 8 de acuerdo con su costumbre para penetrar en la cámara de captura 16. Dado que la plancha de blindaje superior 12 va sustentada en disposición giratoria en ambos lados por el cojinete 11 provisto en la plancha inferior 9 y por el eje de apoyo dispuesto en un extremo de dicha plancha de blindaje 12, puede abrirse si es empujada desde la parte inferior, pero dado que el otro extremo respectivo se halla sustentado por la plancha inferior 9, no puede abrirse incluso si es empujada desde la parte superior. Por consiguiente, las cucarachas que han penetrado en el interior de la cámara de captura 16 pierden completamente su camino de escape y mueren en la misma.

Así pues, como quiera que el dispositivo de captura de este invento dispone por separado de la porción de atracción y de la porción de captura, las cucarachas que han penetrado en el interior de la porción de atracción suben a la de captura correspondiente según su costumbre antes de ingerir suficientemente el alimento a fin de economizar éste. Además, dado que la porción de captura del dispositivo se halla dispuesta de tal manera que puede desmontarse libremente con facilidad, el cuerpo de captura 8 es retirado del cuerpo de atracción 1 cuando han penetrado en el mismo suficiente número de cucarachas, a fin de tratar éstas una vez capturadas por cualquier medio, como sumergiéndolas en agua, etc., y no solamente se ahorra el alimento sino que el dispositivo puede mantenerse siempre limpio limpiando solamente el cuerpo de captura 8 sin proceder a la limpieza total del dispositivo, en cualquier momento. Al estar así construido el dispositivo, puede mantenerse siempre vacante el retenedor de alimento 2 de la porción de atracción, y por consiguiente no afec-



182538

5 ta a las cucarachas que han penetrado después, pudiendo penetrar las siguientes de forma continuada, con lo cual se captura una gran cantidad de ellas de una manera en extremo eficaz. Por otra parte, si se forman las patas de ajuste 14 a modo de caja comunicada con la cámara de captura 16, las cucarachas que han entrado en ésta caen en ella para ser allí contenidas, y por consiguiente y como ventaja se capturan un gran número de cucarachas en forma compacta.

10 Si se construye el retenedor de alimento de tal manera que también funcione como porción de captura, las larvas de pequeñas cucarachas escapan del sector de ventilación 7 del extremo inferior de las planchas de blindaje inferiores 5 hacia fuera, pero en el dispositivo de captura del presente invento, las larvas se elevan a la cámara de captura 16 según su costumbre, y
15 si se reducen las escotaduras del sector de ventilación 13 de la plancha de blindaje superior 12, pueden capturarse fácilmente pequeñas larvas. Según se muestra en la cuarta forma de realización, esto no afecta grandemente la captura del tipo grande de cucarachas negras, si bien afecta claramente la captura del tipo pequeño de cucarachas de clase marrón, en particular sus larvas. Si se
20 fabrica la cubierta de plástico transparente, puede verse fácilmente el interior del dispositivo a fin de investigar inmediatamente el estado de captura de las cucarachas, siendo esto por tanto muy conveniente. Como quiera que el dispositivo para capturar las cucarachas del presente invento puede presentar cualquier forma,
25 ya sea circular, elíptica, rectangular, cuadrada, poligonal, etc., y el conducto de entrada puede no solamente estar orientado en una dirección, sino en múltiples, el lugar de uso puede ser operativo, con un superior efecto de captura.

30 Nos referimos ahora a las figs. 10 y 11, que muestran



182538

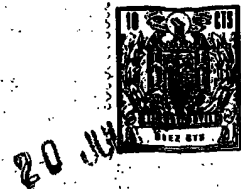

otra forma de realización del dispositivo para capturar cucarachas de este invento, y a continuación se describe dicha otra forma de realización.

5 Esta estructura es similar a la anterior, pero la forma del dispositivo es circular. Las patas de ajuste 14, construidas a modo de cámara de captura del cuerpo de captura 8, ajustan al propio tiempo con la porción de cavidad escotada 19 del cuerpo de atracción 1. Por consiguiente, las cucarachas que penetran en el interior de la cámara de captura 16 caen dentro de las extremidades de ajuste 14 de forma de caja para ser allí contenidas, y toda la parte superior de la cámara de captura 16 se abre constituyendo una boca de entrada susceptible de retirarse, en la cual se halla dispuesta una cubierta 17 en posición desmontable.

10 Refiriéndonos ahora a las figs. 12 y 13, éstas muestran otra forma de realización del dispositivo de este invento para capturar cucarachas, que se describe a continuación.

15 Esta estructura es similar a las anteriores, pero el retenedor de alimento 2 y los pasos 3 se hallan formados por paredes esconzadas 4, y ranuras de ajuste 20 están dispuestas sobre la superficie superior de las paredes esconzadas 4. Por otra parte, un número de proyecciones de ajuste 21 correspondiente al número de las ranuras de ajuste 6 van fijadas en posición desmontable en las mencionadas ranuras 20 dispuestas en la superficie inferior de la plancha 9 del cuerpo de captura 8. Un lado de la periferia del cuerpo de captura 8 está abierto, y se hallan formadas ranuras deslizantes en ambos bordes laterales de las bocas o portillos desmontables 22 a modo de abertura de tal manera que ambos lados de las planchas de cierre 23 ajustan con las ranuras deslizantes para cerrar dichos portillos deslizantes 22.

20 A continuación, se hace referencia a los alimentos pa-

25

30



5

10

15

20

25

30

ra atraer las cucarachas, que como es sabido son insectos polifagos muy nocivos; en cuanto al alimento apetitoso usado en el dispositivo de este invento para capturar las cucarachas, las condiciones más preferibles es que posean un gran efecto de atracción, y en este sentido existan azúcar, harina de trigo, harina de cebada, comida de gato, aguamanil, judías en polvo, queso, patata, miel, salvado de arroz, ajonjolí, o sus mezclas, y éstas son tratadas a elevada temperatura, pulverizadas, o trituradas para extender el área superficial con el fin de proporcionar una buena eficacia en cuanto a salpicadura de olor correspondiente como alimento atractivo particularmente bueno.

Como quiera que las cucarachas capturadas utilizando el alimento como atracción vivan todavía algo de suerte que requiere largo tiempo tratarlas, para superar este problema se obtiene un resultado preferente mezclando insecticidas con el alimento, como por ejemplo lindano, O, O-dimetil O-2,2-diclorovinilfosfato (DDVP), O, O-dimetil O-(3-metil-4-nitrofenil) tionofosfato (Fenitrothion), O,O-diethyl O-2-isopropil-4-metil-pirimidil-16)-tionofosfato (Diazinon), 5-Bencil-3-furilmetil orisantemato (Resmethrin), ácido bórico, etc. Aunque los insecticidas son mezclados con el alimento en espera del efecto, los insecticidas en sí poseen una ligera propiedad de evasión para las cucarachas, y por consiguiente si se mezclan tras ser absorbidos en cuanto a la sustancia absorbente tal como carbón activo, carbón blanco, etc., se consigue un alimento atractivo de un superior efecto de atracción que no se ve reducido por tal mezcla.

Ejemplo 1

En el dispositivo para capturar cucarachas representado en las figs. 1 a 7, fueron medidas las diferencias de las fuerzas requeridas para empujar hacia arriba la plancha de blindaje in-



5
10
ferior 5 dispuesta en los pasos 3, en razón de su diferencia estructural. La medida fué conducida en cuanto al dispositivo de plancha de lengüeta de tipo simple representado en la fig. 8 y al dispositivo de plancha de tipo muelle de balanceo representada en la fig. 9 de tal manera que el grueso de la plancha de lengüeta o blindaje 5 se hizo constante y la fuerza necesaria para elevar el extremo de la plancha de blindaje 5 en el eje de apoyo 6 como fulcro fué medida por peso y expresada por la relación con respecto a la del tipo de balanceo. Cuando la fuerza del dispositivo de tipo balanceo era 1, la de tipo de lengüeta simple era de 2,1. La plancha de lengüeta de tipo balanceo aquí utilizada tenía una relación en peso de las porciones frontal y posterior del eje de apoyo 6 del orden de 4:3.

Ejemplo 2

15
20
25
30
El lugar de ocultación de las cucarachas se hizo en el centro de una caja de madera de 100cmX50cmX200cm, y se liberaron cincuenta imagos de cucarachas negras, y tras mantener el lugar con olor de vida natural, se colocó el dispositivo para capturar cucarachas representado en las figs. 1 a 7 con 5 g. de azúcar como alimento para los insectos en la esquina de la caja. Luego, transcurrido un día, fueron observadas el número de cucarachas capturadas. En cuanto a la plancha de blindaje inferior, fueron utilizadas la plancha de tipo lengüeta simple representada en la fig. 8 y la plancha de tipo de balanceo representada en la fig. 9 de tal manera que ambas planchas estaban provistas de escotaduras en el extremo como sector de ventilación 7. Se realizaron experimentos similares en cuanto a las larvas de cucarachas negras, imagos de cucarachas marrones o pardas y larvas respectivas. Se examinó el efecto de captura debido a la diferencia de la estructura de la plancha de blindaje inferior. Los resultados se ven en Tabla 1:

182538

Tabla 1Número de cucarachas capturadas

Tipo de plancha de blindaje	No. de Experimentos	<u>Cucarachas negras</u>		<u>Cucarachas pardas</u>	
		<u>Imagos</u>	<u>Larvas</u>	<u>Imagos</u>	<u>larvas</u>
5 Tipo de balanceo	1	3	6	4	4
	2	6	8	7	11
	3	2	12	8	10
	4	5	8	10	7
	Medio	4,0	8,5	7,2	8,0
10 Tipo lengüeta simple	1	1	3	7	6
	2	2	1	2	3
	3	2	3	5	2
	4	4	3	2	5
	Medio	2,2	2,5	4,0	4,0

15 Ejemplo 3

En el método del ejemplo 2, se examinaron los efectos de captura de las cucarachas en cuanto al dispositivo con la plancha de blindaje inferior provista de escotaduras de dientes de sierra como sector de ventilación y al dispositivo con la plancha de blindaje inferior sin ningún sector de ventilación, obteniéndose los resultados que se muestran en la Tabla 2. La plancha de blindaje inferior era de tipo de balanceo.

20

18538



Tabla 2

Tipo de plancha de blindaje	No. de Experimentos	Número de cucarachas capturadas			
		Cucarachas negras		Cucarachas pardas	
		Imagos	Larvas	Imagos	Larvas
5 Con sector de ventilación	1	2	6	8	3
	2	1	4	10	9
	3	5	3	14	6
	4	4	7	12	13
	Medio	3,0	5,0	11,0	7,7
10 Sin sector de ventilación	1	0	0	1	2
	2	0	0	0	3
	3	0	0	1	0
	4	0	0	0	1
	Medio	0	0	0,5	1,5

15 Ejemplo 4

En el método del ejemplo 2, fueron examinados los efectos de captura de las cucarachas en cuanto al dispositivo con porciones de atracción y captura por separado, según el presente invento, y al dispositivo con porción de atracción funcionando como porción de captura en la estructura, obteniéndose los resultados que se muestran en la Tabla 3. La plancha de blindaje inferior era de tipo de balanceo con un sector de ventilación en el extremo representado en la fig. 9 para ambos dispositivos.

20

0:6:74



182538

20 JUN

Tabla 3

<u>Tipo de dispositivos</u>	<u>No. de Experimentos</u>	<u>Número de cucarachas capturadas</u>			
		<u>Cucarachas negras</u>		<u>Cucarachas pardas</u>	
		<u>Imagos</u>	<u>Larvas</u>	<u>Imagos</u>	<u>Larvas</u>
5 Tipo separado	1	3	5	7	13
	2	1	5	15	19
	3	5	8	8	6
	4	2	9	10	12
	Medio	2,7	6,7	10,0	10,0
10 Tipo integral	1	1	2	3	1
	2	3	2	8	0
	3	0	4	4	0
	4	4	2	7	1
	Medio	2,0	2,5	5,5	0,5

15 -

En resumen, el Modelo de Utilidad que se solicita deberá recaer sobre las siguientes:

20

25

30

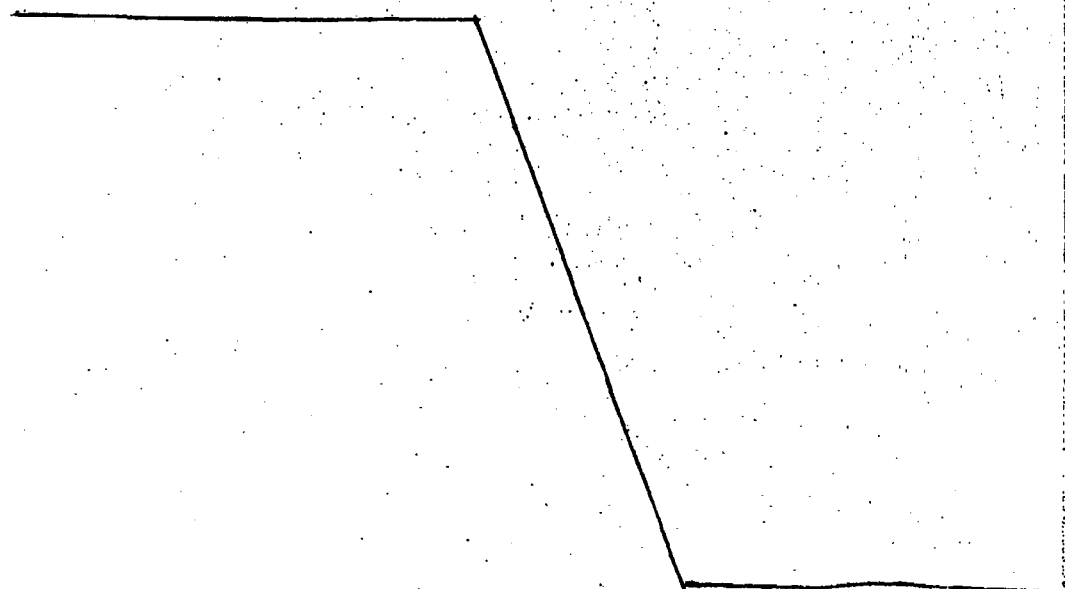

37674

- 17 -
182538



REIVINDICACIONES

5 1. Un dispositivo para capturar cucarachas, que comprende: un cuerpo de atracción que posee un retenedor de alimento y pasos formados desde el exterior del retenedor de alimento y una plancha de blindaje inferior susceptible de abrirse únicamente desde el exterior en los pasos, y un cuerpo de captura con una plancha de blindaje superior desmontable que descansa sobre dicho cuerpo de atracción y que dispone de bocas o portillos de comunicación opuestos a la plancha de blindaje inferior en el fondo respectivo y una plancha de blindaje superior susceptible de abrirse únicamente a partir del lado de dicho cuerpo de atracción por los portillos de comunicación que son desmontables.

15 2. Un dispositivo según la reivindicación 1, en el cual dicha plancha de blindaje inferior se halla sustentada en disposición giratoria en la parte superior de la pared lateral por el eje de apoyo dispuesto en el extremo superior respectivo, y se halla inclinada de tal forma que el extremo inferior correspondiente se encuentra en el lado del retenedor de alimento.

20 3. Un dispositivo según la reivindicación 1, en el cual dicha plancha de blindaje inferior posee un sector de ventilación en forma de dientes de sierra en el extremo inferior respectivo.

25 4. Un dispositivo según la reivindicación 2, en el cual dicha plancha de blindaje inferior posee un peso de equilibrio en el lado opuesto en torno al eje de apoyo del extremo superior respectivo a modo de centro.

30 5. Un dispositivo según la reivindicación 2, en el cual la plancha de blindaje inferior posee un peso de equilibrio en el lado opuesto en torno al eje de apoyo del extremo superior respectivo a modo de centro, y posee también un sector de ventilación en forma de dientes de sierra en el extremo inferior correspondiente.



1825 ~~3~~ ~~8~~

5

6. Un dispositivo según la reivindicación 1, en el cual dicha plancha de blindaje superior se halla sustentada por el elemento de apoyo dispuesto en la plancha inferior de dicho cuerpo de captura en el eje de apoyo del lado extremo interior.

7. Un dispositivo según la reivindicación 6, en el cual dicha plancha de blindaje superior posee un sector de ventilación en forma de dientes de sierra en el lado extremo exterior.

10

8. Un dispositivo según la reivindicación 2, en el cual dicho cuerpo de captura es separable respecto a la plancha inferior y a una cubierta.

9. Un dispositivo según la reivindicación 8, en el cual dicho cuerpo de captura posee extremidades de ajuste susceptibles de ajustar con la parte exterior de la pared lateral de dicho cuerpo de atracción.

15

10. Un dispositivo según la reivindicación 9, en el cual dichas extremidades de ajuste presentan la configuración de una caja formando una cámara de captura.

20

11. Un dispositivo según la reivindicación 2, en el cual dicho cuerpo de captura posee un portillo desmontable en su periferia, en cuyo portillo va enganchada una plancha de cierre con la ranura deslizante provista en ambos lados respectivos.

25

12. Un dispositivo según la reivindicación 11, en el cual dicho cuerpo de atracción dispone de ranuras de ajuste, y dicho cuerpo de captura posee proyecciones respectivas que ajustan en disposición desmontable correspondientemente a las ranuras de ajuste dispuestas en la superficie inferior de la plancha de fondo o inferior correspondiente.

30



182538

20 JUL 1972

13. Se reivindica por último como objeto sobre el que ha de recaer el Modelo de Utilidad que se solicita:
UN DISPOSITIVO PARA CAPTURAR CUCARACHAS.

Todo conforme queda descrito y reivindicado en la presente memoria descriptiva que consta de diecinueve páginas mecanografiadas y dibujos adjuntos.

Madrid 20 de Julio 1972

BERNARDO UNGRIA

[Handwritten signature]

5

10

15

20

25

30



FIG. 1

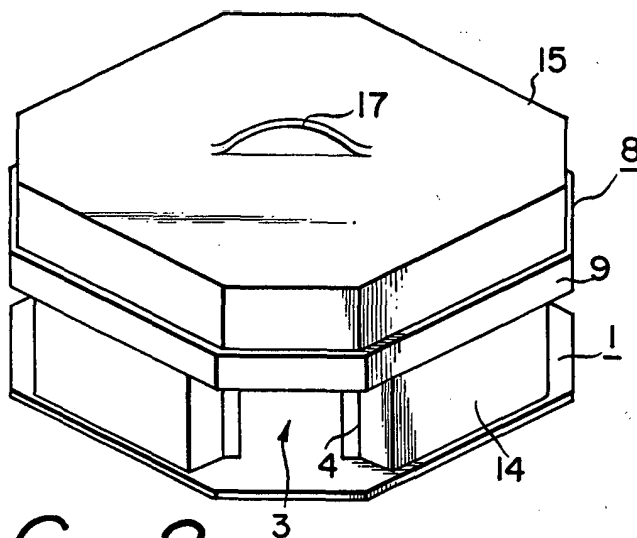

FIG. 2

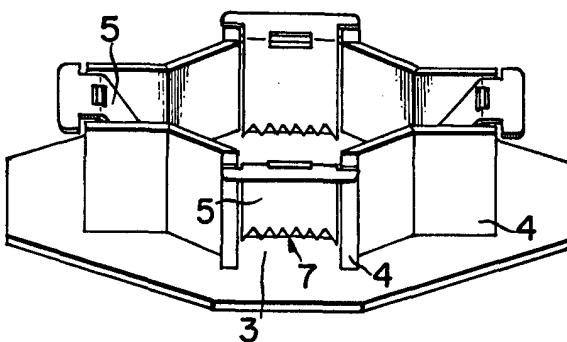
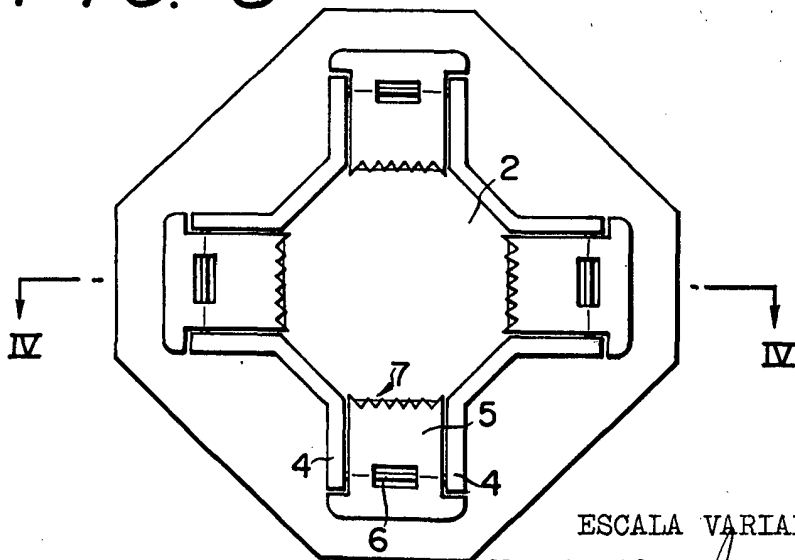

FIG. 3



ESCALA VARIABLE
Madrid, 20 de Julio 1972
BERNARDO UNGRIA
p.p.



FIG. 4 18253

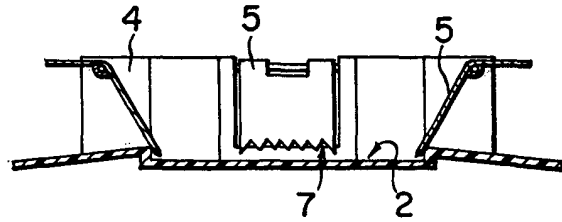

FIG. 5

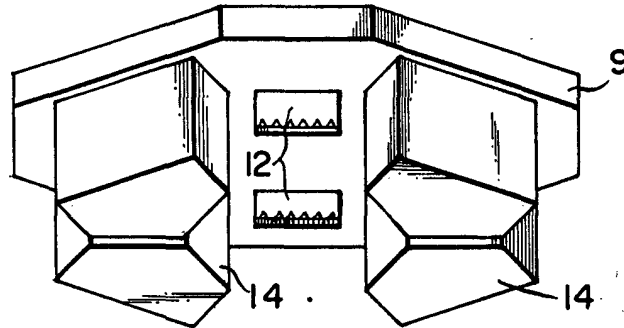
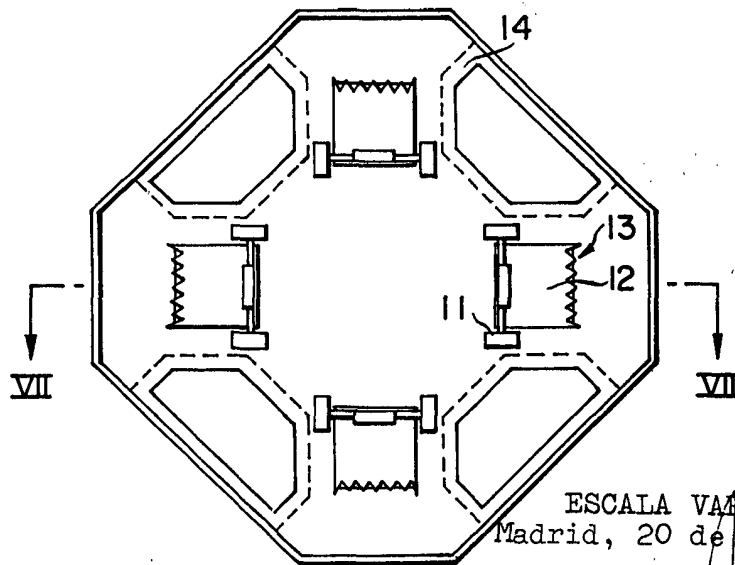

FIG. 6



ESCALA VARIABLE
Madrid, 20 de julio 1972

BERNARDO UNGRIA

p.p.



20 JUL

FIG. 7

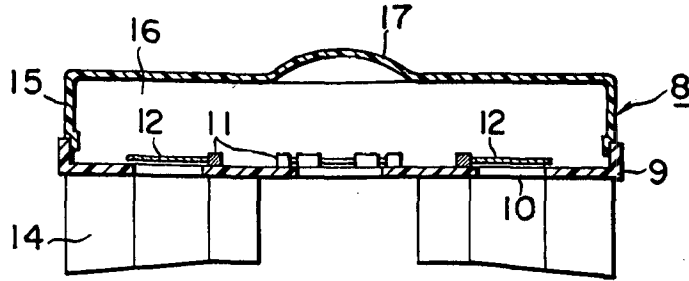

FIG. 8

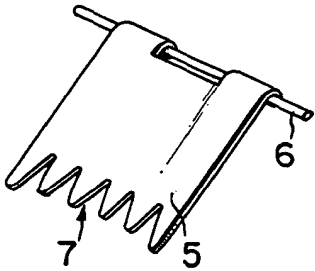

FIG. 9

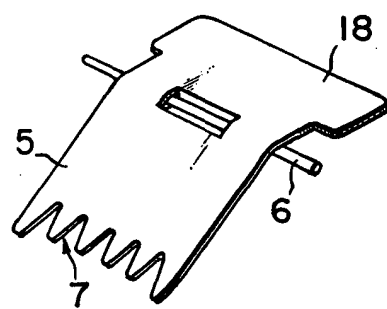
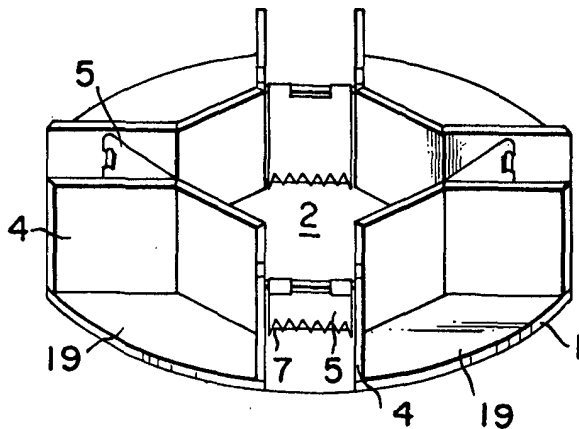

FIG. 10



ESCALA VARIABLE

Madrid, 20 de julio 1972

BERNARDO UNGRIA

20 JUL 1972



FIG. 11

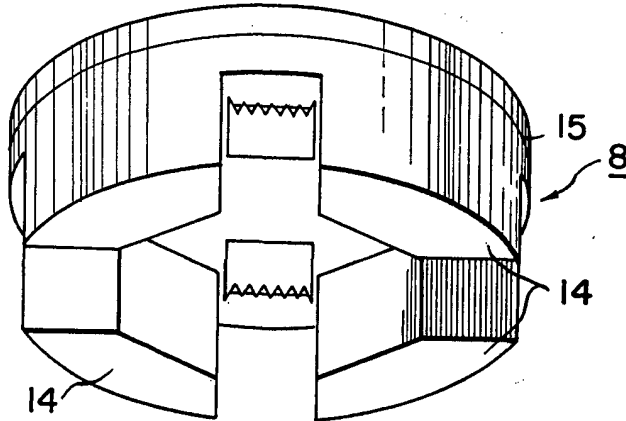

FIG. 12

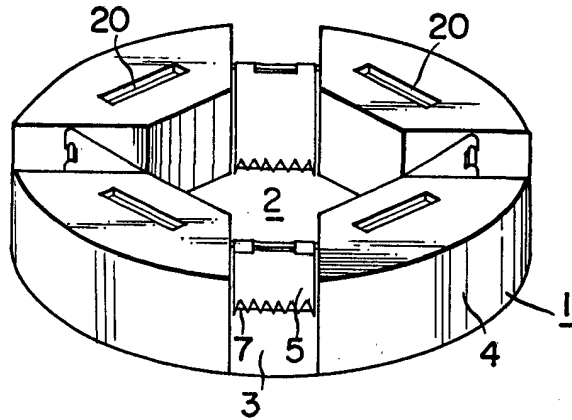
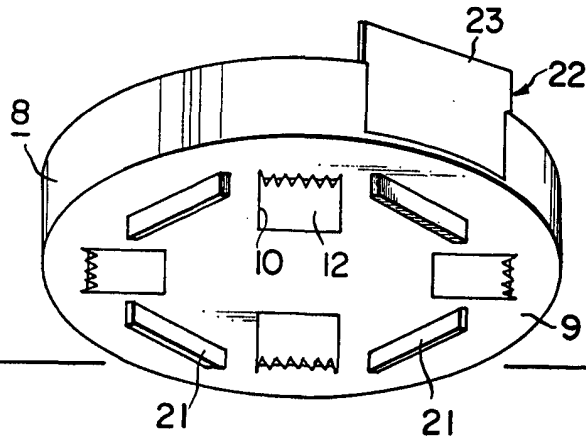

FIG. 13



ESCALA VARIABLE
Madrid 20 julio 1972
BERNARDO UNGRIA
p.p.