

182500

182500

17



memoria descriptiva

SECCION TECNICA

CLASIFICACION I. P. C.

CLASE B 60

SUBCLASE B

CLASE DE
REGISTRO

Un Modelo de Utilidad, por veinte años en España.

NOMBRE Y
NACIONA-
LIDAD DEL
SOLICITANTE

D. Victoriano Gómez Beci.

- español -

RESIDENCIA
Y DOMICILIO

Madrid - Guzmán el Bueno, nº 62-64.

OBJETO

" Pieza para el equilibrado de las ruedas de los vehí-
- cules. "

782500



- 1 -

1 El presente modelo de utilidad se refiere a una
pieza para el equilibrado de las ruedas de los vehículos, que
resulta una solución mas aconsejable que las hasta ahora
utilizadas, de mayor dificultad de montaje y menor seguri-
5 dad, dentro de permitir en cada caso el necesario equilibra-
do estático y dinámico.

Esencialmente la disposición que se reivindica com-
prende, en número y distribución adecuada, piezas que pre-
sentan por un lado una superficie alargada, de apoyo en el
10 contorno medio interior de la llanta, y que al otro lado tie-
ne cuatro partes iguales, separadas entre sí por ranuras res-
pectivamente longitudinal y transversal, y cada una de cuyas
partes presenta un saliente semicilíndrico, cuyas dimensio-
nes precisamente son las indicadas para esa compensación de
equilibrio que se desee.
15

Además, complementa cada una de estas piezas, una
tira de material adhesivo, destinado a unirse a la llanta
en el punto necesario, cuya tira hasta el momento de ser
utilizada, va protegida por una cubierta adecuada.

20 En la realización de la disposición que se reivin-
dica, caben múltiples variedades por lo que se refiere a la
forma, tamaño y materiales con que se fabriquen las piezas
para el equilibrado de las ruedas de los vehículos, sin que
tales variaciones, así como las que se hagan en detalles de
presentación afecten a la esencialidad reivindicada, por lo
25 que las adjuntas figuras presentan únicamente un ejemplo de
forma de ejecución, sin carácter alguno limitativo, ya que
las aplicaciones que se hagan con cualquiera de las modifi-
caciones indicadas, no serán sino variantes igualmente com-
30

182500



- 2 -

1 prendidas y protegidas por el presente registro.

La fig. 1 esquematiza la llanta, su canal media interior y una de las piezas características que se reivindica, en proyección sobre un plano perpendicular al eje de la
5 rueda.

La fig. 2 es la vista complementaria de la anterior.

La fig. 3 ilustra en perspectiva por su parte exterior, una de esas piezas.

10 La fig. 4 corresponde a la vista transversal de la misma.

La fig. 5 muestra una de las partes de esa pieza, con el adhesivo y su protector dispuesto como se ha indicado.

15 Con referencia a dichas figuras y a los números que sobre ellas designan las partes y detalles de los elementos representados, que interesan a los fines de esta memoria, la descripción de los mismos es como sigue:

20 La llanta 1 (figs. 1 y 2), en su canal media interior 2, lleva montada una de las piezas características a que nos venimos refiriendo.

25 Las figs. 3 y 4 presentan con todo detalle, la disposición de esa pieza, indicando en 4 y 6 respectivamente las ranuras longitudinal y transversal, en 3 cada uno de los salientes de equilibrado, en 7 el adhesivo (fig. 5) y en 8 su protector.

30

782500

17 JUL 1972

- 3 -

1

N O T A.

El presente modelo de utilidad, comprende las siguientes reivindicaciones:

5

1.- Pieza para el equilibrado de las ruedas de los vehículos, caracterizada porque presenta una superficie alargada, de apoyo en el centerne medio interior de la llanta, que al otro lado tiene dos ranuras, perpendiculares entre sí en su centro, que dividen la pieza en cuatro partes iguales, cada una de las cuales presenta un relieve longitudinal, semicilíndrico, que completa el peso requerido para el equilibrio; y en el reverso de tal conjunto, la pieza lleva unida una tira de adhesivo, para colocarla en la llanta, en el punto necesario; cuya tira va protegida hasta el momento de su montaje por una cubierta separable.

10

15

2.- "Pieza para el equilibrado de las ruedas de los vehículos".

Según se describe y reivindica en la presente memoria descriptiva, la cual se ilustra en los planes adjuntos, y consta de tres hojas foliadas y escritas a máquina por una sola de sus caras.

20

Madrid, a 17 de Julio de 1972.

CARLOS ROEB
P. P.

25

Fde.: Francisco del Pozo

30

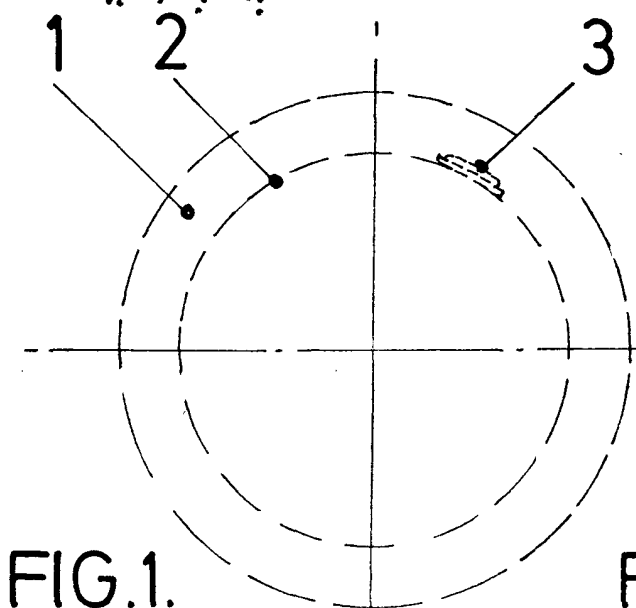

FIG. 1.

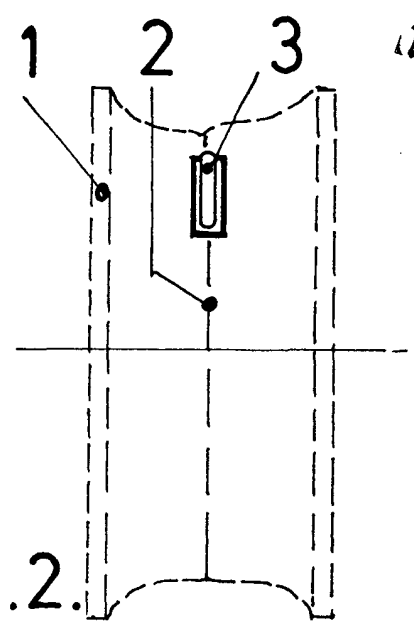

FIG. 2.

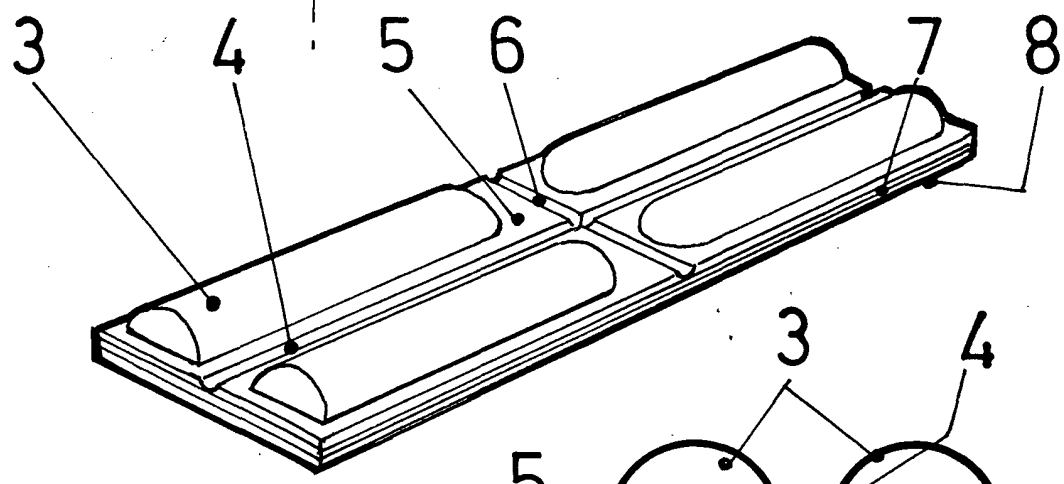

FIG. 3.

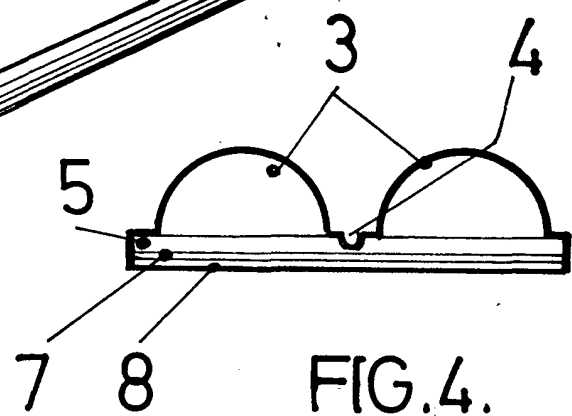

FIG. 4.

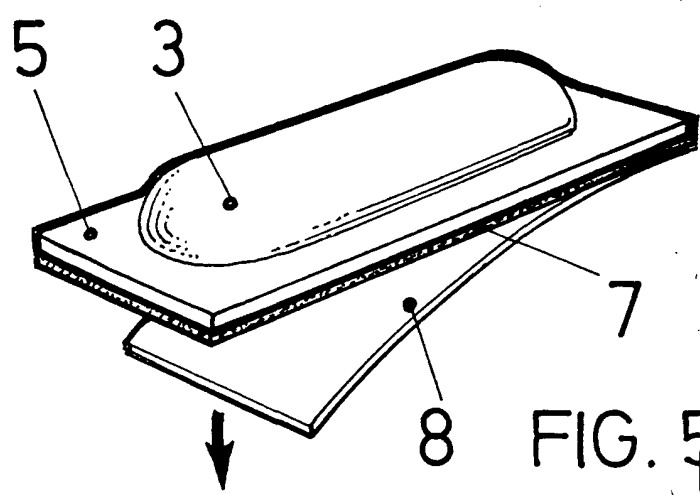

FIG. 5.

25.706.

ESCALA VARIABLE
CARLOS ROEB
P. P.