

(Microfilm)
182470

182470

15



Am. al 5

SECCION TECNICA
CLASIFICACION I.P.C
CLASE G 09
~~SUB~~CLASE F

MEMORIA DESCRIPTIVA
de un
MODELO DE UTILIDAD
por:

"BOTELLA MINIATURIZADA AUTOSUSTENTABLE"

Cuyo registro se solicita por VEINTE AÑOS, con protección para todo el territorio nacional, a nombre y favor de D. José MESTRES MANOBENS, domiciliado en SAN SADURNI DE NOYA (Barcelona), Plaza del Generalísimo 8.

5 Se refiere este modelo de utilidad, como su enunciado indica, a una botella miniaturizada y sustentable por sus propios medios en toda clase de superficies metálicas, particularmente férricas, a las que se adhiere y en las que queda fijada con el posicionamiento o emplace que mejor convenga.

10 Concebida con fines preferentemente propagandísticos, la botella, que como hemos dicho es una reproducción miniaturizada de esta clase de envase, admite etiquetas y collarines especificativos de las marcas o tipo de bebidas de las que se desee hacer publicidad, constituyendo un atractivo objeto de decoración u ornato y, por consiguiente, un eficaz instrumento para promocionar bebidas alcohólicas o refrescantes e incluso



medicinales, puesto que este aspecto queda supeditado al tipo de frasco o botella que se utilice y al etiquetaje que se le incorpore.

5 Sustancialmente, está constituida por un cuerpo de frasco o botella, realizado en cualquier material, preferente-
mente plástico o equivalente y en cualquier formato, que copia fielmente, en miniatura, el tipo de botella característico de la bebida que ha de ser objeto de publicidad.

10 Este envase lleva adosado, en punto idóneo, el elemento propio para su autosustentación, el cual se solidariza con el botellín por cualquier medio conocido, adhesión o soldadura, y está constituido por un cuerpo de imán, preferentemente cerámico y de forma prismático-rectangular, que lleva practi-
15 cado, en su cara de coincidencia con el cuerpo de la botella, un entrante o vaciado de sección cilíndrica y ajustado a la convexidad externa de aquella, a la que se adhiere, formando con ella un conjunto monopieza con sus partes totalmente iden-
tificadas.

20 La manejabilidad del objeto es, pues, máxima y su fijación a cualquier superficie de naturaleza metálica viene garantizada por la del cuerpo imantado que le sirve de soporte, el cual le confiere la característica autosustentable privativa y típica del modelo.

25 Para facilitar la comprensión de cuanto queda expuesto, y únicamente a título de ejemplo, sin alcance limitativo, en los adjuntos dibujos se representa una forma de ejecución práctica del modelo:

La fig. 1ª muestra una vista en alzado de la botella autosustentable cuyo registro se preconiza.

30 La fig. 2ª es una sección de la misma botella, realizada por el punto y a la altura en que lleva adosado el elemento de autosustentación, identificado y firmemente solidari-
zado con el cuerpo de la botella

En ambas, vemos el cuerpo de la botella propiamente

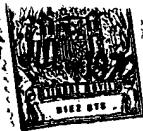

5 dicho (1) y el imán cerámico (2) que, ajustado a la convexidad exterior del cuerpo al que se adhiere, determina el órgano autosustentador. En la fig. 2ª es bien visible el rebaje o sector cilíndrico que lleva el cuerpo prismático del imán en su cara de coincidencia con el cuerpo de la botella.

10 El modelo, concebido bajo forma y expresión de miniatura, es igualmente apto, con la misma funcionalidad, para frascos o botellas de tamaño natural, sin más que alterar convenientemente medidas y proporciones, tanto del cuerpo de botella como del cuerpo de imán.

15 Cuanto se ha dicho es fiel reflejo del objeto de este registro, debiendo considerarse en sentido amplio, nunca en forma limitativa ni con criterio restringido, siendo indiferentes, y cambiantes, las circunstancias de tamaños, formas, colores y proporciones y materiales empleados, siempre y cuando no alteren ni modifiquen, en lo esencial, la síntesis que implican las características que definen al modelo, le tipifican y se reivindican.

20

NOTA

25 Se hace especial motivo de reivindicación de los siguientes términos:

30 1.- Botella miniaturizada autosustentable, caracterizada por comprender un cuerpo de frasco o botella realizado en material ligero, que lleva adosado en punto idóneo, y solidarizado hasta identificarse con él, un cuerpo de imán de forma prismático-rectangular, el cual tiene practicado, en su cara de coincidencia con el botellín, un entrante o vaciado, de sección cilíndrica, ajustado exactamente a la convexidad exterior de este último, formando así entrambos cuerpos un con

182470



junto monopieza.

2.- BOTELLA MINIATURIZADA AUTOSUSTENTABLE.

Todo conforme queda descrito en la presente memoria, que consta de CUATRO HOJAS, mecanografiadas por una sola cara y foliadas y dibujos que se acompañan.

MADRID, 15 JUL. 1972

Gracia



15

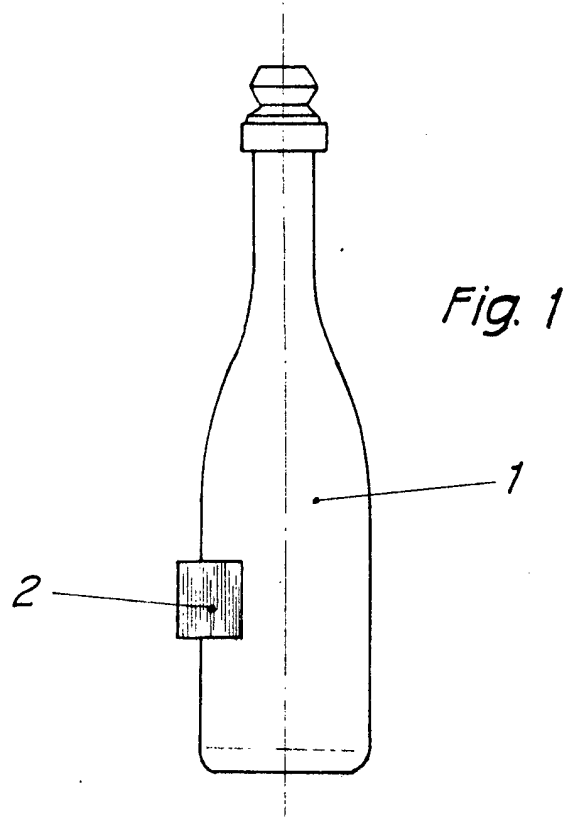

Fig. 1

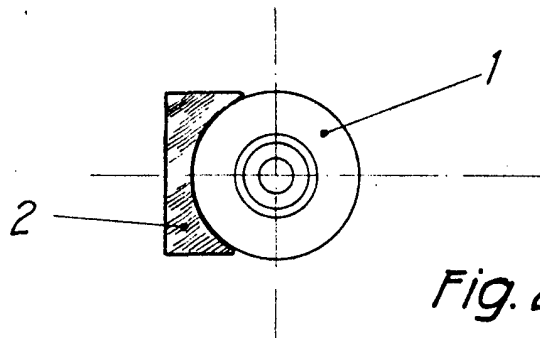

Fig. 2

Madrid, 15 JUL. 1972

CARLOS FERNANDEZ-GARDELAS
P. P.

ESCALA VARIABLE