



los que están constituidos de plástico moldeado y ofrece la particularidad utilitaria de que tanto las mesas como los asientos son apilables, debido a su especial constitución, de manera que permiten almacenarse o alojarse ocupando muy poco espacio, cuya propiedad, tratándose de establecimientos públicos que usan gran cantidad de mesas y sillas, es particularmente útil y práctica.

Otra de las propiedades de este nuevo juego de muebles, radica en el hecho de que pueden colocarse varios asientos apilados debajo de la mesa, con un notable ahorro de espacio.

Se caracterizan en esencia tanto la mesa como sus asientos, por el hecho de estar constituidos por un cuerpo hueco plástico moldeado en forma de caja, abierta por su base y desprovista de un lado, en el caso de la mesa para introducir las piernas por dicha abertura y en el de los asientos para que, estando la abertura en la parte anterior no moleste a las piernas cuando la persona se sienta. Otra importante particularidad es que en los lados hay unos orificios adecuados para asir y desplazar la mesa y los asientos y además unos nervios para dar consistencia a las paredes o planchas de los lados.

Para una mejor comprensión de las características generales anteriormente expuestas, se acompaña una lámina de dibujos que muestra dos ejemplos de realización, los cuales conviene interpretar en su mas amplio sentido y sin carácter restrictivo alguno.

Dichos dibujos representan en sus figuras como sigue:

Figura 1.- Perspectiva de una mesa en forma de cubo.



Figura 2.- Asiento visto en perspectiva, apropiado para la mesa de la figura 1.

Figura 3.-Perspectiva de una mesa en forma de tronco de pirámide.

5 Figura 4.- Perspectiva del asiento que hace juego con la mesa de la figura 3.

10 Como se aprecia en dichos dibujos, (figura 1) la mesa 5 del juego puede adoptar forma de caja paralelepípedica (o ligeramente troncopiramidal) según la figura 1, con unos nervios -1- en su cara superior, y en los lados, para aumentar la resistencia de las planchas o lados de la caja y con unos orificios -2- para facilitar el traslado o asido de la mesa. Esta caja -5- que forma la mesa carece de uno de sus lados, formando una abertura -6-, del mismo modo que su base es abierta, teniendo en los lados internos unos pequeños tacos flexibles -3-, que estarán convenientemente distribuidos, por ejemplo en la parte inferior y en la superior, para evitar roces al acoplar unas mesas sobre las otras cuando se apilan.

15 La figura 2 muestra el asiento -7- que hace juego con la mesa -5- y que es semejante a ella, pero mas pequeño, o sea, adopta también forma de caja paralelepípedica (o ligeramente troncopiramidal), con los nervios 1', de refuerzo los orificios -2'- para asir el asiento, los tacos internos -3'- para amottiguar el roce y la abertura lateral -6'-.

20 Sin embargo, hay que distinguir en los asientos, el hecho de que la cara superior -4-, puede ser rígida y formando una sola pieza con la caja -7-, o en forma de bastidor para montar un cuerpo mullido o tapizado, o simple-

25



mente un forro de cualquier material empleado en el tapizado de asientos.

5 En cuanto a las variantes previstas que se representan en las figuras 3 (la mesa) y en la 4 (el asiento), vemos que adoptan una forma mas acentuada de tronco de pirámide de base cuadrada, si bien tienen igual que el caso de las figuras 1 y 2, los nervios 1'' y 1''' de refuerzo, los orificios 2'' y 2''' para asideros, los tacos 3'' y 3''' para suavizar los roces y el asiento la zona 4' sea rígida o en forma de bastidor para un cuerpo mullido, tapizado o forro.

10 Como ya se dijo la mesa y los asientos descritos se fabricaran de plástico moldeado, en los mas diversos colores y con posibilidad de dotarlos de adornos, de variar los tamaños y de acompañarlos de cualquier elemento accesorio.

NOTA REIVINDICATORIA

Los puntos no conocidos ni practicados en España, que se reivindican en este Modelo de Utilidad, son:

20 1.- Juego de mesa con sus correspondientes asientos, esencialmente caracterizado, porque, tanto la mesa como sus asientos están constituidos por un cuerpo hueco de plástico moldeado, en forma de caja de planta cuadrada abierta por su base y desprovista de un lado, estando dotada la mesa de nervios de refuerzo en su cara superior y los asientos con esta cara superior rígida integrada en la caja o constituida por un bastidor para ser forrado o tupido, disponiendo tanto la mesa como sus asientos, de orificios en sus lados para asirlos y de nervios de refuerzo, así como



en las superficies internas de unos tacos que suavizan el roce al apilar acopladamente unas piezas sobre otras . Y

5 2.- " JUEGO DE MESA CON SUS CORRESPONDIENTES ASIEN- TOS ", de conformidad en un todo en lo esencial y fines in- dustriales a lo descrito en la precedente memoria descrip- tiva y gráficamente representado en los adjuntos planos para su mejor comprensión.

Esta memoria consta de CINCO hojas escritas ó meca- nografiadas por una solo cara a doble espacio.

Madrid, 14 JUL 1912

Por autorización del interesado.

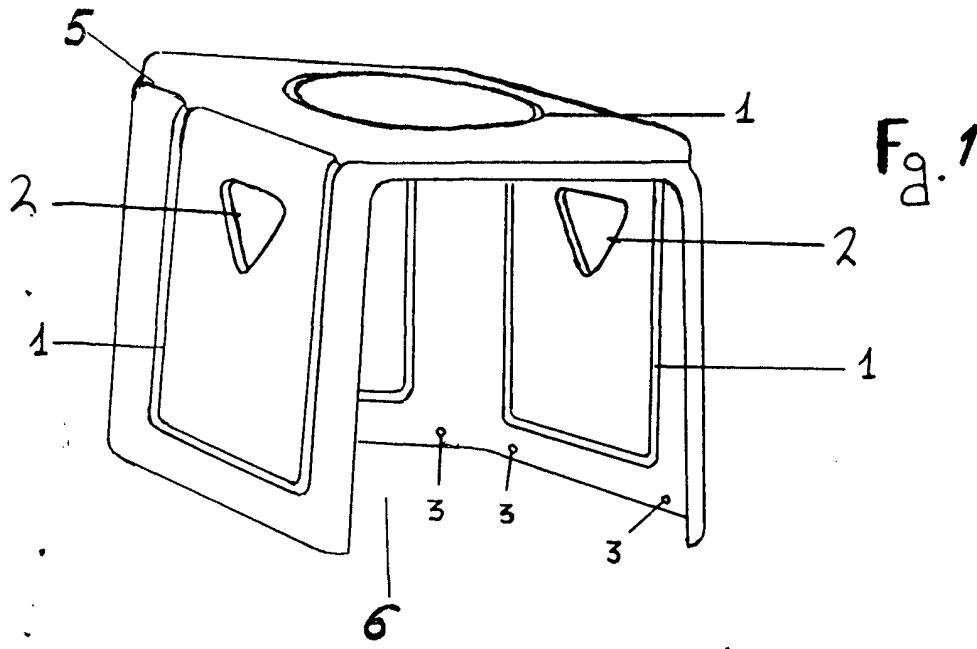

Fig. 1

Fig. 2

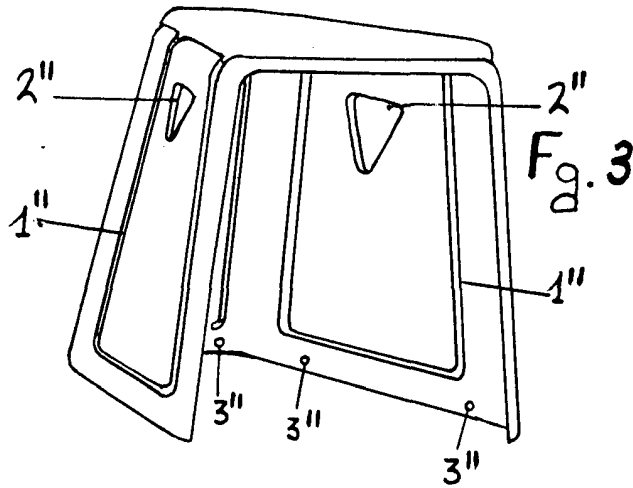
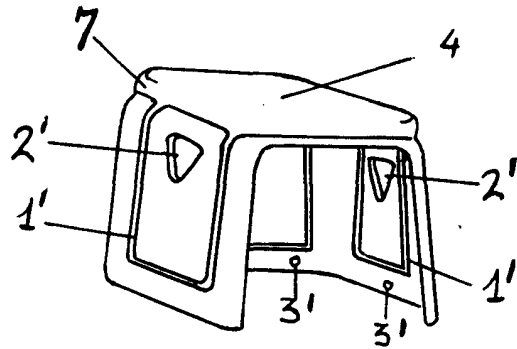

Fig. 3

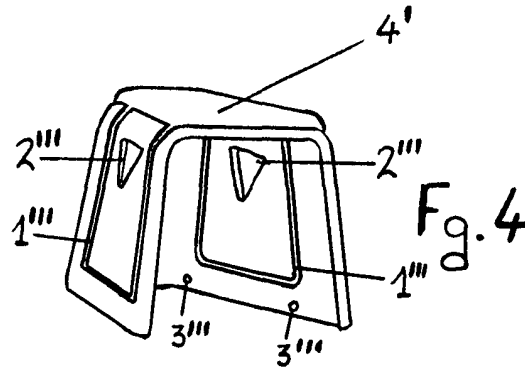

Fig. 4

MADRID 14 III 1912