

182474



SECCION TECNICA  
CLASIFICACION I. P. C  
CLASE B65  
SUBCLASE D

## MEMORIA DESCRIPTIVA

correspondiente a la solicitud de concesión de un.....

### MODELO DE UTILIDAD

SOLICITANTE: José Ramón Urizar Barandiarán, de nacionalidad  
española

RESIDENCIA: La Torre, Nº1-3º - BILBAO

ENUNCIADO: "ARMAZON PERFECCIONADO PARA ENSAMBLAJE  
DE CONTENEDORES".

Prioridad: Patente ..... n.º ..... del .....

182414

-2-



1                    La presente memoria descriptiva tiene como fin la de-  
claración del objeto sobre el que ha de recaer el privilegio de explota-  
ción industrial y comercial exclusivo en el territorio nacional de un  
Modelo de Utilidad de acuerdo con la vigente Legislación sobre Propie-  
5                    dad Industrial, que como el enunciado indica se trata de "ARMAZON PER-  
FECCIONADO PARA ENSAMBLAJE DE CONTENEDORES".

                  Un conjunto de tipo modular de una pluralidad de con-  
tenedores de carga montados sobre una armazón de base en relación ordena-  
da, es transportable como una sola unidad. El tamaño total del conjunto  
10                    corresponde al tamaño total de un contenedor único normalizado.

                  El rápido aumento en el uso de contenedores de carga te-  
niendo sus vértices con accesorios que permiten su enganche por medios de  
elevación, su acoplamiento a otros contenedores, o su almacenamiento en  
hileras, ha necesitado su normalización.

15                    El presente invento consigue manejar el conjunto de va-  
rios contenedores como si fuera uno y al mismo tiempo hace posible la  
subdivisión de la carga en lotes separados los cuales pueden venir de di-  
ferentes importadores y pueden ser despachados a diferentes consignata-  
rios. Además, los contenedores individualmente del conjunto, pueden ser  
20                    cargados o descargados mientras están dispuestos en el armazón de base, o  
pueden ser separados del armazón para su manejo por separado.

                  El invento comprende un conjunto de contenedores de car-  
ga montados sobre un armazón de base y teniendo unas dimensiones de altu-  
ra, anchura y longitud totales que corresponden a las dimensiones equiva-  
25                    lentes de un contenedor de carga de tamaño standard grande. Cada uno de  
los contenedores modulares está adaptado para su emplazamiento por sepa-  
rado al ser retirado del armazón, y cada uno de tales contenedores está  
dispuesto para su propia carga y descarga mientras está sobre un armazón  
de base especial de peso ligero que tiene medios para sujetar los conte-  
30                    nedores medios para su buena disposición.



1                    Para comprender mejor la naturaleza del invento, en  
el plano adjunto representamos (a título de ejemplo meramente ilustrati  
vo y no limitativo) una forma preferente de realización industrial a la  
que nos remitimos en nuestra descripción; sobre dicho plano:

5                    La figura 1 es una vista en perspectiva de un armazón  
de base parcialmente cargado y conjunto incompleto.

La figura 2 es una vista en planta del armazón de base  
con partes rotas y con partes mostradas en líneas punteadas.

10                   La figura 3 es una vista de una sección según la línea  
4-4 de la figura 3.

La figura 4 es una vista de perfil de uno de los medios  
de sujección asociado con el herraje de vértice del armazón de base.

La figura 5 es una vista en planta de los medios de su  
jección mostrados en la figura 4.

15                   La figura 6 es una vista de perfil de los medios de or  
denamiento en una situación intermedia a lo largo del armazón de la base.

La figura 7 es una vista en planta, con las partes ro  
tas, de los medios de ordenación mostrados en la figura nº6.

20                   En sus cuatro esquinas el armazón está provisto de herra  
jes de vértice (40) a (43), cuyos pares extremos están unidos por los miem  
bros de armazón de extremo (44), (45) preferiblemente de construcción de  
una viga doble T. Sin embargo, los miembros de armazón de lado alargados  
son de construcción en forma de caja con propósitos de ahorrarse peso e  
25                   incluir bandas superiores lisas (46), (47) y bandas inferiores lisas (48),  
(49) unidas en sus extremos a los herrajes de vértice respectivos y a las  
vigas doble T y generalmente descansando en los mismos planos que las su  
perficie inferior y superior de aquellos herrajes de vértice. Dispuestos  
dentro de los bordes de estas bandas existen pares de paredes dispuestas  
30                   verticalmente (50), (51), (52), (54), (55), (56), (57), (58), (59), (60) y (61) su  
jetadas a las bandas y formando una estructura en forma de caja resistent-



1 te sin excesivo peso.

Con el propósito de reforzar el bastidor de base particularmente en las regiones en donde se topen contenedores separados, las bandas superiores transversales (62),(63) y las bandas inferiores (64), (65) están unidas en sus extremos a las respectivas bandas laterales superiores (46),(47) y bandas laterales inferiores (48),(49). Las paredes dispuestas verticalmente (66),(67),(68),(69) están unidas a estas bandas transversales y a los extremos de los pares adyacentes de bandas verticales de los miembros de armazón laterales tal como se indica por la línea de trazo discontinuo en la figura 2. Como resultado, se producen un par de bolsillos o rebajes en forma de túnel (70),(71) que se extienden desde uno al otro lado del armazón de fundación, y cuyos bolsillos están adaptados para recibir medios de elevación apropiados tales como las horquillas de una carretilla de elevación de carga pesada en zonas donde está presente la carga de armazón de una manera uniforme.

Refiriéndonos ahora a las figuras 4 y 5, cada herraje de vértice del armazón de base está provisto de medios apropiados para sujetar un herraje de vértice de un extremo del contenedor al armazón. Tales medios incluyen un tetón giratorio articulado en el herraje de vértice y teniendo una cabeza ahusada (80) cortada por debajo como en (81). Cuando tal cabeza está insertada dentro del rebaje que se enfrenta al rebaje inferior del herraje de vértice del contenedor, se gira alrededor de 90° por medio de la manilla (82), la esquina correspondiente del contenedor es sujeta firmemente a la esquina del armazón de base.

Conforme ocurre esta acción, la manilla se pone en posición de descanso dentro de los bordes exteriores (83) de las bandas laterales inferior y superior (48),(46). Una barra defensora (84) está articulada en un soporte (85) unido al lado de abajo de la banda superior (46) y enganchable detrás de una proyección (86) que sobresale de la banda inferior (48) sirve para que no se desplace la manilla. Una membrana protec



1 tora (87) se extiende entre las bandas inferior y superior fuera de la  
pared (50) para evitar el desalojamiento de la barra defensora, como po-  
dría ocurrir sino se hiciese así si el armazón de base cargado hiciese to-  
pe con un cuerpo extraño.

5 Cuando dos herrajes de vértice de un contenedor situado  
en una posición extrema sobre el armazón de fundación están sujetos de la  
manera escrita, los otros dos herrajes de vértice restantes de tal contene-  
dor son ordenados en sus posiciones correctas por medio de medios apropia-  
dos tal como se indica en las figuras 7 y 8. Estos medios de ordenamiento  
10 pueden comprender una borna de tornillo (90), teniendo una cabeza que se  
proyecta hacia arriba ahusada y unida a la superficie superior del miem-  
bro de armazón lateral en un sitio sobre el bolsillo transversal en aquel  
armazón. La borna de tornillo (90) tiene un agujero para recibir un pasa-  
dor de seguridad (91) el cual es giratorio y deslizable axialmente con res-  
15 pecto al agujero. Tal como se entenderá, las secciones de pared del herra-  
je de vértice de un contenedor a ser ordenado rodea estrechamente la borna  
del tornillo (90), y el pasador de seguridad (91) está adaptado para pro-  
yectarse a través de una apertura en la pared del herraje de vértice del  
contenedor así como a través del agujero de la borna de tornillo (90). El  
20 pasador (91) está provisto de una porción de extremo que se extiende late-  
ralmente (92) adaptada para topar contra un tope (93) fijado a la superfi-  
cie superior del dicho miembro de armazón. Medios de unión apropiados (94)  
unidos al pasador (92) y al soporte (95) en la pared (69) de la estructura  
de caja reforzada transversal sirven para evitar la pérdida del pasador  
25 (91).

El número de los medios ordenadores descritos dependerá  
del número de contenedores usados con el conjunto. Tal como se ve en la  
figura 2, donde el número preferido de tres contenedores va a ser emplea-  
do, se usarán cuatro de tales pasadores (90) (el cuarto pasador siendo  
30 omitido del dibujo para mayor claridad de líneas), y son definidos aquí

182414



-6-

1 como "medios de ordenación complementarios". Similarmente, cuando dos o  
2 más contenedores van a ser usados en el conjunto, medios de ordenación su-  
3 plementarios adicionales tal como se indica por los pasadores (90-A) de  
4 la figura 2 serán empleados.

5 Se puede tener acceso manual a los diferentes medios or-  
6 denadores por razón de la construcción de los fondos de los contenedores,  
7 cada uno de los cuales tiene un espacio abierto (25) en los dos extremos  
8 tal como puede verse mejor en la figura 1.

9 Descrita suficientemente la naturaleza del presente in-  
10 vento así como su realización industrial, sólo cabe añadir que en su con-  
11 junto y partes constitutivas es posible introducir cambios de forma, mate-  
12 ria y disposición, sin salirse del cuadro del invento, en cuanto tales al-  
13 teraciones no supongan variación sustancial del mismo.

14 El solicitante, al amparo de los Convenios Internaciona-  
15 les sobre Propiedad Industrial, se reserva el derecho de extender la pre-  
16 sente demanda a los países éxtranjeros, si fuera posible, reivindicando  
17 la misma prioridad de la presente solicitud.

#### NOTA

18 El Modelo de Utilidad que se solicita por veinte años  
19 para España, de acuerdo con la vigente Legislación sobre Propiedad Indus-  
20 trial, deberá recaer sobre "ARMAZON PERFECCIONADO PARA ENSAMBLAJE DE CON-  
21 TENEDORES", en todo de acuerdo con las siguientes

#### REIVINDICACIONES

22 1ª.- Armazón perfeccionado para ensamblaje de contenedo-  
23 res, caracterizado porque en cada uno de sus vértices disponiendo de herra-  
24 jes de vértice, posee medios de fijación de los contenedores y en dos de  
25 sus lados paralelos medios de posicionamiento y fijación de los contenedo-  
26 res.

27 2ª.- Armazón perfeccionado para ensamblaje de contenedo-  
28 res, en todo de acuerdo con la anterior reivindicación, caracterizado por  
29



1 que el armazón es rectangular siendo una viga en doble T cada uno de sus  
lados menores y una viga cajón cada uno de sus lados mayores.

5 3<sup>a</sup>.- Armazón perfeccionado para ensamblaje de con-  
tenedores, en todo de acuerdo con las anteriores reivindicaciones, caracte-  
rizado porque las vigas cajón se unen entre sí en varios puntos por trave-  
saños paralelos a sus lados menores quedando en dichos puntos interrumpida  
la viga cajón, dejando suficiente espacio como para permitir la introduc-  
ción por ellos de horquillas de elementos elevadores.

10 4<sup>a</sup>.- Armazón perfeccionado para ensamblaje de conte-  
nedores, en todo de acuerdo con las anteriores reivindicaciones, caracteri-  
zado porque los medios de fijación de los contenedores, están constituidos  
por un herraje de vértice fijo al vértice del armazón al que se une girato-  
riamente a su cara superior un tetón de cabeza biselada apropiadamente pa-  
15 ra que pueda introducirse en la ranura de la cara inferior del herraje de  
vértice de un contenedor, estando unido a dicho tetón un vástago de mane-  
jo manual que puede quedar bloqueado a voluntad, teniendo dicha cabeza un  
rebaje de mayor espesor que el de la chapa que compone el herraje de vér-  
tice de los contenedores.

20 5<sup>a</sup>.- Armazón perfeccionado para ensamblaje de conte-  
nedores, en todo de acuerdo con las anteriores reivindicaciones, caracteri-  
zado porque los medios de posicionamiento y fijación de los contenedores  
están constituidos por cada lado por un casquillo, fijo al armazón y bise-  
lado al igual que el tetón, que atraviesa la ranura de la cara inferior  
del herraje de vértice de un contenedor, quedando impedido el movimiento  
25 de dicho herraje por un pasador que atraviesa el casquillo.

6<sup>a</sup>.- "ARMAZON PERFECCIONADO PARA ENSAMBLAJE DE CON-  
TENEDORES":

30 Según queda sustancialmente descrito en la presen-  
te memoria descriptiva que consta de ocho hojas mecanografiadas por una  
sola cara, acompañadas de sus dibujos.

182414

-8-



Madrid, a 13 JUL. 1972

El Agente Oficial

MIGUEL FERNANDEZ LOAYSA PINZON  
P. P.

A large, stylized handwritten signature in black ink, written over the typed name and initials.

1

5

10

15

20

25

30

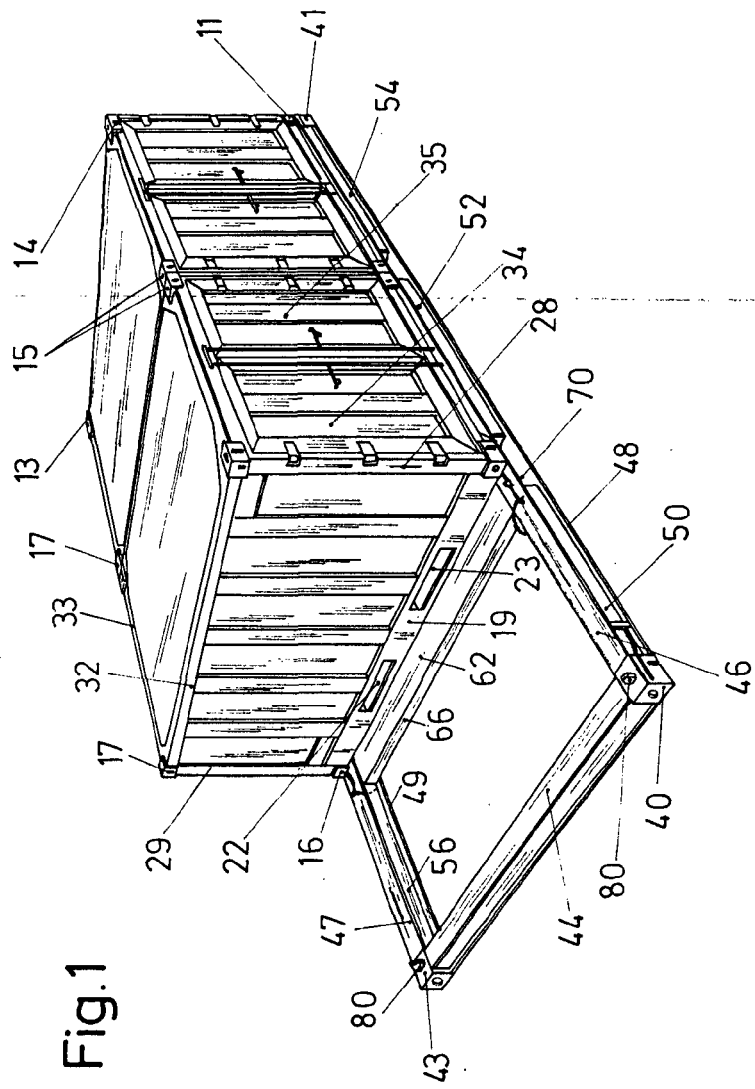

Fig. 1

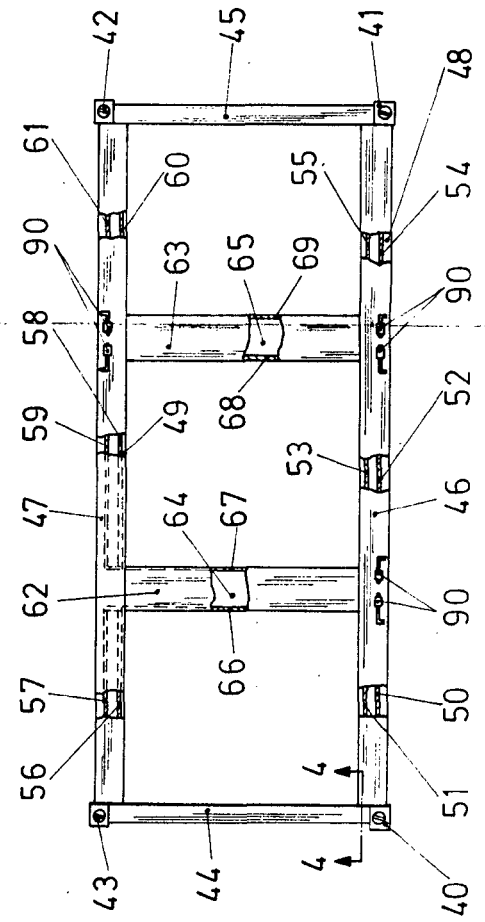

Fig. 2

Fig. 4

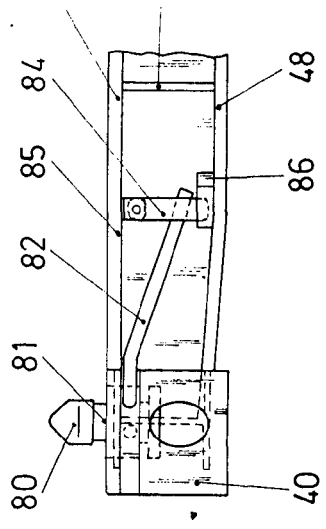

Fig. 5

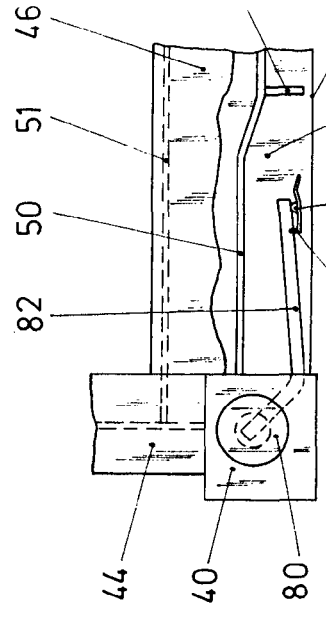
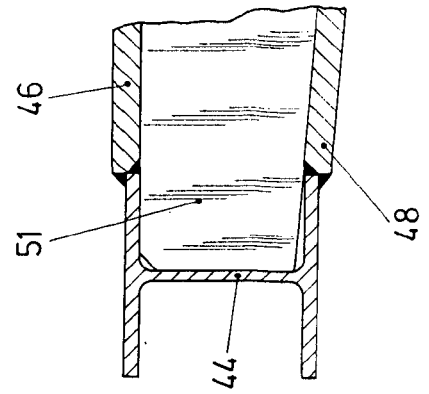

Fig. 3



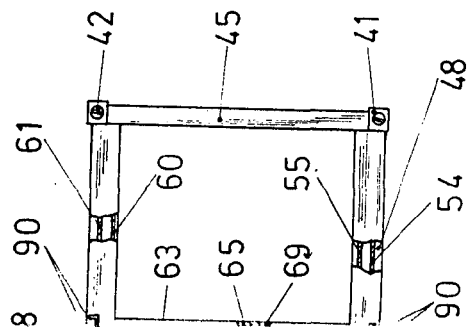
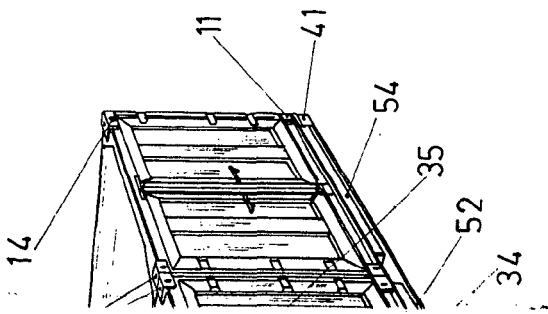

Fig. 4

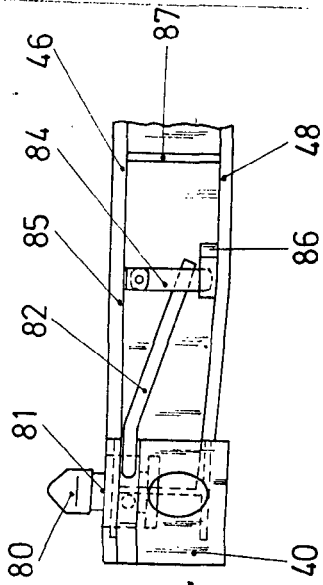

Fig. 5

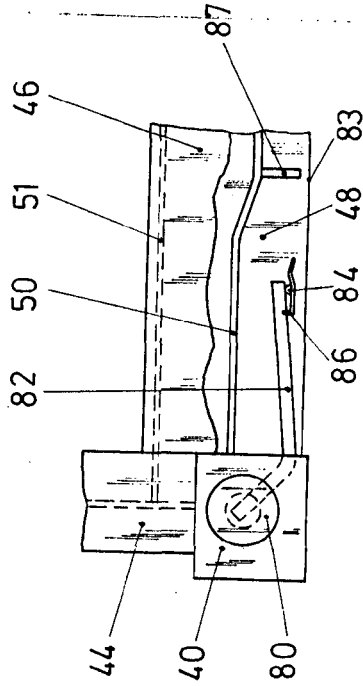

Fig. 3

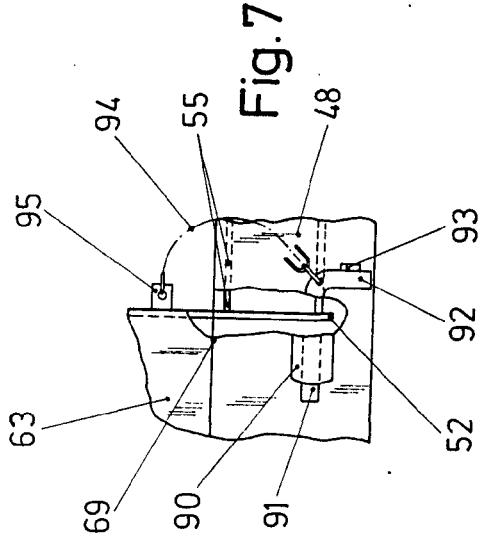
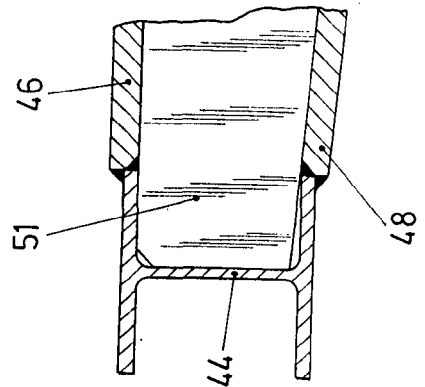

Fig. 7

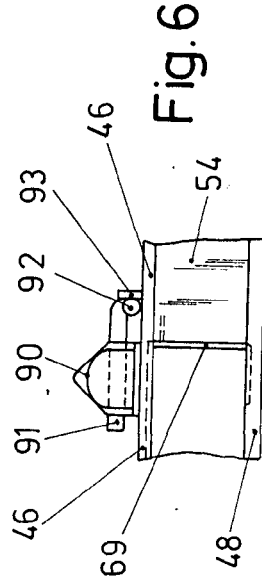

Fig. 6

Escala variable  
Madrid 13 JUL 1972  
El Agente Oficial,  
MIGUEL FERNANDEZ DAZA PIZZO  
P. R.