

140974

182345

26



182345

SECCION TECNICA
CLASIFICACION I. P. C.
CLASE <u>B65</u> <u>A45</u>
SUBCLASE <u>D</u> <u>C</u>

MODELO DE UTILIDAD

por 20 años

por "ASA PARA BOLSAS DE MALLA", a favor de D. Luis TORDE  
RA Carrera, de nacionalidad española, domiciliado en BAR  
CELONA - Aragón, 619.

=====

MEMORIA DESCRIPTIVA.

El presente Modelo de Utilidad se refiere a un asa destinada a equipar las bolsas de malla empleadas para contener artículos de la compra diaria y utilizada por las señoras, y para otras aplicaciones similares. El asa en cuestión permitirá realizar con seguridad y comodidad la sujeción de una bolsa de aquel tipo, a la que, además, proporcionará estimables características estéticas.

El asa que se describirá se constituirá a base de un tubo lleno o hueco, hecho ventajosamente de malla más o menos densa, aunque podría tener otra configuración estructural, y se asocia por sus extremos a los de un haz de hilos constitutivos de las mallas del cuerpo de la bolsa, uniéndose los dos cuerpos mediante un elemento metálico que los mantiene en posición adyacente y se oculta mediante un capuchón de embellecimiento.

200974

182345



Para facilitar la explicación, se acompaña a la presente memoria unos dibujos en los que se ha representado, a título de ejemplo ilustrativo y no limitativo, un caso de realización de un asa para bolsas de malla, según los principios de las reivindicaciones.

En los dibujos:

La figura 1 es una vista en perspectiva de la parte superior de una bolsa equipada con dos asas de la clase que se describe, con sus extremos asociados a elementos embellecedores.

La figura 2 muestra por separado los diversos componentes del dispositivo sujetador de la bolsa, y la figura 3 enseña la manera en que se acopla el asa a la parte superior del haz de hilos, el montaje de un elemento sujetador y, en una sección contigua, la manera en que queda el conjunto de componentes de la unión.

Los elementos designados con números en los dibujos corresponden a las partes siguientes:

-1-, cuerpo de la bolsa, rematado en las partes superiores -2-, constitutivas de haces de hilos; -3- y -4-, asas de estructura tubular o filar de diámetro adecuado, pudiendo estar hechas asimismo de tubo reticulado de material plástico, al igual que la bolsa; otra posible forma de realización es una reunión de cabos, con aportación de calor, quedando introducidos paralelamente en el interior de una funda tubular, lo que proporcionaría a cada una de las asas una gran resistencia a la tracción y una flexibilidad acusada; -5-, uno de los extremos de un asa; -6-, uno de los haces de hilos al que se asocia el extremo anterior; -7-, pieza metálica y la-



- minar, de forma rectangular, destinada a envolver, en disposición anular, la zona de contacto entre los extremos -5- y -6-, siendo -8- y -9- unos dientes destinados a hincarse en aquellos extremos, respectivamente, y -10- unos dientes en los lados extremos de la pieza; -11-, capuchón de material sintético y coloración adecuada, ensartados en las asas y destinados a ocultar la unión de los extremos de las mismas, quedando finalmente en la forma que se ve en el primer dibujo.
- 5.
10. Todo cuanto no afecte, altere, cambie o modifique la esencia del asa descrita, será variable a los efectos del actual Modelo.
- N O T A.
- Se reivindica como objeto de este registro por
15. Modelo de Utilidad:
- 1.- Asa para bolsas de malla, caracterizada esencialmente porque, siendo de estructura cilíndrica y flexible, queda con sus extremos respectivamente adyacentes a haces de hilos constitutivos de la estructura reticulada de la bolsa, estableciéndose la unión inseparable entre cada extremo del asa y el del haz correspondiente mediante una pieza metálica laminar de configuración rectangular, dispuesta alrededor de la zona de contacto, formando una banda prensora, sujeta a aquellas
20. partes mediante dientes puntiagudos derivados de los lados de la propia pieza metálica, la cual resulta firmemente fijada a las partes asociadas, ocultándose el conjunto mediante un elemento embellecedor en forma de capuchón que rodea la pieza metálica prensora.
- 25.
30. Sean cuales fueren las circunstancias que con-

0074

- 4 - 192345 26



currán en la esencialidad del Modelo de Utilidad, definido en la anterior reivindicación, cuyo objeto es:

2.- "ASA PARA BOLSAS DE MALLA".

Consta la presente memoria de cuatro hojas foliadas, mecanografiadas por una sola cara y de los dibujos unidos a la misma.

Barcelona, 26 JUN. 1972

P.A. de D. Luis TORDERA Carrera.

ALFONSO DURÁN

p. p.

Fdo.: Luis Durán Benjumea

FE/ef.



26

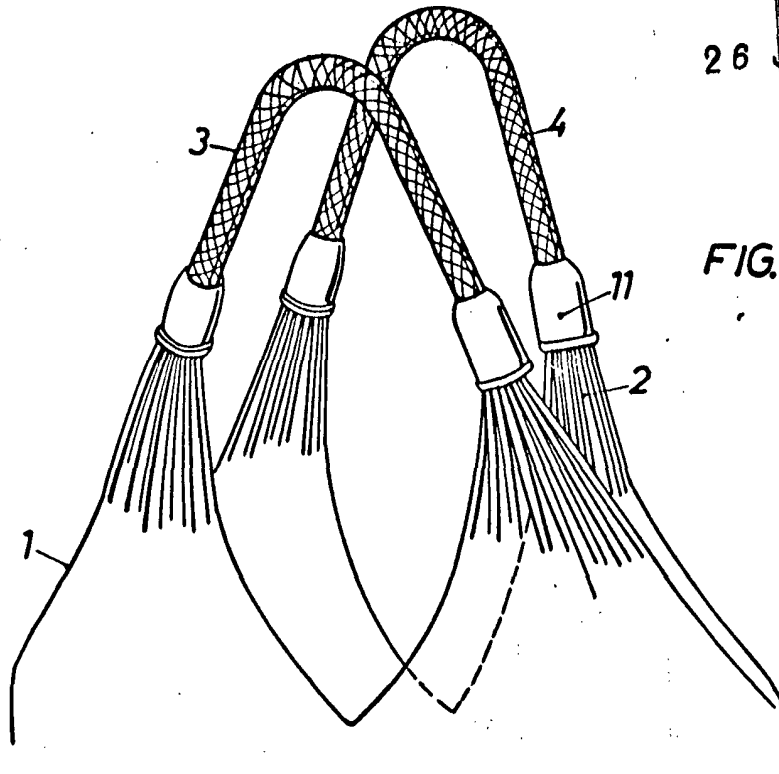

FIG. 1

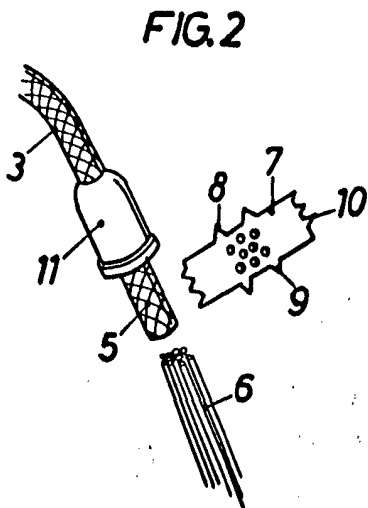

FIG. 2

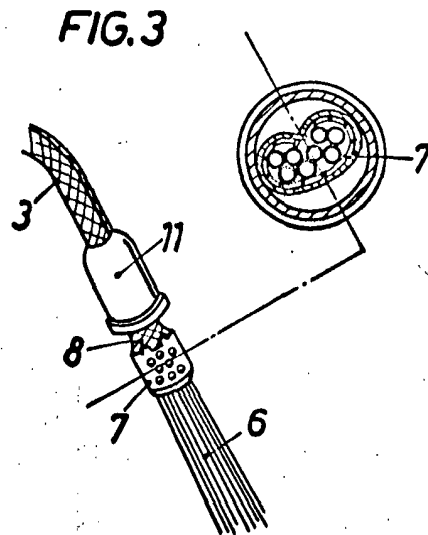

FIG. 3

BARCELONA, 26 JUN. 1972

P.A. ALFONSO DURÁN

P. P.

Fdo.: Luis Durán Benjoe

ESCALA VARIABLE