

182340



182340

28 NOV 1912

SECCION TECNICA  
CLASIFICACION I. P. C.  
CLASE G 09  
~~CLASE~~ F

MEMORIA DESCRIPTIVA

que se acompaña

a la solicitud de

registro de un MODELO DE UTILIDAD por vein-  
te años en España, a favor de D. Alfonso  
Campos Navarro, de nacionalidad española  
domiciliado en MADRID, San Bernardo, 107

por:

"EXPOSITOR ANUNCIADOR INDICADOR DE SERVICIOS"



El presente registro de Modelo de Utilidad cocierne, como su enunciado indica, a un expositor anunciador indicador de servicios, de acuerdo con la descripción detallada que del mismo se realiza.

5. Para la debida ilustración de este objeto, se adjunta a la presente memoria descriptiva una hoja de planos, en la que, a título de ejemplo, se representan todas y cada una de las partes que lo forman y relación que guardan entre sí.

10. En la citada hoja de dibujos, que representa una vista en perspectiva frontal del expositor cuyo registro se solicita, se aprecian las siguientes referencias:

15. 1.- Caja propiamente dicha, de estructura paralelepípedica que lleva un plano de fondo y frontalmente una placa transparente que facilita la visibilidad interior, siendo este plano transparente de secciones lisas e inclinadas, contando dicha caja con medios de apertura y cierre y frontalmente un distintivo e insignia correspondiente al establecimiento o lugar donde se instale.

20. Dicha parte frontal de la caja, está prevista para contener en su interior, una sección destinada a la exhibición de anuncios publicitarios, mediante placas y láminas intercambiables, contando el conjunto, aunque no queda representado en el plano anexo, con una instalación eléctrica, con proyección luminosa sobre los motivos expuestos, visibles por transparencia.

25. 2.- Son los laterales de la caja.

3.- Varillas cilíndricas, dispuestas transversalmente en el interior de la caja -1- y que en combinación crean un medio de transmisión, en el que se arrollan láminas impresas de índole apropiada.

30. 4.- Puntos de apoyo de las varillas -3-, que están consti-



tuidos en los laterales de la caja, en posición enfrentada y que por medio de una cuerda conveniente y otro medio más adecuado, se hace girar a dichas varillas a los fines expuestos. El giro de estas varillas puede efectuarse normal o mecánicamente o mediante disposición de cambio cronológico graduado.

5.

5.- Puntos de apoyo central de cada varilla, que facilita la rotación independiente de estas en cualquier sentido, tanto en el arrollamiento como en desenrollamiento de las referidas láminas impresas o sea en sentido ascendente o descendente, para verificación visual de las indicaciones y cambios cronológicos adecuados.

10.

Esta caja y demás complementos, será fabricada en cualquier clase de material apropiado y en las formas y dimensiones mas convenientes, no existiendo sobre el particular ninguna limitación.

15.

Esta caja podrá ser aplicada en cualquier uso conveniente, con especial preferencia para las indicaciones pertinentes de farmacias de guardia.

20.

Descrita suficientemente la naturaleza del Modelo, se hace constar expresamente que cualquier modificación de detalles que se introduzca en el mismo, se considerará incluida dentro de esta protección, en tanto que no altere o modifique esencialmente su finalidad característica.

25.

Por último, se declaran de novedad y utilidad las reivindicaciones consignadas en la siguiente

N O T A

30.

1.- "EXPOSITOR ANUNCIADOR INDICADOR DE SERVICIOS", caracterizado esencialmente porque comprende una caja de fondo hueco, en cuyo interior se dispone un dispositivo constituido por unas varillas cilíndricas en sentido horizontal, formando varias



transmisiones donde se arrollan unas láminas impresas de índole diversa, estando constituida cada transmisión por dos varillas con tres puntos de apoyo, uno en la parte interior central de la caja en forma de cojinete y un taladro circular en cada una de los laterales verticales de dicha caja, estando previsto que cada una de las varillas que forman la transmisión efectuen su rotación y giro independientes y en ámbos sentidos, terminando los extremos laterales de las varillas en hendiduras de sección plana, siéndo accionadas por medio de llaves de cuerda apropiadas, para el giro ascendente y descendente de las láminas con sus diferentes indicaciones y cambios cronológicos.

2ª.- "EXPOSITOR ANUNCIADOR INDICADOR DE SERVICIOS", según la anterior reivindicación, caracterizado esencialmente porque el frente de la caja comporta una placa transparente con secciones lisas e inclinadas, contando con medios de cierre y apertura y asimismo en su parte frontal un distintivo indicativo.

3ª.- "EXPOSITOR ANUNCIADOR INDICADOR DE SERVICIOS", según las anteriores reivindicaciones, caracterizado esencialmente porque en su parte frontal dispone de una sección destinada a la exhibición de anuncios publicitarios mediante placas y láminas intercambiables, contando a su vez con una instalación eléctrica con proyección luminosa indirecta sobre los motivos expuestos y por transparencia.

4ª.- "EXPOSITOR ANUNCIADOR INDICADOR DE SERVICIOS".  
25. Todo según se indica en la presente memoria, que consta de cuatro páginas escritas a máquina y las hojas de planos que se acompañan

Madrid, 28 NOV. 1972

JOSE MARIA DEL CORRAL,

13340

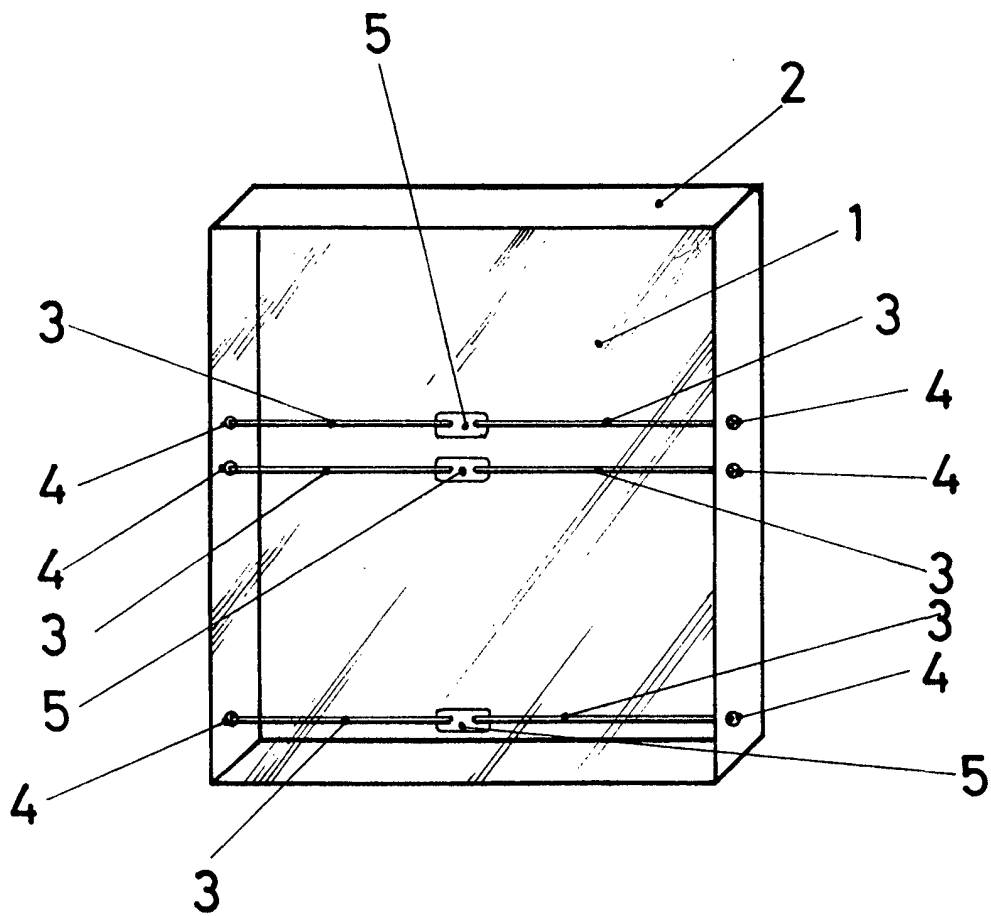

Madrid, 28 de Noviembre de 1.972

JOSE MARIA DEL CORRAL,

ESCALA VARIABLE