





introducido notables perfeccionamientos que influyen notablemente en la obtención de un cierre perfecto, y de un excelente acoplamiento de unas a otras que permiten empezar y terminar indistintamente los tejados en cualquier dirección y desde cualquier ángulo que presente su perímetro sea recto, agudo u obtuso, facilitando así su rápida colocación.

El juego de tejas a que nos referimos está esencialmente compuesto por tres unidades, todas ellas de planta rectangular. de las cuales hay una menor y dos mayores que ella y de igual extensión entre sí. La teja menor comprende una zona central plana y a cada lado una aleta inclinada formándose dos ángulos diedros obtusos, teniendo además dos ángulos contiguos achaflanados, con un corte oblicuo que cruza toda la aleta inclinada respectiva pudiendo ser estos chaflanes rectos o curvados en curva convexa o cóncava. En cuanto a las aletas de los lados pueden tener una sección recta o en curva cóncava o convexa. Las otras dos tejas del conjunto adoptan una sección mixta, o sea, comprenden una zona plana central, a un lado de ella una porción de sección curva arqueada y en el lado opuesto una aleta inclinada formando un ángulo diedro obtuso, teniendo además ángulos opuestos achaflanados, sea rectos o curvados cóncava o convexamente.

Para facilitar la comprensión de las características generales expuestas, se acompañan dos láminas de dibujos que nos muestra varios ejemplos de realización, los cuales conviene interpretar ampliamente y sin carácter restrictivo alguno.

Los mencionados dibujos representan como sigue:



Figura 1.- Nos muestra una vista en planta de una de las tejas, y una vista de perfil de la misma.

Figura 2.- Representa una planta de otra de las tejas, con otra vista de perfil debajo de ella.

5                   Figura 3.- Es la tercera teja del juego en dos vistas en planta y perfil.

Figura 4.- Representa dos juegos de tejas, vistos por la parte superior, de los cuales hay un juego de tres tejas separados y los otros tres unidos.

10                   Figura 5.- Sección transversal por A-B, de la figura 4.

Figura 6.- Es una variante del perfil de la teja central.

15                   Figura 7.- Es otra variante del perfil de la teja central.

Figura 8.- Muestra en planta una variante de una de las tejas laterales del juego.

Figura 9.- Representa una planta de la teja central según una variante de realización.

20                   Como se aprecia en dichos dibujos, el juego de tejas comprende una teja central señalada con -1- integrada por una zona plana -2-, con dos aletas -3- a ambos lados orientadas de forma inclinada formando dos ángulos diedros obtusos y en conjunto una teja acanalada de fondo y base plana. En esta teja -1- hemos de señalar los dos chaflanes o cortes oblicuos -4- situados en un extremo, cortando las referidas aletas -3-.

25

Como variantes de esta teja central se representan en la figura 6, la teja 1a, con sus aletas 3a, curvadas,



con un lomo convexo en la cara superior. En la figura 7, vemos otra variante de teja central designada con 1b, en la que sus aletas laterales 3b adoptan una forma curvada, con la concavidad en la cara superior.

5            Existe también otra posible variación dentro del mismo principio constitutivo, cual es la teja 1c (figura 9), en la que sus chaflanes 4a, son curvos cóncavos, si bien podrían igualmente ser curvo-convexos.

10           Otra de las tejas del juego se designa con -5- y adopta también planta rectangular, mas ancha que la central -1-, comprendiendo una amplia zona central plana -6-, una aleta inclinada -7- a un lado y una zona abovedada o de perfil arqueado -8-, situada en el lado opuesto. En esta teja -5- hay que señalar también los chaflanes -9-10- situados en ángulos opuestos de la pieza.

15           Como variante de esta teja lateral, la figura 8 nos muestra la teja 5a, que tiene un perfil 10a en curva cóncava y el otro chaflán 9a en curva convexa, aunque también podrían ser los dos concavos, los dos convexos, o combinarse con los rectos.

20           Finalmente la tercera teja del juego se señala con -11-, adoptando la misma forma y dimensiones que la teja -5-, pero con la zona abovedada -12-, situada a un lado diferente de la zona plana -13-, lo mismo que su aleta inclinada -14-. También dispone de los chaflanes -15- y -16- en ángulos opuestos. Igualmente esta teja 11 puede tener los chaflanes curvos cóncavos o convexos, como se ha especificado en el caso de la teja 5a.

25           La colocación de las tejas se aprecia claramente en



las figuras 4 y 5, que es como sigue: sobre las aletas -3- de la teja central -1- se sitúan las zonas abovedadas 8 y 12 de las tejas - 5 y 11, con lo cual, en uno de los extremos se forma un entrante o caja de ensambladura entre los chaflanes 9 y 15, en cuyo entrante se acopla el extremo de cantos achaflanados de la teja -1-, según vemos en la figura 4. Este acoplamiento de unas tejas con otras evita su deslizamiento, forma un cierre perfecto y permite su rápida colocación.

Para una mayor fijación, las tejas pueden ir dotadas de un medio de enganche conocido que puede ser del mismo material, tal como un saliente o tope, o un orificio para atado con un alambre o fijación con un clavo, o estar provistas también de un doblado o gancho en su borde, así como de otro medio.

Pueden fabricarse en tamaños, grosores y materiales diversos y efectuar en su forma aquellas modificaciones secundarias que no alteren lo esencial que se resume en la siguiente

NOTA REIVINDICATORIA

Los puntos no conocidos ni practicados en España, que se reivindican en este Modelo de Utilidad, son:

1.- Juego de piezas perfeccionado para tejados denominados planos, esencialmente caracterizado por comprender una teja central provista de una zona plana y de dos aletas inclinadas a ambos lados, mas dos chaflanes de los ángulos de un mismo extremo, que tanto pueden ser rectos como curvo-cóncavos o curvo-convexos, comprendiendo otras dos tejas dotadas cada una de una zona central plana, con una aleta in-

182306

11 JUL



5

10

15

clinada en un lado y una porción abovedada de perfil curvo en el opuesto, teniendo cada una dos ángulos opuestos achaflanados sea rectos, curvo-cóncavos o curvo-convexos, si bien el chaflán que corta oblicuamente el extremo de la zona abovedada se halla practicado en diferente extremo de una teja con respecto a la otra de estas dos últimas, las cuales se sitúan a un lado y otro de la teja central del juego, mencionada al principio, con las zonas abovedadas cubriendo las aletas de aquella, formando los chaflanes un entrante en un extremo de la teja central en el que se acopla el extremo, achaflanado de otra teja central sobrepuesta y alineada longitudinalmente, para evitar el deslizamiento y conseguir un buen cierre y fácil montaje. Y

2.- " JUEGO DE PIEZAS PERFECCIONADO PARA TEJADOS DENOMINADOS PLANOS ", de conformidad en un todo en lo esencial y fines industriales a lo descrito en la precedente memoria descriptiva y gráficamente representado en los adjuntos planos para su mejor comprensión.

Esta memoria consta de SEIS Hojas escritas ó mecanografiadas por una sola cara a doble espacio.

Madrid, 17 JUN 1961

Por autorización del interesado.

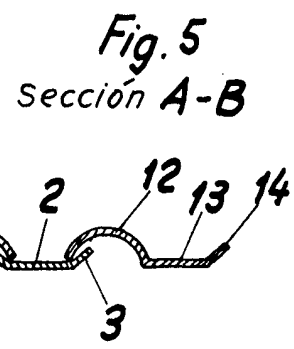
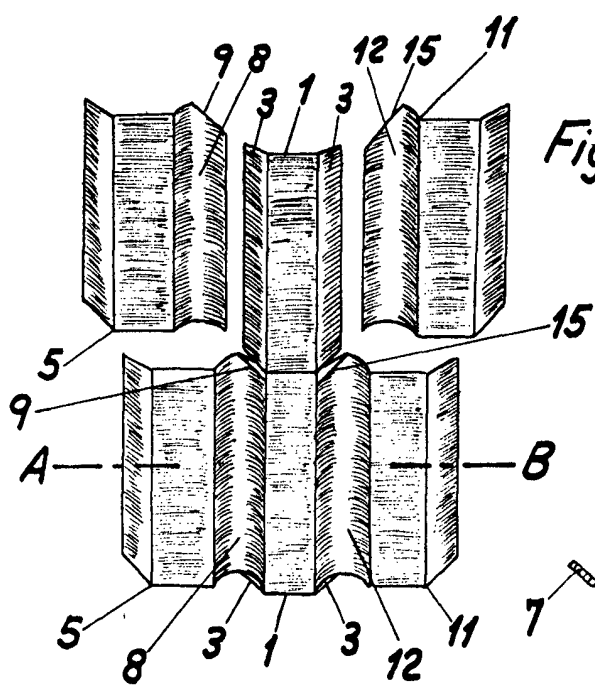
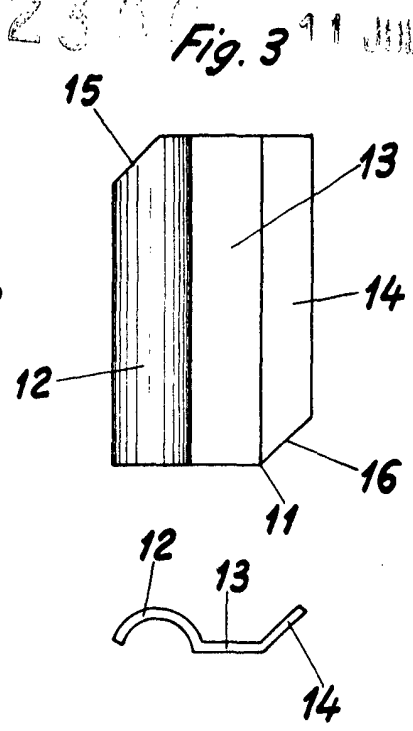
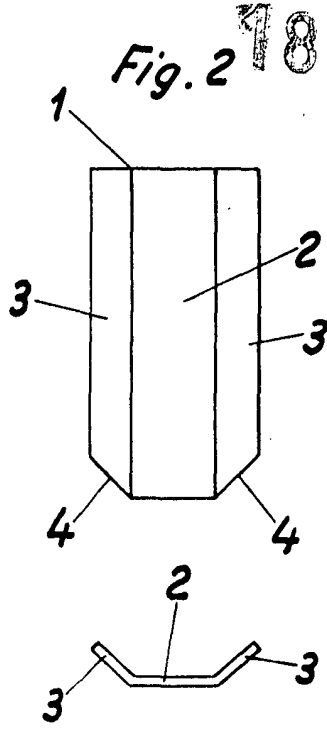
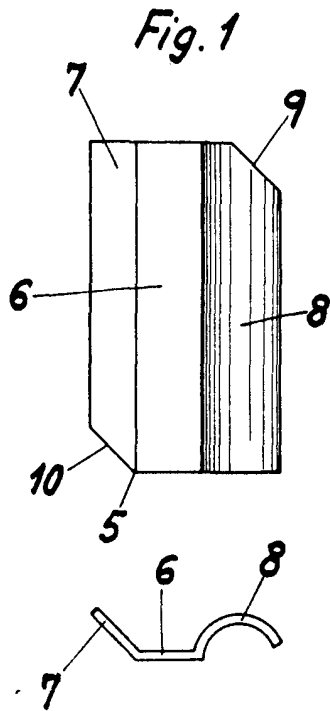

Escala variable



Fig. 6

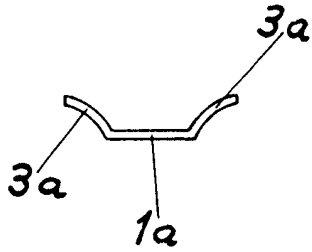

Fig. 7

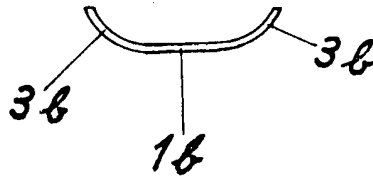

Fig. 8

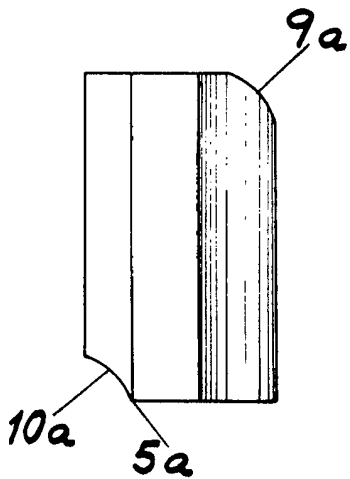
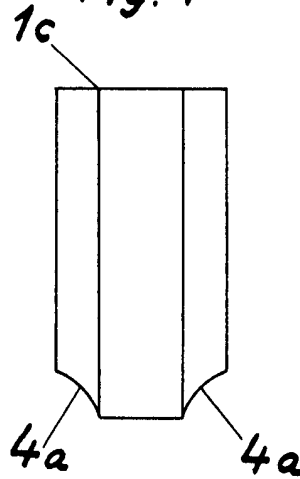

Fig. 9



*Escala variable*

MADRID 11 1912