

182285

10 JU



SECCION CLASIFICACION	
INT. CL.	
Sección <u>A</u>	Clase <u>47</u>
Subclase <u>G</u>	Grupo

MEMORIA DESCRIPTIVA

MODELO DE UTILIDAD.

PAIS : ESPAÑA.

DURACION : 20 AÑOS.

OBJETO : "NUEVA VINAGRERA".

182285

=====

A nombre de : BON PEREGRIN ALCINA ARCIS.
 Residente en : ALDAYA (Valencia), Carretera de Valencia a
 Aldaya, Hm. 8.
 Nacionalidad : ESPAÑOLA.

182285

10



Se trata de una nueva vinagrera cuya forma y disposición constructiva comportan un recipiente idóneo para el fin a que se le destina en base a una práctica y funcional organización configurativa totalmente diferente de los similares hoy día en uso.

Su diseño responde a una original y racional concepción materializada en dos cuerpos gemelos y sueltos, los cuales unidos entre sí dan lugar a un doble recipiente o envase de dos bocas independientes, reservado para contener aceite y vinagre por separado.

Normalmente este tipo de utensilios de mesa se presenta en una carcasa o soporte receptor de dos botellas o frascos, respectivamente, que contienen el aceite y el vinagre. La forma y configuración, tanto del soporte como de los recipientes es plural, respondiendo al gusto e inspiración artística de los diseñadores. Sin embargo, todos ellos presentan como denominador común la disposición constructiva y de montaje, definida por dos envases separados y sueltos, acoplados o montados en respectivos alojamientos previstos en el cuerpo o soporte contenedor.

Constituye característica fundamental de la invención, el hecho de que rompe viejos moldes y tradicionales costumbres al presentar una vinagrera integrada por dos botellines independientes que unidos entre sí conforman un conjunto monobloque inamovible, sin soporte o carcasa alojadora, que

causa la impresión de un solo recipiente contenedor de aceite y vinagre, perfectamente separados, en el que destacan sendas bocas para salida y decantado de los respectivos líquidos contenidos en el mismo.

30.- En esencia, consiste en dos botellines gemelos realizados con forma estructural especial que admite el acople y conjunción de las mismas, determinantes de un solo cuerpo contenedor de dos líquidos diferentes.

35.- Cada botellín por separado presenta un cuello sensiblemente inclinado con remate de boca roscado, previsto para recibir un tapón vertedor poseedor de un elemento de cierre, en tanto que el cuerpo se conforma en una semiparte correspondiente a un envase panzudo con dos cuellos de inclinación contrapuesta a manera de sendas ramas divergentes.

40.- El acople de estos dos botellines complementarios se realiza a través de sendos aros que se montan en respectivos alojamientos circulares situados en el arranque de cada cuello y en la parte inferior correspondiente a las bases de cada botella, lo cual vincula inamoviblemente el juego conjuntado con posibilidad potestativa de desarme y desacople de las semipartes constituyentes.

45.- Los tapones, con rosca interior, tienen forma de embudo, con salida en la base menor del cono y poseen una tira del mismo material que finaliza en un pequeño pivote que actúa y sirve como elemento de cierre de las mismas.

50.- Para una mejor comprensión de cuanto antecede se acompaña una hoja de dibujos en los que se representa esquemáticamente la invención que a continuación y con referencia a los mismos se describe detalladamente.

55.- En dichos dibujos:



La figura 1 muestra un alzado de la vinagrera conjunta-
da con los dos botellines que la integran.

La figura 2 corresponde a un desacople de los botelli-
nes que la conforman, que permite apreciar su configuración
60.- estructural.

Finalmente, la figura 3 representa los dos aros o aran-
delas de fijación de los botellines.

De acuerdo con las figuras que se representan a título
de ejemplo ilustrativo no limitativo, la vinagrera está cons-
65.- tituída por dos botellines gemelos 1 y 2 cada uno de los cua-
les presenta un cuello 3,4 sensiblemente inclinado y con re-
mate de salida roscado 5 y 6.

Cada recipiente corresponde a una semiparte de una bo-
tella de configuración panzuda en la que destacan los cuellos
70.- contrapuestos de cada elemento integrante, a menera de ramas
acusadamente divergentes. Su acople se verifica a través de
un juego de aros o arandelas tóricas 13 y 14 que se sitúan
en sendos alojamientos circulares 15,16 y 17,18, realizados
respectivamente en el arranque o inicio de cada cuello y en
75.- la zona correspondiente a la base de los botellines, incorpo-
ración que inmoviliza el montaje en disposición monobloque
con posibilidad de desarme cuando voluntariamente se desee
su desacople.

La vinagrera se completa con dos tapones 7 y 8, con ros-
80.- ca interior y forma de embudo, en cuyas bases menores se apre-
cia un orificio vertedor 9,10, mientras que lateralmente, de
la base mayor abierta, nace un tirante, del propio material
constituyente 11 y 12, rematado en un pivote 19 y 20 previs-
to como elemento obturador del orificio de salida de cada
85.- boca.



Como puede apreciarse en la figura 1, la unión y acople de las semipartes 1 y 2 conforman un recipiente doble que a simple vista parece una sola botella de dos bocas, portadora de dos líquidos diferentes, tal como aceite y vinagre, perfectamente separados en sus respectivos recipientes, lo cual produce un impasto visual sorprendente, a la vez que se habilita un medio útil y eficaz de empleo de estos dos ingredientes.

Descrita suficientemente la naturaleza y alcance del presente invento, así como una forma preferida de poderlo llevar a la práctica, se hace constar que en el mismo podrán ser variables los materiales, determinadas formas, dimensiones y en general todos aquellos detalles accesorios o secundarios que no alteren, cambien ni modifiquen la esencialidad propuesta.

Los términos en que queda redactada esta memoria son ciertos y fiel reflejo del objeto descrito, debiéndose interpretar en su sentido más amplio y nunca en forma limitativa.

105.- REIVINDICACIONES.

1a.- Nueva vinagrera, caracterizada por estar constituida por dos botellines gemelos que presentan una estructura especial que admite el acople y conjunción de los mismos al objeto de conformar aparentemente un sólo cuerpo contenedor de dos líquidos diferentes, tal como aceite y vinagre, con dos bocas de salida, para lo cual dichos recipientes poseen un cuello sensiblemente inclinado, rematado en boca roscada que reciben respectivos tapones en forma de embudo con la base menor perforada por un orificio vertedor, obturado a través de un pivote situado en el remate de un tirante que arran-

77874

1102200

- 6 -

10 JUL



ca, sin solución de continuidad, del lateral de la base mayor abierta de cada tapón, en tanto que los cuerpos de cada botellín tienen realizados sendos alojamientos circulares, situados en el inicio del cuello y en la zona correspondiente a la base, que reciben separadamente sendos aros o arandelas tóricas que fijan y vinculan inamoviblemente las dos semipartes configurando un envase monobloque panzudo con dos cuellos independientes, inclinados y contapuestos, a manera de ramas acusadamente divergentes, portadora de dos líquidos distintos, perfectamente separados en sus respectivos recipientes, habilitándose así un medio útil y eficaz de empleo de dos ingredientes diferentes.

2ª.- "NUEVA VINAGRERA".

Madrid, 10 JUL. 1972



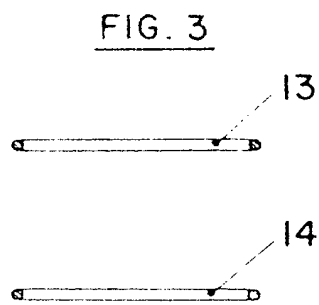
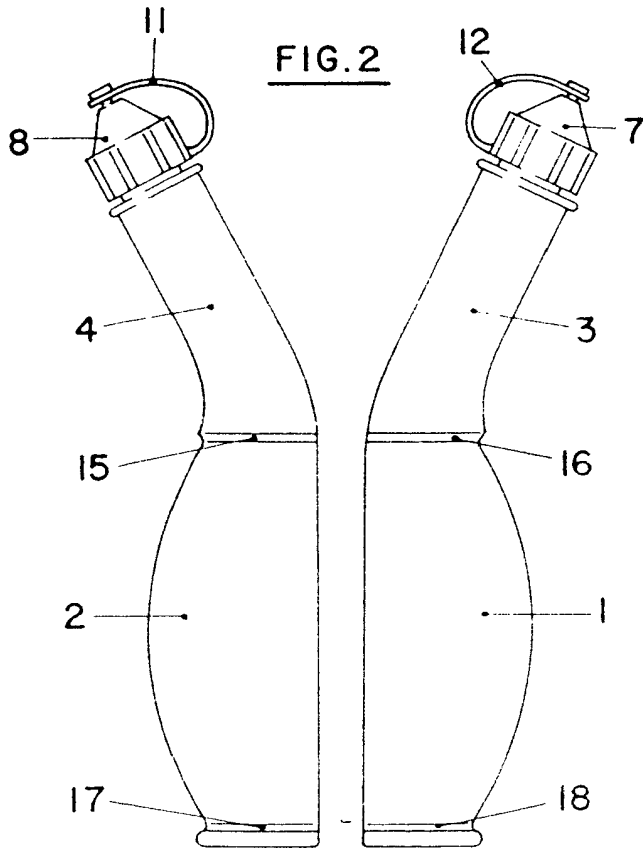
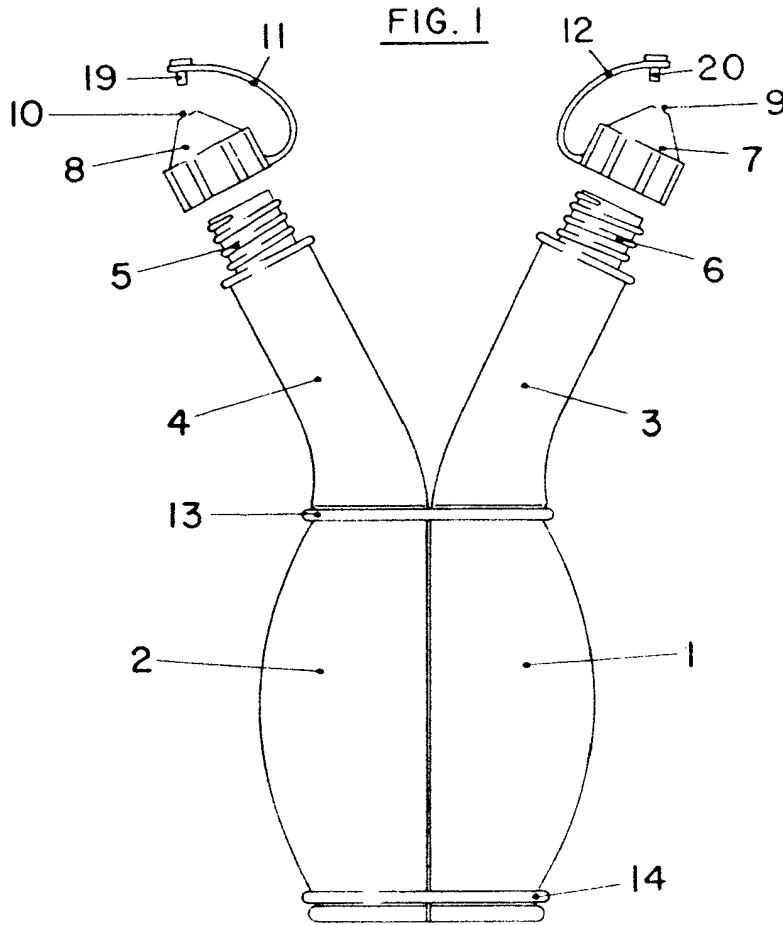

MADRID, 10 JUL. 1972
P.A.