

1822 16



SECCION CLASIFICACION
INT. CL.

Sección G Clase 05
Subclase G Grupo _____

B 65
B

MEMORIA DESCRIPTIVA

correspondiente a la solicitud de concesión de un.....

MODELO DE UTILIDAD

SOLICITANTE: D. JOSE Ma MARTIN BAUSELA

RESIDENCIA: C/. Santiago, 17-3º; VALLADOLID

ENUNCIADO: "MECANISMO DE ACCIONAMIENTO"

Prioridad: Patente _____ n.º _____ del _____



1

La presente Memoria descriptiva tiene como finalidad la declaración del objeto sobre el cual se solicita el Privilegio de explotación industrial y comercial exclusiva en el territorio nacional, de un Modelo de Utilidad, de acuerdo con las normas que sobre el particular contiene el vigente Estatuto sobre Propiedad Industrial. Este Modelo de Utilidad bajo título "MECANISMO DE ACCIONAMIENTO" viene a perfeccionar las técnicas conocidas, plasmándolo en soluciones que aventajan las convencionales, tal y como enumeraremos a lo largo de esta Memoria.

5

10

El objeto primordial de este registro es la consecución del accionamiento de una máquina para soldadura de flejes de plástico para embalaje, aunque no se excluye la posibilidad de su aplicación a otras técnicas diferentes a la citada.

15

20

De todos es sabido, el gran empleo que actualmente se viene realizando en el mercado de los flejes de plástico utilizados para embalajes de bultos diferentes habida cuenta de que con sus características suplen ventajosamente a los metálicos utilizados hasta el momento. Sin embargo no se puede utilizar en esta técnica y con los mismos resultados, la adopción de grapas que aseguren el cierre perfecto de los extremos del fleje, y por ello se recurre a soldar los terminales de los mismos, proporcionando una temperatura adecuada y presionando posteriormente sobre las zonas calentadas para conseguir la soldadura o fusión de cierre requerida. Es precisamente un mecanismo de accionamiento para este tipo de máquinas lo que ampara el presente Modelo de Utilidad.

25

30

Con el fin de ayudar a la perfecta comprensión de la idea que se patenta, se acompaña una hoja de dibujos en la que se representa lo siguiente:



1

5

10

15

20

25

30

La fig. 1ª es una vista esquemática de la base o soporte del conjunto de los mecanismos.

Las figs. 2ª y 3ª corresponden a una pareja de presionadores.

La fig. 4ª se relaciona con la fig. 1ª en el sentido de proporcionar una vista en otro sentido de aquella con los diferentes mecanismos montados sobre el cuerpo base.

La fig. 5ª corresponde a una vista detallada del presionador de la fig. 2ª.

Las figs. 6ª y 7ª corresponden a las dos plantas de la palanca de accionamiento principal.

Las figs. 8ª y 9ª nos permiten comprobar la forma especial de un engrane principal.

La fig. 10ª se relaciona con las entrada y salida de los terminales del fleje en el interior del mecanismo.

Las figs. 11ª y 12ª nos permiten comprobar parte del proceso del mecanismo en relación con los diferentes elementos.

La fig. 13ª relaciona a su vez parte de dichos elementos.

La fig. 14ª concreta la forma específica del elemento sujetador de final de operación del mecanismo.

Finalmente las figs. 15ª y 16ª se refieren a la regulación de la entrada de corriente al mecanismo para efectuar las diferentes operaciones.

Como ya indicábamos al principio, el conjunto del mecanismo está constituido por un cuerpo con una base (2) sobre la que se sitúa verticalmente una pared (1), constituyendo ambos un cuerpo de sección en T. Sobre la base (2) se montan los extremos del fleje que se ha de soldar, y los diferentes



1 mecanismos van dispuestos tanto sobre la base (2) como sobre
la pared (1).

Si comprobamos la fig. 4ª juntamente con la 1ª, nos -
daremos una idea más acertada de la disposición de estos meca-
5 nismos. La pared vertical (1) presenta un orificio circular -
(6) para el montaje con posibilidad de giro de la palanca --
(15), cuya base viene reflejada en las figs. 6ª y 7ª según --
vistas tomadas por sus dos lados. En la misma pared vertical
(1) se realiza una canal (5) de cierta curvatura, y que tiene
10 como finalidad la de que el pitón o saliente (16) de la palan-
ca (15) discurra por su interior al girar sobre el eje (6). -
En el interior o centro de esta cara de la zona de palanca --
(15) se dispone el entrante (19) para alojamiento de un mue--
lle cuya función específica concretaremos más adelante.

15 Tomando pues como base la posición de la palanca (15)
en relación con la pared (1), y con su posibilidad de giro so-
bre ella, explicaremos los dos movimientos que desde esta pa-
lanca se derivan tanto por un lado como por otro.

Por una parte, el pitón (16) de la palanca, sobresal-
20 drá de la canal (5) de la cara (1), y a su vez quedará encaja-
do en el entrante (20) de guiado del presionador (11). Este -
presionador está a su vez alojado entre los salientes (3) que
emergen perpendicularmente de la cara (1) vertical, y median-
te la provisión de la tapa (9) queda totalmente tapado al ex-
25 terior. Entre dicha tapa y el presionador (11) se sitúa el --
muelle (10) que es el que obligará en todo momento al presio-
nador hacia abajo, mientras no haya otra fuerza en contrario
precisamente esta fuerza es la que proviene de la palanca --
(15) a través del pitón (16) que encajado en la ranura (20) -
30 obligará al presionador (11) a subir o bajar de acuerdo con -



1 el movimiento de la referida palanca.

El presionador a su vez presenta en una de sus caras laterales un saliente (12), sobre el que se monta otro empujador (13), encajando el saliente (12) en la ranura (14) de forma que en el movimiento de arriba hacia abajo del presionador (11), el otro presionador (13) obligado a su vez por su muelle, se mueva en dirección vertical.

Si comprobamos el contenido de la fig. 10ª veremos -- que con (22) y (22') se han señalado los finales del fleje de plástico, que han de ser soldados. Uno de ellos el (22) apoya en la base (2) del mecanismo y el otro el (22') discurre sobre el saliente (7) el cual es un electrodo que produce un pequeño calentamiento en el fleje con el fin de dejarlo preparado para que los presionadores (11) y (13) puedan efectuar con normalidad la función de corte o separación que corresponde - al presionador (13) y la posterior para el soldado del fleje que corresponde al presionador (11).

Al accionar la palanca (15) los presionadores se mueven hacia abajo, haciéndolo en primer lugar el de corte o separación (13) que apoyándose sobre el extremo del fleje (22') separa el fleje justamente por la zona o línea previamente calentada por el electrodo (7), realizando esta operación sin ninguna dificultad o resistencia de tipo mecánico sino simplemente por el propio apoyo de dicho presionador.

25 Pasando a la otra parte del mecanismo, comprobamos que en la cara contraria de la palanca (15) se ha señalado otro - pitón (17) el cual queda alojado en el interior de la canal - (21) realizada sobre el engrane de forma especial (18). Este engrane es a su vez concéntrico en su giro en relación con la palanca y engrana con una pieza idéntica de menor dimensión -

30

7 JUL



182216

1 (23) (fig. 11ª).

5 Sobre la base (2) del mecanismo, y en los correspondientes alojamientos longitudinales se disponen paralelamente dos piezas señaladas en la fig. 13ª con las numeraciones (26) y (24). La primera de ellas es la que incorpora el electrodo calentador para la soldadura del fleje y la segunda es una cremallera la cual va conectada al muelle (25) sobre la base (2) del mecanismo. La pieza (26) presenta en su zona anterior un hueco en cuyo interior se monta transversalmente un casquillo (25), y en su parte posterior presenta el saliente (27) sobre el que actuará posteriormente la cremallera (24).
10

15 La función o movimiento de la guía (26) es la de posicionar adecuadamente y en su momento el electrodo que comporta entre los extremos (22) y (22') del fleje de plástico, mientras que la cremallera realiza la función de actuar sobre la anterior cuando las circunstancias del proceso lo requieran, y siendo esta cremallera la que toma contacto con el engrane pequeño (23) antes referido.

20 Al accionar en primera instancia la palanca (15), se elevan los dos presionadores (11) y (13), ya que el movimiento realizado es el señalado en la fig. 11ª con la letra A. En consecuencia el engrane (23) girará en el sentido B con lo cual hace deslizar a la cremallera según la dirección C (fig. 12ª). A su vez, y liberado el portaelectrodos (26) de su relación con la cremallera, actuará libremente, pero no en plan absoluto ya que esta pieza (26) está a su vez solicitada por otros movimientos.
25

30 El movimiento de dicho elemento (26) viene realizado por los dos dientes (20) de la palanca (15) los cuales actúan sobre el casquillo (25).



1 En una segunda maniobra, la palanca (15) se girará en
sentido contrario al antes citado. Por un lado actuará sobre
el presionador (13) de separación del fleje y evidentemente -
el fleje quedará cortado o más bien separado en (7). A su vez
5 el pitón (17) que había arrastrado al engrane (18), volverá va
cío en el interior de la canal (21) de dicho engrane, pero --
sin embargo los dientes (20) de la palanca (15) al accionar -
sobre el casquillo (25) de la pieza (26), irán posicionando -
al electrodo de soldadura o de calentamiento en el interior -
10 del alojamiento (8) de la fig. 1ª. Cuando en el giro de la pa
lanca, el pitón (17) ha llegado al extremo de la ranura (21),
obligará al engrane (18) a moverse y a su vez éste proporció
nará movimiento al engrane pequeño (23), el cual no puede mo
verse, ya que está fijado por el gatillo (28) de la fig. 14ª.

15 En esta situación, el electrodo está posicionado entre
los terminales del fleje y se encuentra proporcionando tempe
ratura y en este sentido seguiría en las mismas condiciones -
de no ser desplazado el referido electrodo.

20 Si por cualquier medio mecánico se elimina la atadura
del gatillo (28) con el engrane (23), nos encontramos con que
la cremallera tiende a desplazarse en el sentido de la flecha
D y a su vez golpeará al saliente (27) de la pieza (26), sa--
cando al exterior el electrodo.

25 A su vez e inmediatamente de realizada esta operación
el presionador (11) realiza la función de incorporar los ex--
tremos de los flejes (22) y (22'), coadyuvado por la acción -
del muelle (19) de la palanca (15).

 Una vez cortado y soldado el fleje, la operación está
totalmente terminada.

30 Hay un detalle complementario, cuya inclusión, convie



1 ne destacar, dado que está encaminado a asegurar una soldadura
perfecta, cual es el de dotar al extremo de la pieza (26), de
un punto o contacto (31) que durante el movimiento de trasla-
ción de la pieza realice eléctricamente dos tomas (32) y (33).
5 Estas tomas de corriente se posicionan sobre el cuerpo base --
(2), de modo que una de ellas sirva para producir temperatura
en su momento al electrodo (7) de corte o separación, cuando -
el otro permanezca frío y a su vez el otro contacto realiza la
operación contraria es decir proporcionar temperatura al elec-
trodo de soldado y no al de separación. Esto tiene realmente -
10 su importancia por cuanto no interesa en ningún momento que el
electrodo de soldado tome temperatura hasta su momento adecua-
do puesto que puede deteriorar al fleje en una posición distin-
ta a la de la soldadura, por cuya zona el fleje una vez termina-
15 da la operación podría rasgarse. Con ello completamos totalmen-
te el mecanismo de accionamiento objeto de este Modelo de Uti-
lidad.

Descritas pues suficientemente todas y cada una de las
características del objeto de la invención pasaremos a conti-
20 nuación a reseñar las ventajas que de su utilización práctica
se derivan, en orden a cumplir lo preceptuado en el Artículo -
171 del vigente Estatuto sobre la Propiedad Industrial. Estas
ventajas en sus puntos más destacados son las siguientes.

En primer lugar una gran simplicidad de mecanismos y
25 una total imposibilidad de averías por complejidades técnicas.

Un calentamiento adecuado y racional de los dos proce-
sos de separación y soldado de fleje, asegurando la función es-
pecífica con toda normalidad.

30 Conviene resaltar, una vez descritas la naturaleza y -
ventajas de este invento, el caracter no limitativo del mismo,



182216

1 por cuanto los cambios en la forma, materia o dimensiones de sus partes constitutivas, no alterarán en modo alguno su esencialidad, en tanto no supongan una sustancial variación en el conjunto.

5 Asimismo, el solicitante adhiriéndose a los Convenios Internacionales sobre Propiedad Industrial, hace constar su derecho a la extensión de esta solicitud a los países extranjeros, reivindicando la prioridad de la misma.

NOTA

10 Los puntos de invención, nuevos en España, que se presentan para que sean objeto de Modelo de Utilidad, deberán recaer sobre "MECANISMO DE ACCIONAMIENTO", de acuerdo con las siguientes:

REIVINDICACIONES

15 1a.- "MECANISMO DE ACCIONAMIENTO", esencialmente caracterizado porque está directamente montado sobre la pared vertical de un cuerpo base en forma de T en la que se incorpora -- una palanca de giro que por un lado presenta un pitón para el movimiento en vertical de dos presionadores alternativos conectados uno en relación con el otro, de modo que al accionar la palanca los presionadores efectúan sucesivamente sus movimientos merced a la acción del referido pitón sobre una canal de uno de los presionadores.

25 2a.- "MECANISMO DE ACCIONAMIENTO", según la anterior reivindicación caracterizado porque la palanca referida presenta por su otra cara otro saliente o pitón que queda encajado en un entrante realizado en el frente de un engrane de modo -- que arrastre a éste y éste a su vez a otro conectado con el -- que desplaza longitudinalmente a una corredera dotada de cremallera y montada sobre la base del cuerpo, empujando a dicha

30

182216

7 JUL



1 cremallera contra un muelle que queda obligado por este movimiento.

5 3a.- "MECANISMO DE ACCIONAMIENTO", según las anteriores reivindicaciones caracterizado porque la palanca de accionamiento presenta dos dientes que toman contacto con el casquillo de una pieza que discurre paralela a la cremallera y que comporta un electrodo de calentamiento, pieza que efectuará los movimientos requeridos por los dientes en su giro.

10 4a.- "MECANISMO DE ACCIONAMIENTO", según la anterior reivindicación caracterizado porque la pieza paralela a la cremallera comporta un saliente con posibilidad de ser golpeado por la cremallera, una vez liberada de su muelle, y porque además presenta a su vez un contacto con dos puntos para la entrada de corriente eléctrica al mecanismo en el orden que se desee.

15 5a.- "MECANISMO DE ACCIONAMIENTO".-

Todo tal y como queda descrito en la presente Memoria que consta de diez hojas mecanografiadas por una sola cara, acompañada de los dibujos correspondientes.

20 Madrid,

7 JUL. 1972

A large, stylized handwritten signature in black ink, written over the date stamp.

25

30

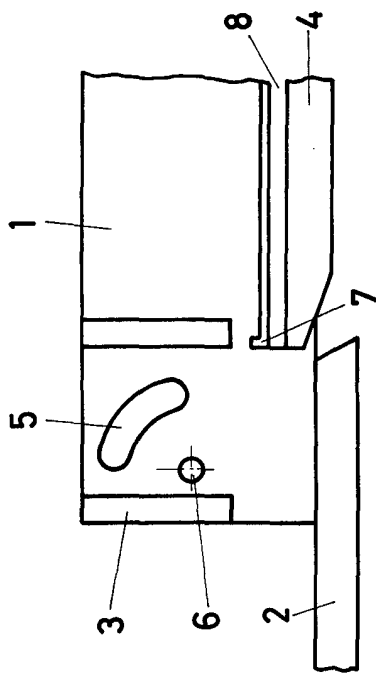

Fig. 1

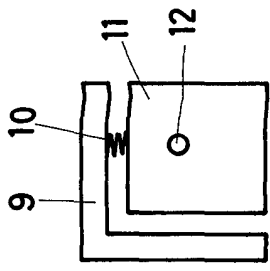

Fig. 2

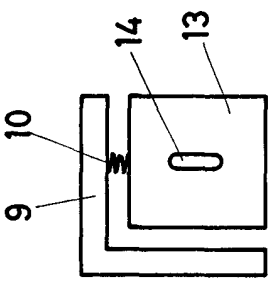

Fig. 3

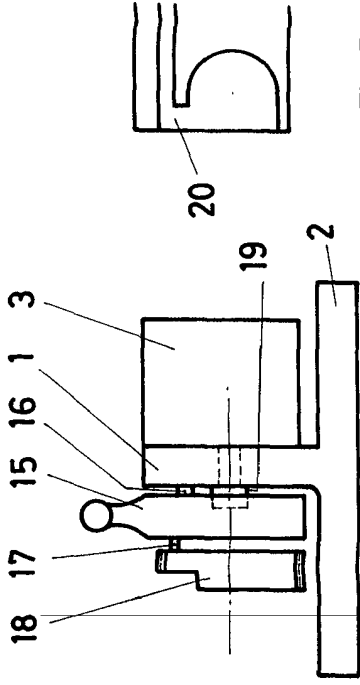

Fig. 4

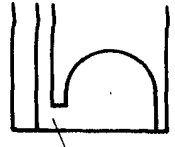

Fig. 5

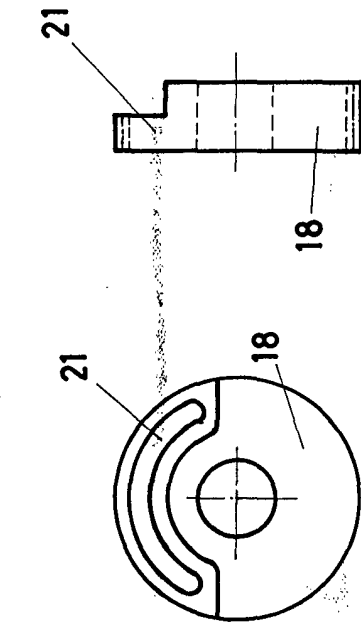

Fig. 8

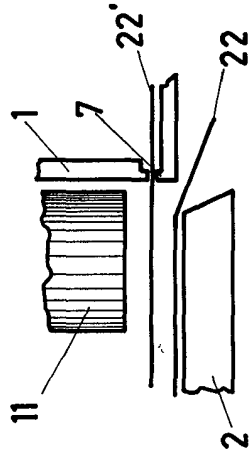

Fig. 10

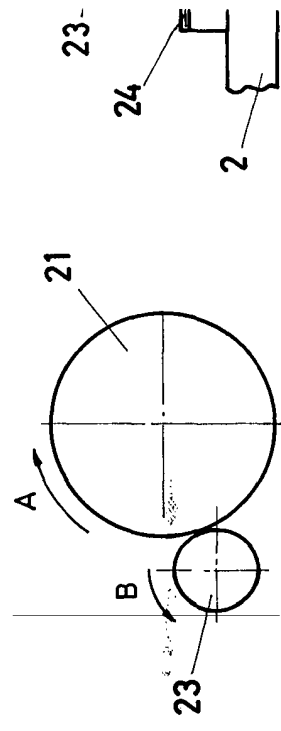

Fig. 11

Fig. 9

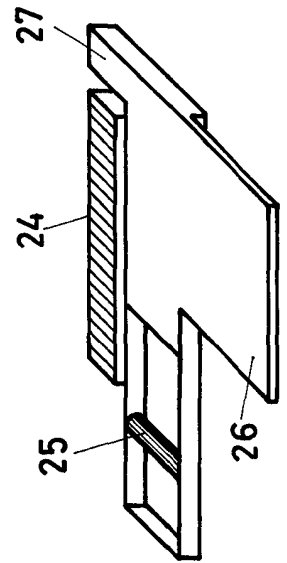

Fig. 13

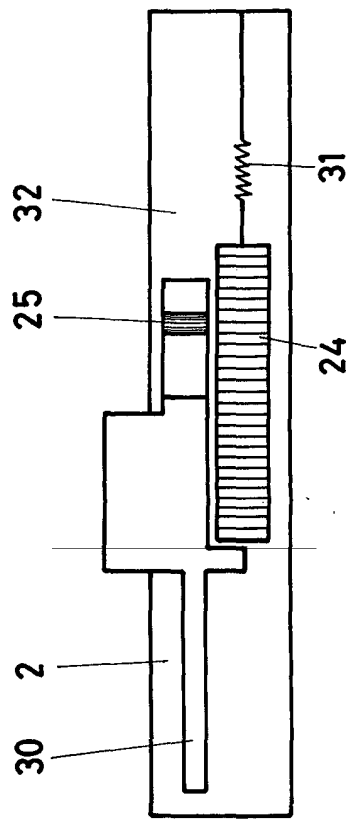

Fig. 15

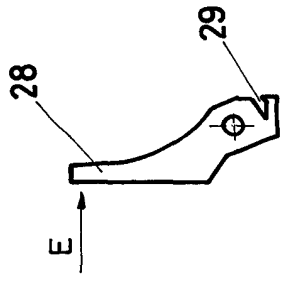

Fig. 14

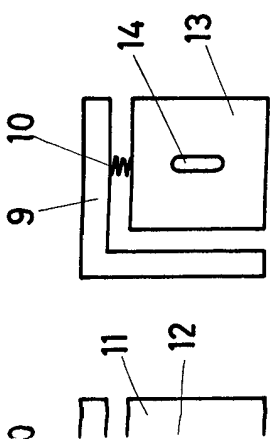

Fig. 3

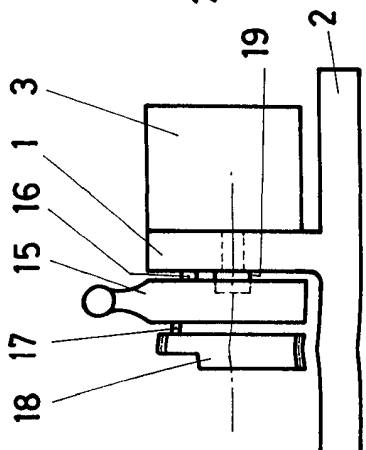

Fig. 4

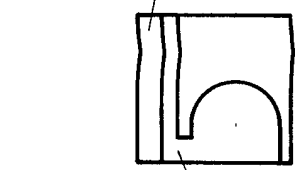

Fig. 5

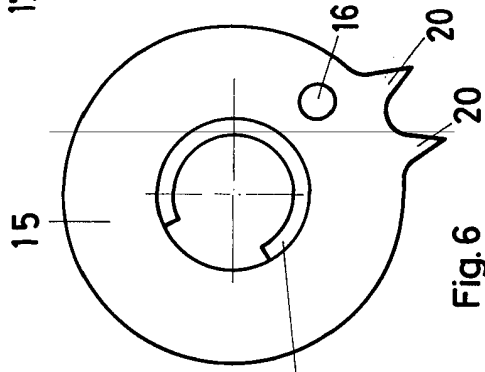

Fig. 6

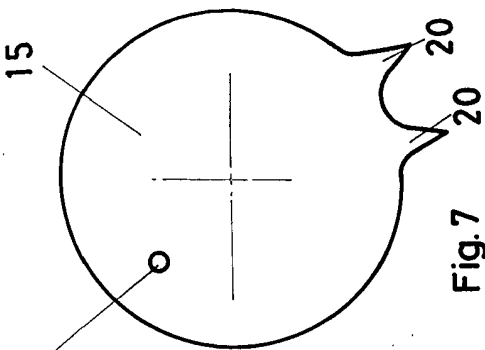

Fig. 7

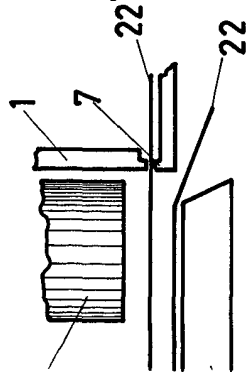

Fig. 10

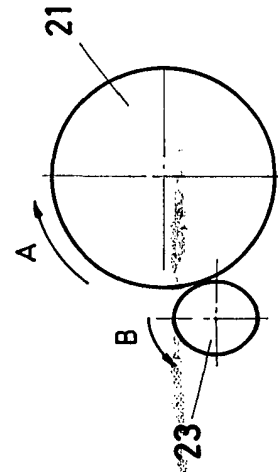

Fig. 11

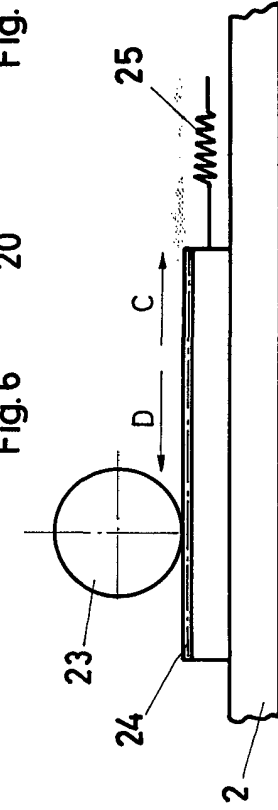

Fig. 12

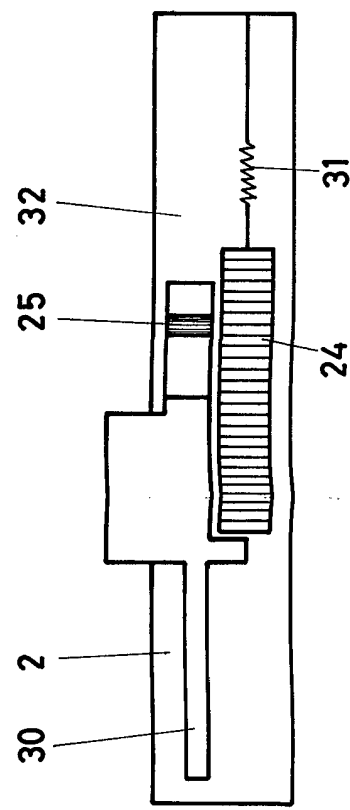

Fig. 15

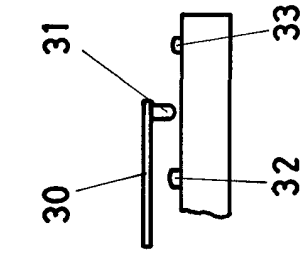

Fig. 16

28

29

ESCALA VARIABLE
Madrid