

27-10-74

182179



SECCION CLASIFICACION
INT. CL.

Sección A Clase 47
Subclase F Grupo _____

MEMORIA DESCRIPTIVA

correspondiente a la solicitud de concesión de un.....

MODELO DE UTILIDAD

SOLICITANTE: MEBUNIK, S.A., de nacionalidad española

RESIDENCIA: Zubileta, 21 BURCEÑA-BARACALDO (Vizcaya)

ENUNCIADO: " EXPOSITOR GIRATORIO PARA
CORBATAS "

Prioridad: Patente _____ n.º _____ del _____

R/lg.2.177

27:574

-2-

182179



1 La presente memoria descriptiva tiene como fin
la declaración del objeto sobre el que ha de recaer el privi-
legio de explotación industrial y comercial, exclusivo en el
territorio nacional, de un Modelo de Utilidad, de acuerdo con
5 la vigente Legislación, que, como el enunciado indica, se tra-
ta de " EXPOSITOR GIRATORIO PARA CORBATAS ".

Nuestro invento consiste en un soporte sustenta-
dor de corbatas que encuentra su más directa y concreta apli-
cación en la exposición de estas o similares prendas en los
10 comercios del ramo, y cuyas principales ventajas y caracterís-
ticas son la sencilla construcción y robustez de sus elementos,
lo que se conjuga con un fácil y rápido montaje y desmontaje
de estos para así conformar el modelo que se preconiza, alcan-
zando de esta forma una larga vida útil y facilitando, previo
15 desmontaje, su almacenamiento durante los periodos en que la
exposición no se hace necesaria.

El colgado de las prendas se realiza en unos gan-
chos que radialmente sobresalen de unos aros dispuestos uno en
cima de otro y relacionados a modo de volante con sendos cas-
20 quillos centrales.

Estos casquillos están dispuestos en unos bulones
respecto de los que pueden girar, y relacionados entre sí me-
diante un casquillo separador fijado a los extremos enfrentados
de dichos bulones, de los que el inferior va fijado a un pie
25 y el superior a un escudo protector convexo.

Estos dos aros están angularmente enclavados en-
tre sí mediante unas barras que discurren de uno a otro y están
solidarizadas entre sí mediante travesaños, con lo que se con-
sigue que al girar ambos aros solidariamente puedan examinarse
30 a la vez las prendas colgadas de uno u otro aro y evitar el en-



1 trecruzado de ellas.

Para comprender mejor la naturaleza del presente invento, en el plano adjunto hacemos una representación esquemática de su utilización, no siendo en absoluto limitativa y susceptible por ello de las modificaciones accesorias que no alteren las características esenciales.

5 La figura 1 es una sección de alzado de nuestro invento.

10 Las figuras 2 y 3 son sendas vistas de alzado y planta del dispositivo de enclavamiento angular de ambos soportes sustentadores de prendas.

La figura 4 es una vista en planta del soporte superior en el que se aprecia como los ganchos o sustentáculos sobresalen radialmente del aro.

15 La figura 5 es una vista en planta, correspondiente a la figura 1, de nuestro invento, en la que se aprecia la menor dimensión del soporte superior respecto del inferior.

La figura 6 es un despiece de nuestro expositor indicativo del proceso a seguir para su montaje.

20 En ellas se anotan las siguientes particularidades :

- 1ª.- Rueda auto-orientable.
- 2ª.- Brazos de apoyo.
- 3ª.- Aletas.
- 25 4ª.- Pie tubular.
- 5ª.- Bulón inferior.
- 6ª.- Casquillo del soporte inferior.
- 7ª.- Varillas radiales.
- 8ª.- Aro
- 30 9ª.- Ganchos del soporte inferior.

182179



1

10^a.- Barras de enclavamiento angular.

11^a.- Travesaños.

12^a.- Casquillo separador.

13^a.- Bulón superior.

5

14^a.- Casquillo del soporte superior.

15^a.- Alojamientos.

16^a.- Escudo.

17^a.- Espárrago.

18^a.- Tuerca y tuerca ciega.

10

Este expositor consta del pie tubular (4), de cuyo extremo inferior parten las aletas radiales (3) a cada una de las cuales se fija por atornillado el correspondiente brazo (2) dispuesto a modo de prolongación de ellas, presentando cada uno de estos brazos (2) en su extremo un orificio roscado que le posibilita para recibir la rueda auto-orientable (1), o bien un taco de altura regulable, para apoyo sobre el piso.

15

En el extremo superior de este pie (4) se introduce parcialmente y se fija por atornillado el bulón inferior (5), el cual recibe a continuación el casquillo (6), susceptible de girar respecto de dicho bulón (5) y con él todo el soporte inferior de perchas.

20

Este soporte esta formado por las varillas (7) que están fijadas al casquillo (6) y parten radialmente de él, y cuyos extremos subtienden el aro (8) fijado a ellas, del que parten radialmente los ganchos (9) que están uniformemente repartidos, algunos de los cuales conformados por los propios extremos salientes de las varillas (7), y donde se colgarán las prendas a exponer, que así podrán posicionarse angularmente por efecto del posible giro del casquillo (6).

25

30

A continuación se introduce en el extremo supe -

27474

-5-

182179



1 rior de dicho bulón (5) el extremo del casquillo separador (12), que se fija al bulón (5) por atornillado, introduciéndose parcialmente a continuación, y fijándose por atornillado, en el extremo superior de este casquillo separador (12) el bulón superior (13), similar al anterior y que en su extremo superior presenta un taladro axial roscado.

5
10 Seguidamente se introduce en este bulón (13) el casquillo (14) similar al primeramente mencionado, que como él es susceptible de girar y lleva dispuesto un soporte superior para prendas, similar al anterior pero de menores dimensiones que él.

15 Estos dos soportes están angularmente solidarizados mediante las barras verticales (10), cuyos extremos se alojan en sendos alojamientos (15) ó casquillos solidarios a las varillas (7) de uno y otro soporte, estando dichas barras (10) unidas entre sí y fijadas axialmente mediante los travesaños (11) que son arqueados con el fin de salvar el obstáculo que supone el casquillo separador (12), y que hacen tope en las varillas (7) a efectos de desplazamiento axial.

20 Finalmente se fija el escudo (16) que es convexo con forma de casquete esférico para, a modo de seta, cubrir esta zona superior, realizándose su fijación mediante el espárrago (17) roscado en el taladro axial del bulón superior, y la tuerca ciega y contratuerca (18).

25 Descrita suficientemente la naturaleza del presente invento, así como su realización industrial, sólo cabe añadir que en su conjunto y partes constitutivas es posible introducir cambios de forma, materia y disposición en cuanto tales alteraciones no supongan variación sustancial del mismo.

30 El solicitante, al amparo de los Convenios Inter-



182179

nacionales sobre Propiedad Industrial, se reserva el derecho de extender esta demanda a los países extranjeros, si fuera posible, reivindicando la misma prioridad de la presente solicitud.

N O T A

El Modelo de Utilidad que se solicita como nuevo en España, por veinte años, de acuerdo con la vigente Legislación, deberá recaer sobre " EXPOSITOR GIRATORIO PARA CORBATAS ", en todo de acuerdo con las siguientes :

R E I V I N D I C A C I O N E S

1ª.- Expositor giratorio para corbatas, caracterizado por constar de unos aros, preferentemente dos y el superior de menor diámetro, que llevan dispuestas sendas series de ganchos radiales y están relacionados, mediante unas varillas, con sendos casquillos concéntricos a ellos y atravesados por sendos bulones respecto de los que pueden girar solidariamente, estando dichos bulones relacionadas por un casquillo separador en cuyos extremos están parcialmente introducidos y fijados, y el extremo inferior del bulón inferior está introducido y fijado al extremo superior de un pie tubular que inferiormente lleva dispuestas unas aletas radiales a las que van fijados sendos brazos radiales descendentes que en su extremo son susceptibles de recibir un elemento de apoyo.

2ª.- Expositor giratorio para corbatas, en todo de acuerdo con la anterior reivindicación, caracterizado por que los aros están relacionados mediante unas barras verticales, cada una de las cuales tiene sus extremos introducidos en sendos casquillos dispuestos solidariamente a las varillas parejas de uno y otro aro, estando estas barras solidarizadas entre sí mediante unos travesaños que hacen tope en dichas vari-

27474

-7-182179



1 llas a efectos de desplazamiento axial de las barras.

3ª.- Expositor giratorio para corbatas, en todo
de acuerdo con las anteriores reivindicaciones, caracterizado
por estar superiormente cubierto por un escudo circular conve-
5 xo, de menor diámetro que el aro superior y fijado mediante
espárrago roscado al bulón superior.

4ª.- " EXPOSITOR GIRATORIO PARA CORBATAS ".

Según queda sustancialmente descrito en la presen
te memoria descriptiva que consta de siete hojas mecanografía-
10 das por una sola cara acompañada de sus correspondientes dibu-
jos.

Madrid , -5 JUL. 1972

El Agente Oficial

15 **MIGUEL FERNANDEZ-LOATSA PINZON**
P. P.

20

25

30

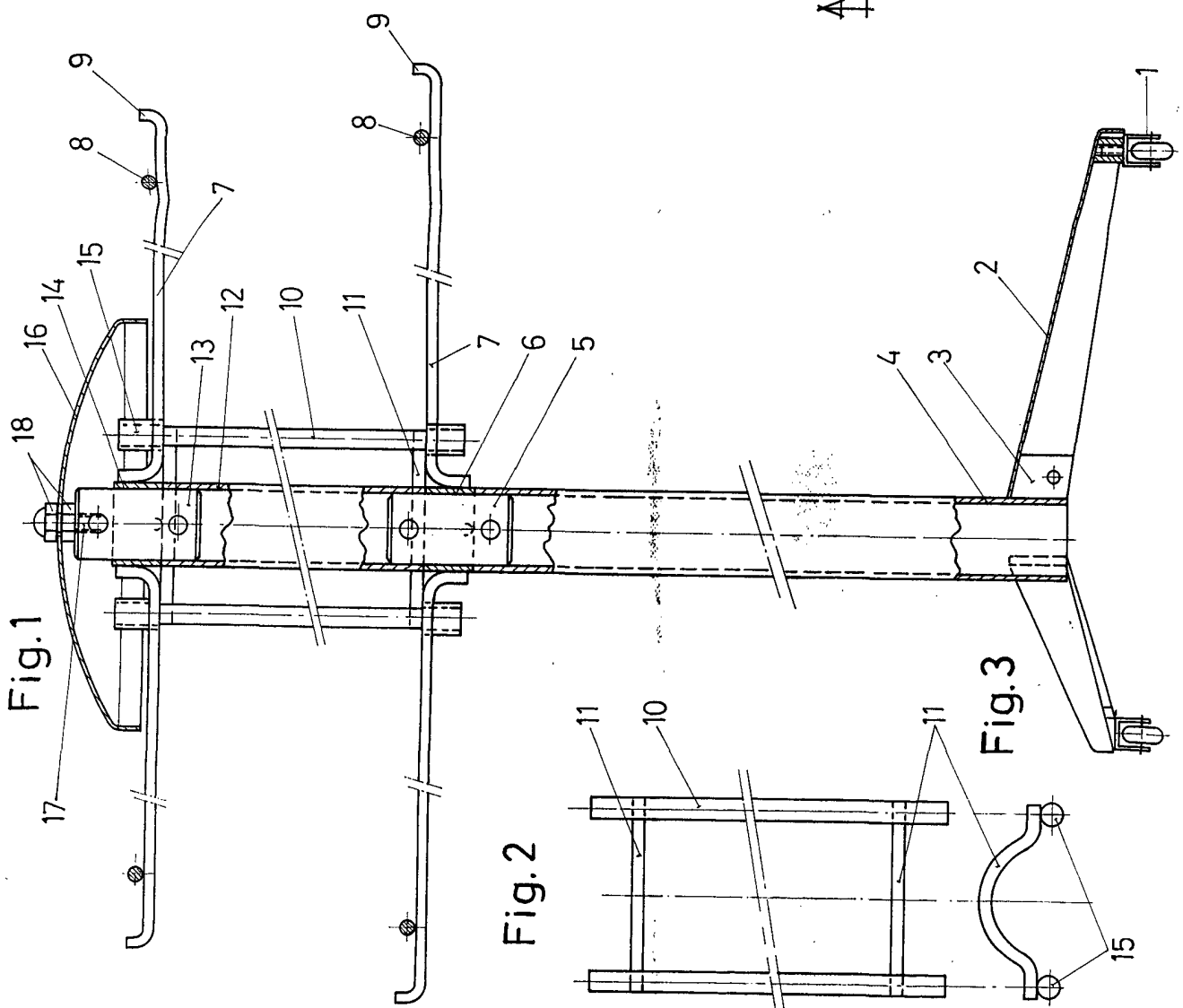

Fig. 4

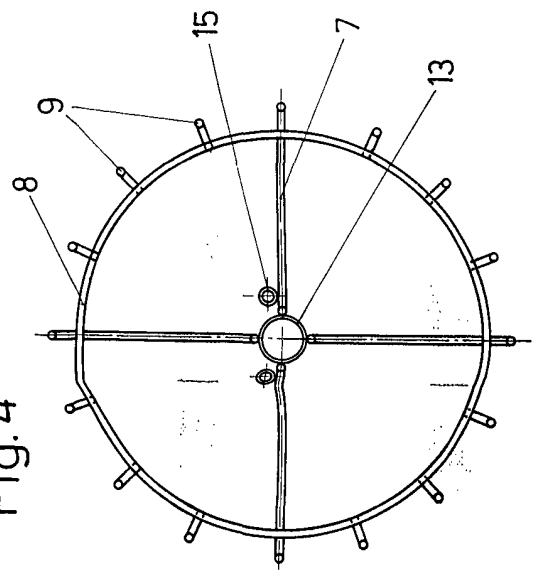

Fig. 5

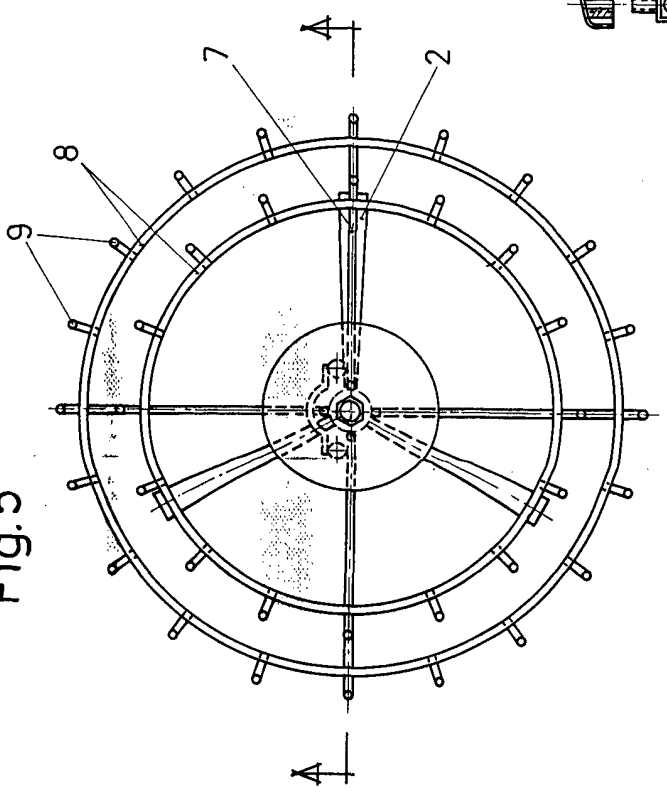

Fig. 2

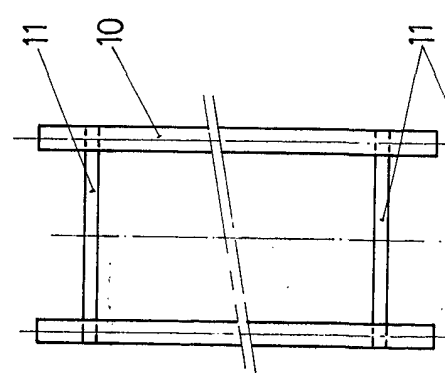
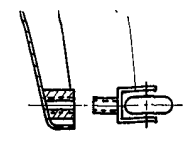
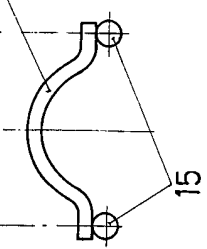
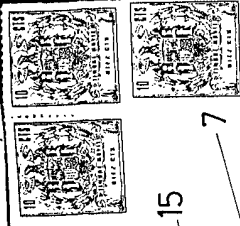

Fig. 3





Escala variable
Madrid - 5 JUL. 1972
El Agente Oficial
MIGUEL FERNANDEZ-LÓPEZ
P. P.

Fig. 6

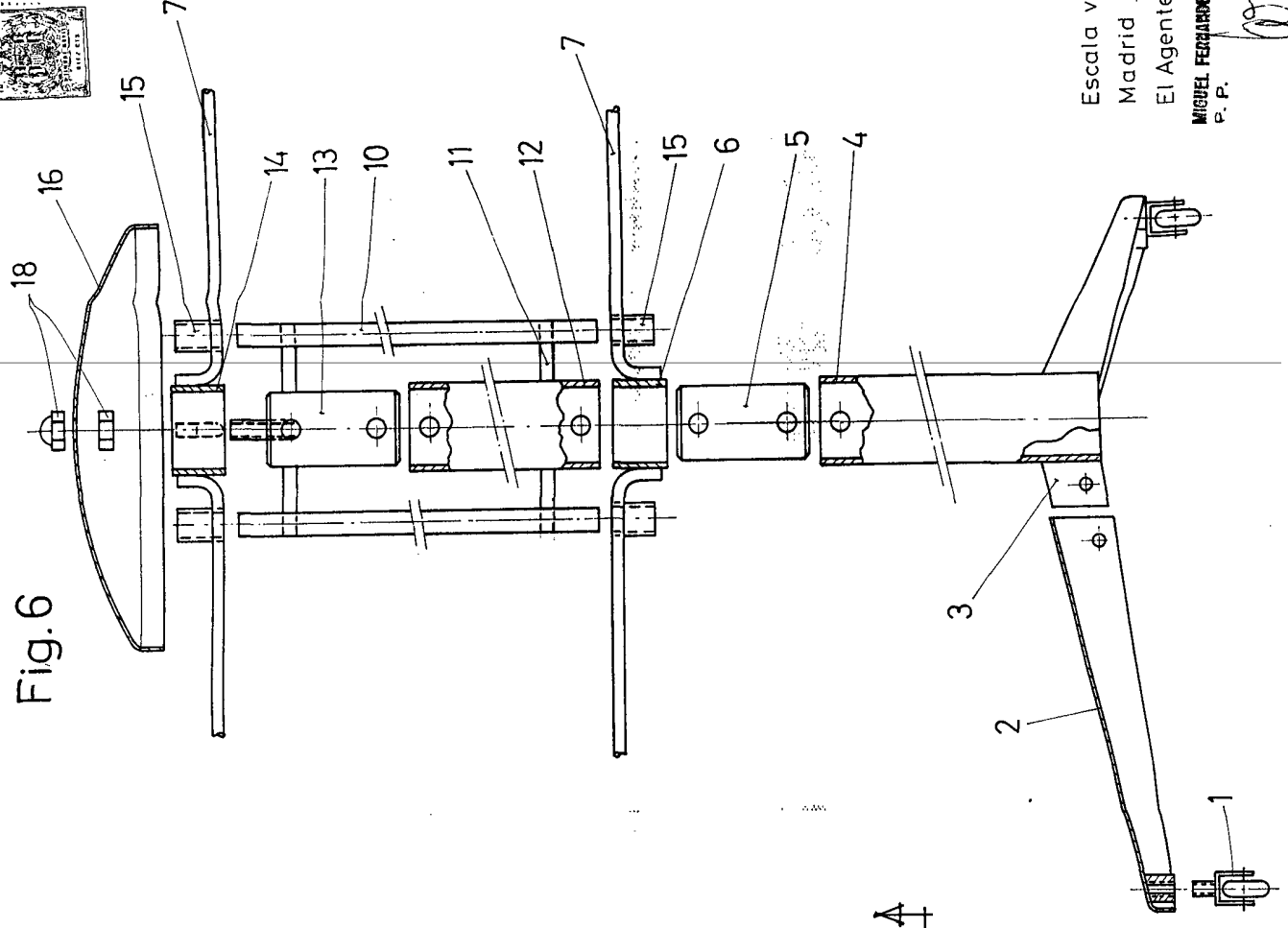

Fig. 4

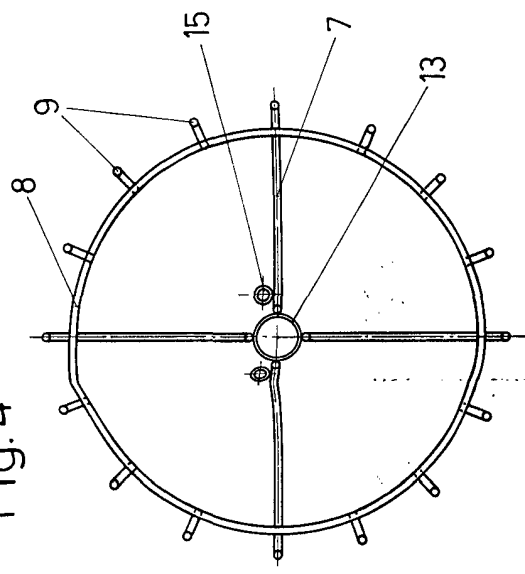

Fig. 5

