

14474

182151 -5



SECCION CLASIFICACION	
INT. CL.	
Sección.....	G
Clase.....	02
Subclase.....	C
Grupo.....	

MODELO DE UTILIDAD

por 20 años

A favor de D. ARTEMIO TEIXIDO BORRAS, de nacionalidad española, residente en RIUECOLS (Tarragona), Carretera de Alcolea, s/nº. -----
por: "SEMIBISAGRA MEJORADA PARA GAFAS". -----

MEMORIA DESCRIPTIVA

El presente modelo de utilidad hace referencia a una semibisagra para gafas, del tipo de semibisagras que se asocian con sendas varillas constitutivas del ánima
5 de refuerzo de las patillas de las gafas.

La semibisagra en cuestión se distingue ventajosamente de las del tipo indicado por su solidez, gracias a lo cual resulta muy duradera, constituyéndose la semibisagra sin complicaciones constructivas, antes al contrario,
10 de manera simplificada con relación a las conocidas en la



actualidad, de modo que su fabricación es sencilla y más económica con un diseño altamente estético.

Concurriendo a sus ventajas prácticas, la semibisagra mejorada para gafas objeto de este modelo de
5 utilidad consiste en un bloque que tiene una base de asentamiento en el alma de sección aplanada de la patilla, a partir de cuya base el bloque se prolonga formando un plano inclinado que diverge de dicha base, definiéndose dos orejas perforadas para articulación a la semibisagra
10 convencional unida a la montura de las gafas. El aludido bloque presenta en los bordes formados entre los laterales y la base sendos biselados que facilitan su fijación al ánima plana y coadyuvan al buen acabado obtenido después en el acoplamiento a la patilla de material plástico,
15 celuloide o similar.

Con el fin de facilitar la explicación se acompaña a la presente memoria descriptiva una hoja de dibujos en la que se ha representado un caso práctico de realización, el cual se cita sólo a título de ejemplo no limitativo del
20 alcance del presente modelo de utilidad.

En dichos dibujos:

La figura 1 es una vista en planta de la semibisagra.

La figura 2 corresponde a una vista lateral en
25 alzado de la semibisagra en cuestión.

Y la figura 3 representa en perspectiva la semibisagra fijada al ánima de refuerzo de la patilla correspondiente (no ilustrada).

La semibisagra para gafas que se describe está
30 constituida por un bloque monopieza metálico -1- que

14574



presenta una base -2- de asentamiento en la varilla
aplanada -3- que forma el alma de refuerzo de la patilla
(no representada) de las gafas, sobre cuya alma se suelda
la base del bloque -1-. Este último tiene en los bordes
5 formados entre la base y los laterales dos biseles -4-
que facilitan su soldadura a dicha alma, y coadyuvan en el
perfecto acabado de su montaje en la patilla (no mostrada)
de material semirrígido.

El bloque se prolonga a partir de la base -2-,
10 formando un plano inclinado -5- en divergencia respecto de
dicha base y que se remata en dos orejas planas -6-
provistas de sendos orificios -7- (uno de ellos roscado)
para la articulación mediante el tornillo-eje correspondiente
-8- con la semibisagra -9- anclada en la montura (no ilus-
15 trada) de las gafas.

Aunque la base -2- de la semibisagra ilustrada
es plana para asentamiento en una ánima constituida por una
varilla igualmente plana, queda previsto que dicha base
presente uno o más rehundidos longitudinales para el encaje
20 de nervios o resaltos de la cara de aplicación de la
citada alma. Como se comprende, también se prevé que la
semibisagra se adapte a otras semibisagras distintas a la
-9- representada tan sólo como ejemplo.

El modelo, dentro de su esencialidad, puede ser
25 llevado a la práctica en otras formas de realización que
difieran tan sólo en detalle de la indicada únicamente a
título de ejemplo, a las que alcanzará asimismo la protec-
ción que se recaba. Podrá, por tanto, fabricarse la bisagra
en cuestión en cualquier configuración y tamaño y con los
30 materiales y medios más convenientes, por quedar todo ello



comprendido en el espíritu de las siguientes reivindicaciones.

N O T A

Se reivindica como objeto del presente modelo de
5 utilidad:

1.- Semibisagra mejorada para gafas, del tipo de las que se asocian con sendas varillas constitutivas del alma de refuerzo de las patillas de las gafas, c a r a c t e r i z a d a esencialmente por el hecho de estar constituida por un bloque monopieza poseedor de una base de
10 asentamiento y fijación en la citada varilla, a partir de cuya base el bloque se prolonga según un plano divergente de dicha base y que se remata en dos orejas perforadas para la articulación con la semibisagra unida a la montura,
15 presentando el aludido bloque en los bordes formados entre la base y las caras laterales sendos biseles que facilitan su soldadura al alma y coadyuvan al buen acabado de su montaje en la patilla.

2.- SEMIBISAGRA MEJORADA PARA GAFAS.

Consta la presente memoria descriptiva de cinco hojas mecanografiadas, foliadas, numeradas y escritas

14-5-74

- 5 -

182151



por una sola cara, acompañada de una lámina de dibujos.

Madrid, a -5 JUL. 1972

ARTEMIO TEIXIDO BORRAS

P. A.
MANUEL DE
P. B.
[Handwritten signature]

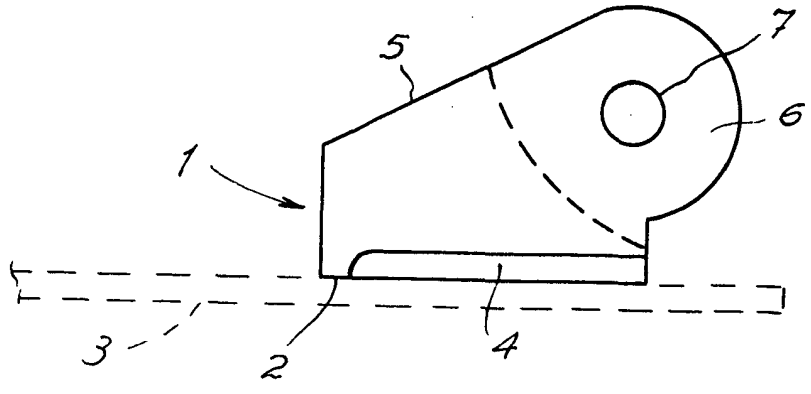

FIG. 1

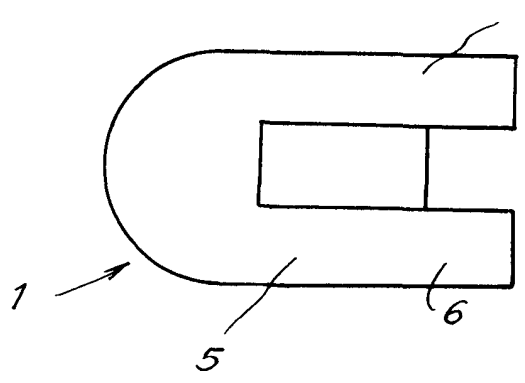

FIG. 2

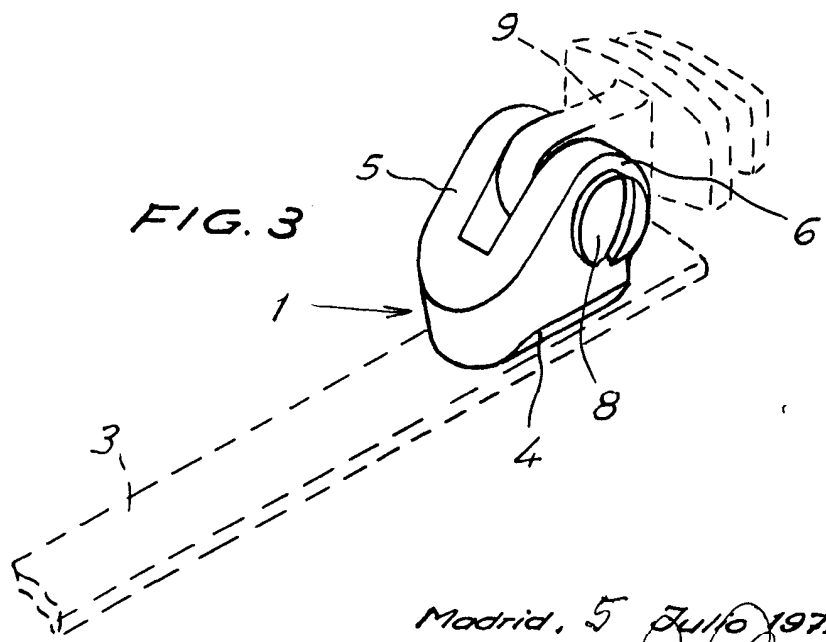

FIG. 3

Madrid, 5 Julio 1972

MANUEL DE FIGUEROA
P. R.