

182137



MEMORIA DESCRIPTIVA

correspondiente a la solicitud de concesión de un.....

MODELO DE UTILIDAD

SOLICITANTE: D. JACOBUS FRANCISCUS WILHELMUS DE BRUIN.

RESIDENCIA: C/ La Garita -BENIDORM (Alicante)

ENUNCIADO: "POSTE PUBLICITARIO O/Y DE INFORMACION".

Prioridad: Patente n.º del



182137

1

La presente memoria descriptiva tiene como fin la deda-
ración del objeto sobre el que ha de recaer el privilegio de --
explotación industrial y comercial, exclusivo en el territorio
5 nacional de un Modelo de Utilidad, de acuerdo con la vigente Le-
gislación, que como el enunciado indica se trata de "POSTE PU--
BLICITARIO O/Y INFORMACION".

5

El objeto del modelo se refiere a un poste que se pue-
de utilizar para publicidad, para información o para ambas cosas
a la vez.

10

Con el poste preconizado en el invento se consigue una
información, clara y sencilla de obtener, de las características
del país, o lugar donde esté colocado así como un mapa y a su --
vez publicidad.

15

Esto lo conseguimos al tener un eje principal de apo-
yo, fijado sólidamente al suelo, en el que se sustenta una car-
casa, generalmente cilíndrica y transparente dentro de la cual
existen tres zonas, las dos extremas divididas en pequeños espa-
cios para publicidad o información y la central formada por un
cuerpo cilíndrico exterior donde irá representado el plano del
país, región o lugar, interrumpido parcialmente formando una --
ventana por donde se verá un cuerpo interior giratorio donde se
podrán leer datos característicos e interesantes relacionados --
con el mapa, formado, éste último por un cuerpo prismático en --
cuyas caras se pueden colocar dichos datos en varios idiomas.

25

En la parte superior de la carcasa exterior cilíndri-
ca aparece una pequeña franja transparente con iluminación inte-
rior también usada para información o publicidad.

30

Por encima de todo ésto aparece un voladizo protector
y otro pequeño elemento donde poder colocar, nuevamente, infor-
mación o publicidad.



182137

1

Para comprender mejor la naturaleza del presente invento en el plano adjunto hacemos una representación esquemática de su utilización no siendo en absoluto limitativa y susceptible por ello de las modificaciones accesorias que no alteren las características esenciales.

5

La figura 1 representa una vista del poste completo.

La figura 2 es una vista seccionada según I-I.

En ellas se aprecian los siguientes detalles:

10

- 1.- Eje soporte.
- 2.- Carcasa exterior.
- 3.- Cuerpo inferior.
- 4.- Cuerpo central cilíndrico exterior.
- 5.- Planos del cuerpo (4).
- 6.- Cuerpo central interior.
- 7.- Caras del cuerpo (6).
- 8.- Ventana.
- 9.- Cuerpo superior.
- 10.- Franja transparente.
- 11.- Voladizo protector.
- 12.- Pequeño elemento.
- 13.- Mapas.
- 14.- Pequeños espacios.

15

Consta principalmente de un eje soporte (1), que se fija sólidamente por su base y sirve de sostén a un elemento principal portador de información y/o publicidad, teniendo en su extremo libre otro pequeño elemento (12) también portador de publicidad y/o datos de información, así como un voladizo protector (11) del referido elemento principal.

25

El referido elemento principal portador de publicidad y/o información consta de varios cuerpos o partes todos ellos

30



182137

1 protegidos por una carcasa exterior (2) de material transparente. Los cuerpo o partes del elemento principal se dividen en tres fundamentales, dos extremos y uno central.

5 Los dos cuerpos extremos, el inferior (3) y el superior (9) son semejantes y están constituidos por sendos troncos de pirámide, opuestos en su posición, cuyas caras están divididas en pequeños espacios (14) donde se insertan leyendas publicitarias o datos de información. El cuerpo superior (9) tiene en su base mayor una pequeña franja transparente (10) con iluminación interior para así poder ver la leyenda que tiene escrita.

10 El cuerpo central consta, a su vez, de un cuerpo cilíndrico exterior (4) y un cuerpo central interior (6). El cuerpo exterior (4) está interrumpido parcialmente creando una ventana (8) y unos planos (5), creados éstos últimos con el fin de poder inscribir datos característicos e importantes de los mapas (13) que presenta el referido cuerpo exterior (4).

15 Por otro lado el cuerpo interior (6) está formado por un prisma cuyas caras (7) llevan inscripciones y datos informativos, pudiendo cada una llevarlo en un idioma diferente. También este cuerpo interior (6) puede girar alrededor del eje (1) y así ir viéndose sus diferentes caras (7) a través de la ventana (8).

20 Por su parte, la franja (10) transparente y con iluminación interior, también puede girar alrededor del eje (1), existiendo unos elementos convencionales, automáticos o manuales para dar dicho giro a ésta o al cuerpo central interior (6).

25 Descrita suficientemente la naturaleza del presente invento, así como su realización industrial, sólo cabe añadir



182137

1

que en su conjunto y partes constitutivas es posible introducir cambios de forma, materia y disposición en cuanto tales alteraciones no supongan variación sustancial del mismo.

5

El solicitante al amparo de los Convenios Internacionales sobre Propiedad Industrial, se reserva el derecho de extender esta demanda a los Países extranjeros, si fuera posible reivindicando la misma prioridad de la presente solicitud.

NOTA

10

El Modelo de Utilidad que se solicita como nuevo en España, por veinte años, de acuerdo con la vigente Legislación deberá recaer sobre "POSTE PUBLICITARIO O/Y DE INFORMACION", en todo de acuerdo con las siguientes

REIVINDICACIONES

15

1ª.- POSTE PUBLICITARIO O/Y DE INFORMACION, caracterizado por presentar un eje, que fijado sólidamente por su base, tiene un elemento principal portador de publicidad e información al que sirve de sostén; teniendo además en su extremo superior otro pequeño elemento, también portador de publicidad o indicativo de datos, y un voladizo protector.

20

2ª.- POSTE PUBLICITARIO O/Y DE INFORMACION, en todo de acuerdo con la anterior reivindicación, caracterizado porque el elemento principal portador de la publicidad o información presenta varios cuerpos de diferentes tipos, todos ellos protegidos por una carcasa exterior cilíndrica y de material transparente.

25

3ª.- POSTE PUBLICITARIO O/Y DE INFORMACION, en todo de acuerdo con las anteriores reivindicaciones, caracterizado porque el primer cuerpo superior del elemento principal consta de un cilindro de muy poca altura, que tiene su superficie exterior formada por una banda de material transparente y por --

30



102137

1

dentro tiene unos puntos luminosos que proyectan su luz al exterior, continuándose dicho cilindro, inferiormente, por un tronco de pirámide invertido, de un número variable de caras, divididas éstas últimas por líneas generatrices y líneas paralelas a su base, quedando las superficies del lateral de todo el primer cuerpo del elemento principal dispuestas para recibir publicidad o datos de interés.

5

10

4a.- POSTE PUBLICITARIO O/Y DE INFORMACION, en todo de acuerdo con las anteriores reivindicaciones, caracterizado porque el cuerpo inferior del elemento principal está formado por un tronco de pirámide idéntico al del cuerpo superior y cuya base mayor coincide en diámetro con la del cilindro del mismo cuerpo y con el de la carcasa protectora transparente.

15

5a.- POSTE PUBLICITARIO O/Y DE INFORMACION, en todo de acuerdo con las anteriores reivindicaciones, caracterizado porque el cuerpo central del principal consta de un cilindro, concéntrico al de la carcasa exterior, que en su superficie lateral puede presentar un mapa del lugar o región que se desee, teniendo un sector plano e interrumpido parcialmente en el cual se aprecian una serie de anotaciones de datos característicos de dicho lugar o región -principalmente monumentos y puntos interesantes- viéndose por la ventana longitudinal abierta por la interrupción otro cuerpo interior prismático que en cada una de sus caras presenta en diferentes idiomas datos de información general.

25

6a.- POSTE PUBLICITARIO O/Y DE INFORMACION, en todo de acuerdo con las anteriores reivindicaciones, caracterizado porque el voladizo protector puede ser generalmente troncocónico invertido de poca altura y con un diámetro mayor aproximadamente igual al del cilindro de la carcasa, estando unido rígida

30

182137



1

mente al eje.

5

7ª.- POSTE PUBLICITARIO O/Y DE INFORMACION, en todo de acuerdo con las anteriores reivindicaciones, caracterizado porque en esta realización presenta un dispositivo convencional que hace girar al cilindro del cuerpo superior y al prisma del cuerpo central.

10

8ª.- "POSTE PUBLICITARIO O/Y DE INFORMACION".

Según queda sustancialmente descrito en la presente memoria que consta de siete hojas mecanografiadas por una sola cara acompañada de sus correspondientes dibujos.

Madrid, 4 de Julio de 1.972.

El Agente Oficial,
MIGUEL FERNANDEZ LOAYSA
P. P.

45

25

30

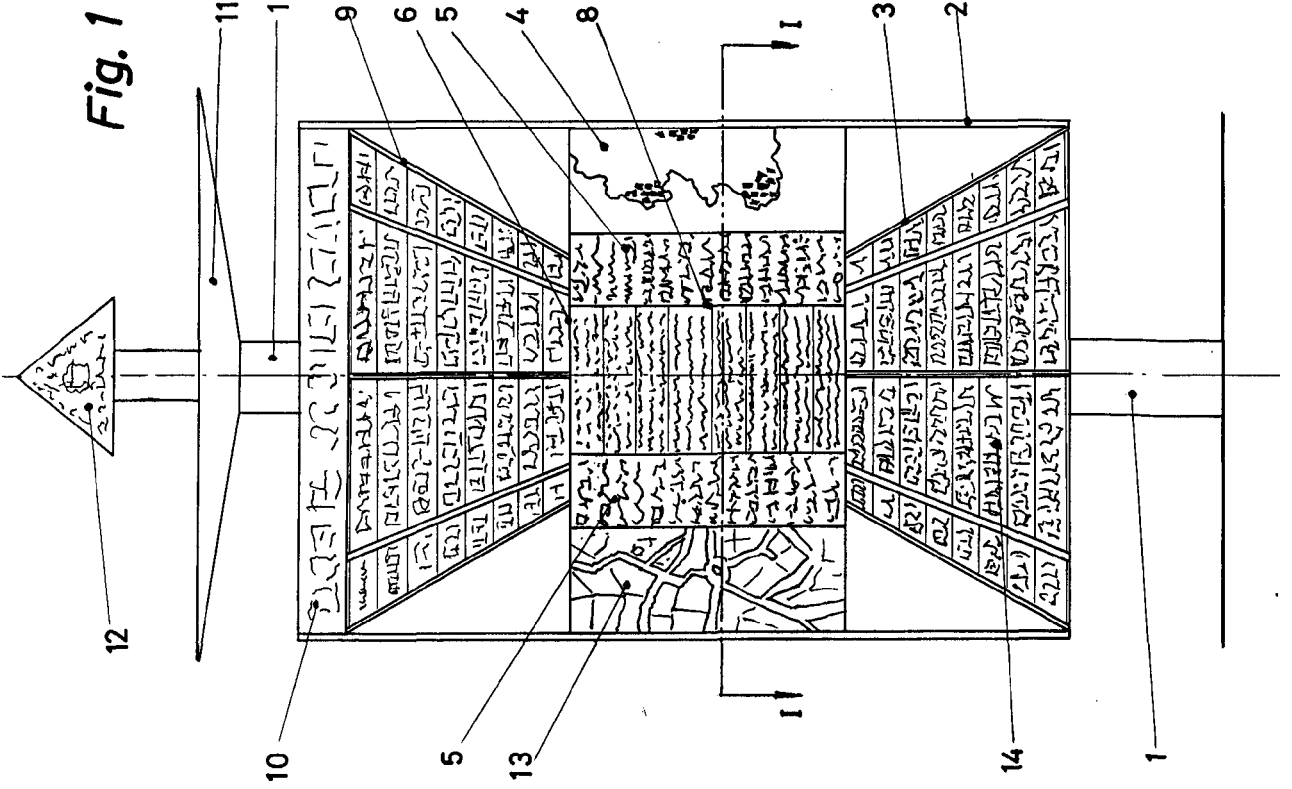
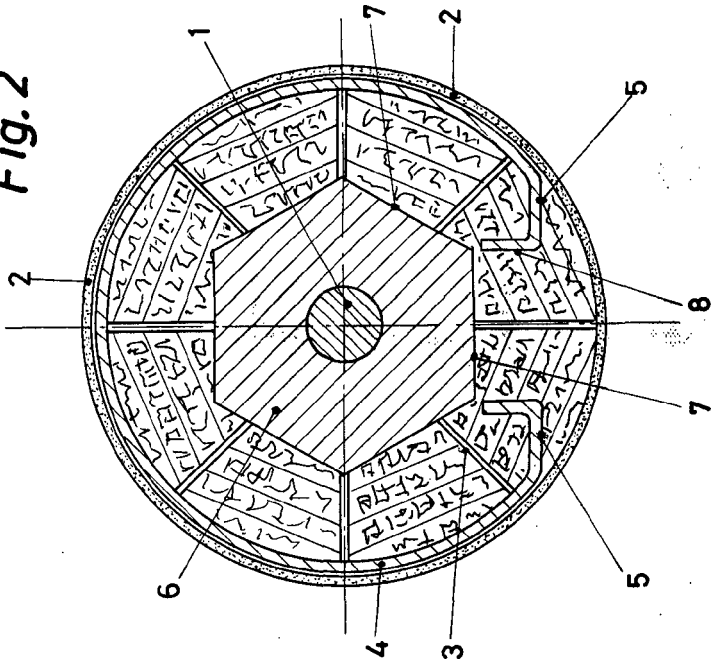

Fig. 1

Fig. 2



Escala variable

Madrid 4 JUL 1872

El Agente Oficial

MIGUEL FERNANDEZ ROMSA
P. P.

