

14574

182109



24 JUL 1971

SECCION TECNICA

CLASIFICACION I. P. C.

CLASE B 62 A 01

SUBCLASE B M

MEMORIA DESCRIPTIVA

que se acompaña a una solicitud de modelo de utilidad por veinte años, para España y sus Posesiones, por

MOTOPULVERIZADOR

Solicitante : D. Carlos Aventino MACHADO PAIS CORREIA DE ALMEIDA
Nacionalidad : Portuguesa
Residencia : BRAGA Portugal
Domicilio : Plaza del Comercio 37, 3º
Prioridad : Solicitud de modelo de utilidad portugués número
5.661 de 22.7.71



MEMORIA DESCRIPTIVA

La presente invención recae sobre un motor activador que ofrece diversas características y ventajas sobre los de tipo conocido.

5 Una de sus características es la de estar montado sobre una estructura sólida, provista de dos ruedas, una a cada lado, de modo que el peso del conjunto incida equilibradamente sobre las mismas en el sentido lateral y en el longitudinal, y con el respectivo centro de gravedad más bajo que en los modelos tradicionales.

10 Otra de sus características estriba en ir dotado de un dispositivo de tracción humana constituido por un aro metálico montado horizontalmente en el extremo de una o más astas solidarias de la estructura, y de una correa que, fijada a dicho aro, lo mantiene suspendido al nivel de la cintura del operario, permitiendo simultáneamente que éste se mueva dentro del mismo.

Asimismo, otra de sus características estriba en ir provisto de una bomba centrífuga en substitución de la tradicional bomba aspirante-impelente.

20 Muchas son las ventajas que ofrece esta invención, y que pueden concretarse en los siguientes puntos:

a - Proporcionar una apreciable reducción de esfuerzo físico y de mano de obra, ya que el operario no tiene que soportar casi todo el peso de la máquina en los brazos y mantener, además, el equilibrio, como sucede con los aparatos similares de una sola rueda, convencionales, tipo carretilla de mano.

b - Situándose el operador en el correspondiente aparato, con las dos manos libres, podrá simultáneamente pulverizar, evitándose así un operario adicional.

30 c - La substitución de la bomba tradicional aspirante-impelente por una bomba centrífuga ofrece la ventaja de ser ésta se con-

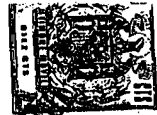

182109

140574

35

cepción mucho más simple que aquella, no constituyendo ningún problema su eventual reparación en los medios rurales, al contrario de lo que normalmente sucede con las bombas del primer tipo citado. Por otro lado, la bomba aspirante impelente obliga a un dispositivo de retorno del líquido al depósito, del tipo de válvula de seguridad que funciona cuando las boquillas de los pulverizadores se hallan cerradas; dispositivo éste que no se precisa en la bomba centrífuga.

40

Estas y otras ventajas más, adicionales, se desprenden de la lectura de la presente memoria, para cuya mejor comprensión se acompañan los dibujos adjuntos, que muestran un ejemplo de realización, no limitativo, de los varios que caben dentro del cuadro general de la invención, sin que el mismo se altere. El dibujo muestra una perspectiva del aparato según la invención.

45

De conformidad con dicha invención referida a los dibujos adjuntos, el motopulverizador, aparte de otras características convencionales, se caracteriza por el hecho de disponer de ir montado sobre un bastidor de estructura sólida (1), dotado de dos ruedas (2) una a cada lado, dispuestas de manera que el peso del conjunto incida equilibradamente sobre las mismas en sentido lateral y en el longitudinal, poseyendo el respectivo centro de gravedad más bajo que en los aparatos convencionales.

50

Esta máquina va dotada de un dispositivo de tracción humana constituido por un aro metálico (4) montado horizontalmente en el extremo libre de una o más astas (3) solidarias de la estructura (1) de la máquina, disponiéndose asimismo de una correa graduable (5) que, fijada a dicho aro, lo mantiene suspendido al nivel de la cintura del operario permitiéndole que éste pueda moverse dentro del aro (4).

55

60

Asimismo, la máquina va dotada de una bomba centrífuga (6) en lugar de la tradicional bomba aspirante-impelente, como antes se mencionó.



Finalmente, tras lo descrito sólo resta señalar que en la presente invención caben cuantas variantes de realización como sean posibles sin que se altere la esencia de la misma, pudiéndose fabricar su objeto en toda clase de formas, tamaños y materiales apropiados, sin limitación.

65

- - - -

NOTA - Descrito suficientemente lo que antecede sólo resta señalar que lo que se declara propio, nuevo y útil del solicitante es lo contenido en las siguientes:

70

REIVINDICACIONES

1 - Motopulverizador, caracterizado por el hecho de ir provisto de un bastidor o estructura sólida, dotada de dos ruedas de rodadura, una a cada lado, dispuestas de manera que el peso del conjunto incida equilibradamente sobre las mismas en sentido lateral y en el longitudinal, poseyendo el correspondiente centro de gravedad más bajo que en las máquinas convencionales.

75

2 - Motopulverizador, según reivindicación 1ª caracterizado porque va dotado de un dispositivo de tracción humana, constituido por un aro metálico montado horizontalmente en el extremo libre de una o más astas solidarizadas con la estructura de la máquina; disponiéndose de una correa graduable que, fijada a dicho aro, lo mantiene suspendido al nivel de la cintura del operario, permitiendo que éste pueda moverse dentro del aro.

80

85

3 - Motopulverizador, según reivindicaciones 1 y 2 caracterizado por disponer de una bomba centrífuga, con lo que se elimina el dispositivo de retorno del líquido al depósito, tradicional de las aspirantes-impelentes, del tipo de válvula de seguridad.

14.5.74

-5-
182109

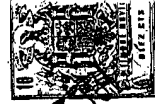

90

dad que funciona cuando las boquillas de los pulverizadores están cerradas, dispositivo éste que no se precisa en el objeto de la invención mediante el acople de la bomba centrífuga.

4 - MOTOPULVERIZADOR.

- - - -

95

Todo según se describe en esta memoria que consta de cinco hojas foliadas y escritas por una cara con noventa y siete líneas y dibujo anexo.

Madrid 4 julio 1972

p.a.



D. CARLOS AVENTINO MACHADO PAIS CORREIA DE ALMEIDA

182100

HOJA UNICA

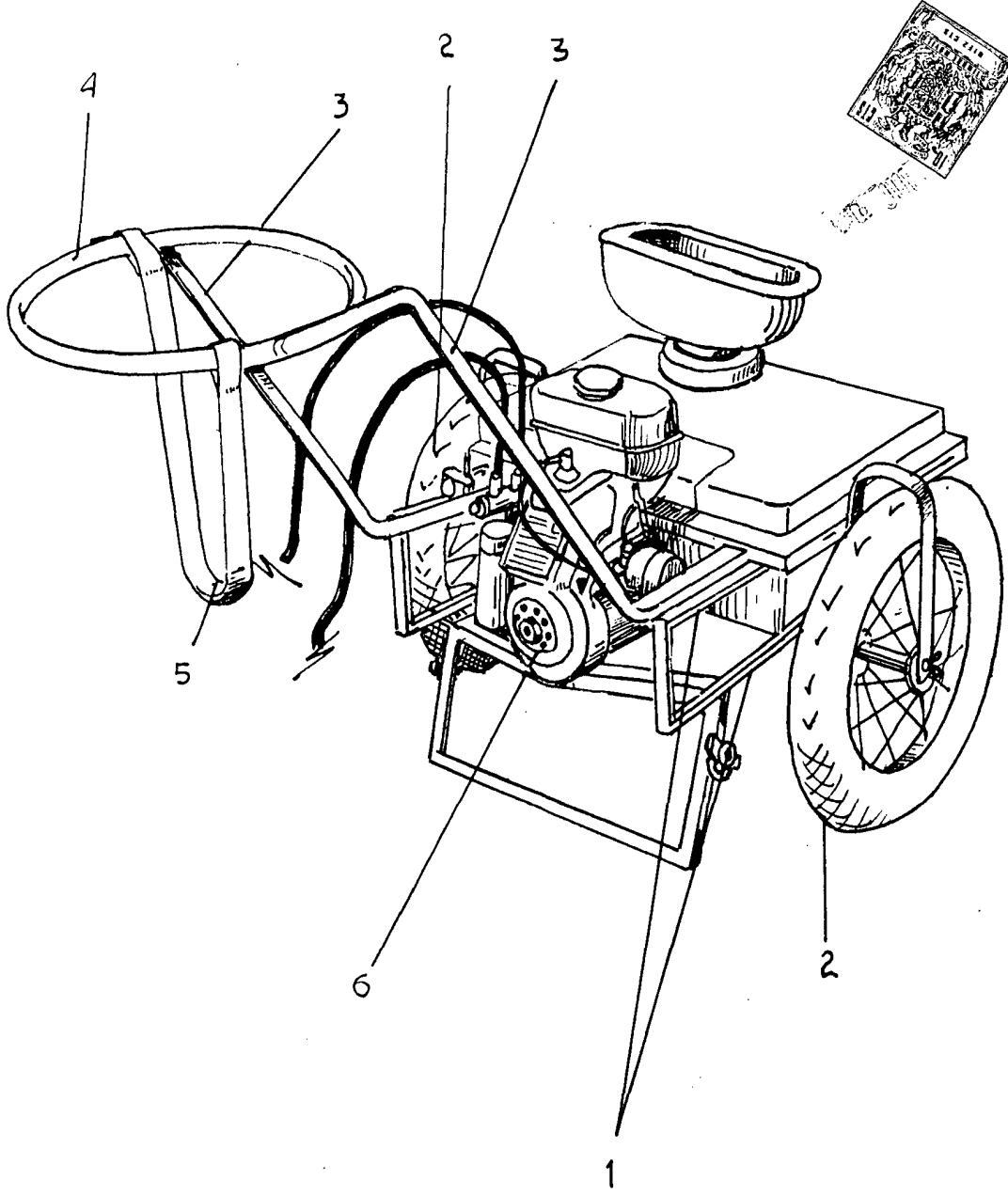

MADRID 4 JULIO 1972

ESCALA VARIABLE