

182093



memoria descriptiva

SECCION TECNICA
CLASIFICACION I. P. C.
CLASE <u>A 63</u>
SUBCLASE <u>H</u>

CLASE DE REGISTRO

CLASE DE REGISTRO

Un Modelo de Utilidad, por veinte años en España.

NOMBRE Y NACIONALIDAD DEL SOLICITANTE

Guido Bernardo Dueñas Yero.
- español -

RESIDENCIA Y DOMICILIO

M A D R I D
Plaza Rutilio Gacés, 4- 3º B.

OBJETO

" Juego de habilidad "

MC/.

182093



- 1 -

1 El presente modelo de utilidad se refiere a un -
juego de habilidad, que constituye una modernización del co-
nocido juego llamado de la "taba", y que en el caso a que
nos referimos consiste en alternar el hacer botar una peque-
5 ña pelota, con la operación de tomar con la mano una de las
varias piezas análogas que, con aquella, completan los ele-
mentos necesarios para realizar el juego.

10 Por lo que se refiere a la pelota, es de unos 3
om. de diámetro, y no tiene que cumplir mas condición que
botar lo suficiente, y presenta en su exterior un color -
atractivo.

15 Esas piezas, que complementan el juego, tienen de
modo preferente forma de cruz de brazos iguales, con los ex-
tremos redondeados, y perpendicularmente al plano determina-
do por esos brazos, presentan dos vástagos troncocónicos, -
opuestos entre sí. Así cada una de las piezas determina un
volumen exterior que las hace suficientemente visibles, para
guiar a la mano en la operación de cogerlas, y su atractivo
consiste en que van señaladas de distintos colores, por ejem-
20 plo amarillo-oro, azul, carmín, etc. Estas piezas suelen ser
metálicas.

25 Dentro de esa idea de que las piezas complementa-
rias atraigan suficientemente la atención, pueden ser reem-
plazadas, mas sencillamente por cualquier figura plana poli-
gonal, atravesada en su centro, perpendicularmente, por una
pequeña pieza recta.

30 De acuerdo con las reivindicaciones que se estable-
cen, pueden fabricarse elementos para el juego que nos ocupa,
de las formas, tamaños y materiales que se juzguen adecuados,

182093

23



- 2 -

1 para la aplicación concreta de que se trate, sin que tales
variaciones, así como las que pueden introducirse en deta-
lles de su presentación y organización, afecten a la esencia-
5 lidad reivindicada, por lo que los elementos que se fabri-
quen, dentro de la idea general reseñada, con cualquiera -
de esas modificaciones, no serán sino variantes igualmente
comprendidas y protegidas por el presente registro.

10 En esta idea, las adjuntas figuras corresponden
unicamente a formas de ejecución, sin carácter alguno limi-
tativo, que se presentan a título de ejemplos de realización,
para concretar cuanto se dice en esta memoria descriptiva,

15 La fig. 1 en vista en alzado y la fig. 2 en pro-
yección en planta, ilustran la disposición de una de las 9
piezas que con la pelota completan los elementos para el -
juego.

20 La fig. 3 indica, con diferentes rayados, la posi-
bilidad de que las piezas a que corresponden las figuras -
anteriores, se distingan por sus distintos colores.

La fig. 4 muestra, en distinta escala, la pelota
que completa el juego y cuyo diámetro es usualmente vez y me-
dia la mayor dimensión de las piezas representadas en las
figs. 1 y 2.

25 La fig. 5 ilustra dos posibles variantes de los
elementos complementarios del juego.

Con referencia a dichas figuras y a los números
que sobre ellas designan las partes y detalles de los elemen-
tos representados, que interesan a los fines de esta memoria,
la descripción de los mismos es como sigue:

30 Con la pelota maciza 7 (fig. 4) completan el juego



1 las piezas representadas en las figs. 1 y 2, que constan de
 las cruces formadas por los brazos iguales 1, rematados en
 sus extremos por las bolas 2, y que en el centro llevan los
 salientes opuestos 3, de forma troncocónica y perpendicular-
 5 res al plano de la cruz.

Esas piezas se diferencian entre sí por su color exterior, lo cual se indica en la fig. 3 con los distintos rayados 4, 5 y 6 que pueden, por ejemplo, pertenecer a los colores antes enunciados amarillo-oro, azul y carmín, y el cuarto ser el propio colorido del metal con que esté fabricada la pieza.
 10

En las variantes de piezas complementarias a que se refiere la fig. 5, el triángulo equilátero 9 o la estrella 10, van atravesados, perpendicularmente, en su centro por un trozo 8 de pieza recta; vulgarmente las partes 9 y 10 de la pieza pueden ser de cartón endurecido, metal o análogo, y los trozos rectos de varilla o equivalente.
 15

N O T A

=====

20 El presente modelo de Utilidad, por las reivindicaciones que comprende.

1.- Juego de habilidad, caracterizado porque está constituido por una pequeña pelota y varias piezas complementarias iguales, cuya mayor dimensión es unas dos terceras partes el diámetro de aquella, cada una de cuyas piezas tiene forma de cruz, de brazos iguales, con los extremos redondeados, y perpendicularmente al plano determinado por esos brazos, presenta, en el centro de la cruz, dos vásta-
 25

182093



3 JUL 1972

- 4 -

1

gos troncocónicos, iguales, opuestos entre sí decorados exteriormente con distintos colores.

5

2.- Juego, según la reivindicación anterior, caracterizado porque las piezas complementarias están constituidas por una figura plana, poligonal regular, atravesada en su centro, perpendicularmente, por un vástago recto, que sobresale lo mismo a ambos lados de dicha figura.

3.- " Juego de habilidad ".

10

Según se describe y reivindica en la presente memoria descriptiva y consta de cuatro hojas foliadas y escritas a máquina por una sola de sus caras, y los planos que se acompañan a la misma.

15

Madrid, a 3 de Julio de 1972.

CARLOS ROEB
P. P.

Fdez Francisco del Pozo

20

25

30

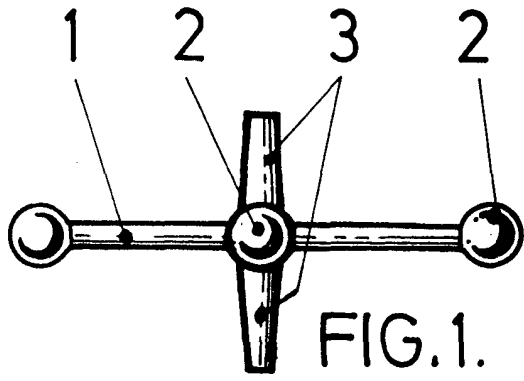

FIG. 1.

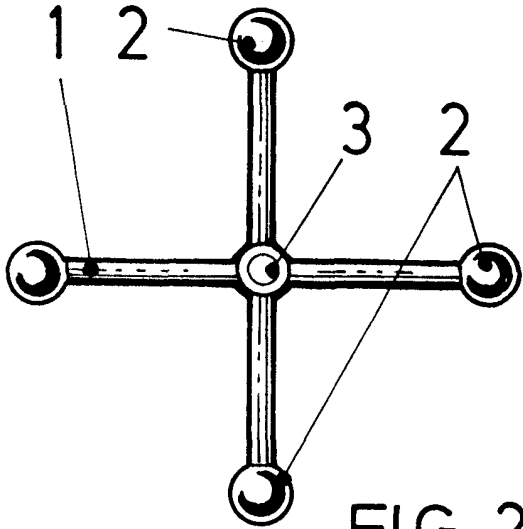

FIG. 2.

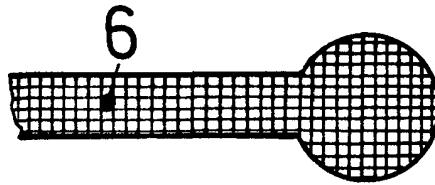
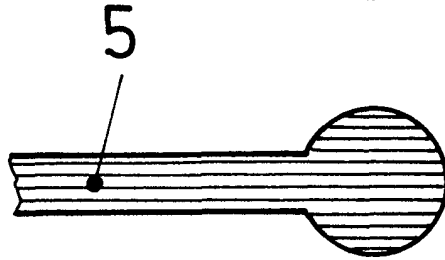
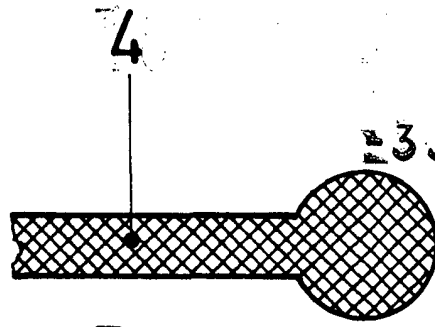

FIG. 3.

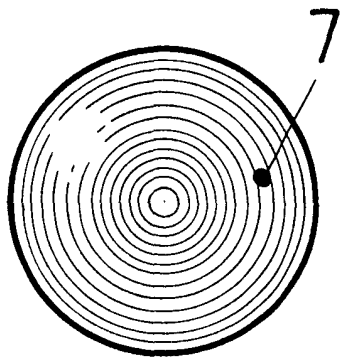

FIG. 4.

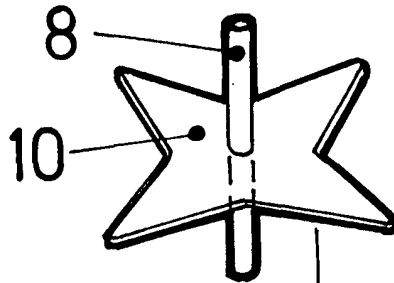
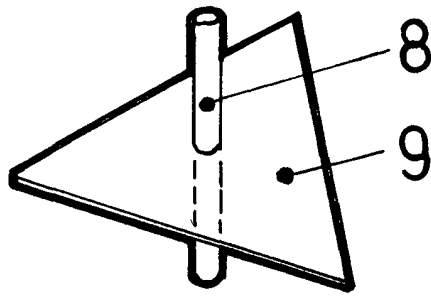

FIG. 5.

ESCALA VARIABLE
 CARLOS ROEB
 P. P.

Fdo.: Francisco del Pozo

25.668.

