

182073



P.- 51.140

"Caja-bandeja de cartón"

MEMORIA DESCRIPTIVA

para solicitar MODELO DE UTILIDAD por VEINTE años

a nombre de BRASSO SOCIEDAD ANONIMA ESPAÑOLA

entidad española

con domicilio en Alameda de Mazarredo, 63, Bilbao,
Vizcaya.

por: "CAJA-BANDEJA DE CARTON O MATERIAL SIMILAR"

(Clase Internacional B65d)

182073



La presente solicitud se refiere a una caja-
-bandeja de cartón o material similar, hecha de una so-
la pieza adecuadamente troquelada que puede montarse
fácilmente a partir del estado plano. La bandeja monta-
5 da presenta sus cuatro esquinas redondeadas, las cuales
están formadas a partir de las prolongaciones de las pa-
redes extremas, que se introducen, mediante las corres-
pondientes orejetas, dentro de unas hendiduras practica-
das en los extremos de las paredes longitudinales.

10 A continuación se describirá el objeto de la
presente solicitud haciendo referencia a los dibujos que
se acompañan, en los cuales:

La figura 1 es una vista en planta de la pie-
za troquelada a partir de la cual se formará la caja-
15 -bandeja que constituye el presente invento.

La figura 2 es una vista en perspectiva de la
caja-bandeja montada.

Como se aprecia en la figura 1, la pieza 1 a
partir de la cual se forma la bandeja consta de una lá-
mina de cartón o material similar provista de dos sola-
20 pas 2 que darán lugar a las paredes extremas, cada una
de las cuales termina en una orejeta 3. Dicha solapa 2
está unida al cuerpo o parte del fondo de la pieza 1 me-
diante una línea de doblez 4, cuya longitud es menor que
25 la anchura de la bandeja debido a que las esquinas del

182073



fondo de la bandeja están cortadas de manera curvada según se señala por la referencia 5 en la figura 1.

Las paredes laterales de la bandeja se forman a partir de otras dos solapas 6 rectangulares que son más cortas que la longitud de la bandeja y que se pueden plegar por las líneas de dobléz 7. Cada una de estas solapas 6 posee en sus extremos sendas hendiduras 8, aproximadamente en forma de J, según puede apreciarse en la misma figura 1, que están destinadas a recibir las orejetas 3 de las solapas 2 que formarán las paredes extremas de la bandeja, como se aprecia en la figura 2.

Por lo tanto, para montar la caja-bandeja - basta doblar hacia dentro las solapas 2 por las líneas de dobléz 4 e introducir las orejetas extremas 3 de las mismas dentro de las hendiduras 8 de las solapas 6, previamente dobladas hacia dentro.

La configuración de la bandeja formada está claramente visible en la figura 2, donde pueden apreciarse las esquinas redondeadas de la misma, formadas por las prolongaciones de las solapas o paredes laterales 2.

25

21-6-72

- 3 -



REIVINDICACIONES

5 Los puntos que como característica de novedad se presentan en España, para que sean objeto de la presente solicitud de Modelo de Utilidad, por VEINTE años, son los siguientes:

10 1.- Caja-bandeja de cartón o material similar, formada a partir de una sola pieza constituida por una lámina aproximadamente rectangular, a cuyos lados están unidas, mediante líneas de doblez, unas solapas que formarán las paredes de la bandeja, caracterizada porque las esquinas de la parte de fondo de la bandeja están redondeadas y porque las solapas que formarán las paredes extremas de la bandeja se prolongan siguiendo el contorno de estas esquinas y se introducen y sujetan, mediante orejetas extremas apropiadas, dentro de unas hendiduras que poseen las paredes laterales en sus extremos, de tal manera que la caja montada presenta la forma de una bandeja de esquinas redondeadas, constituidas por las prolongaciones curvadas de las paredes extremas.

25 2.- Caja-bandeja de cartón o material similar.



Tal y como se ha descrito en la Memoria que antecede, representado en los dibujos que se acompañan y con los fines que se han especificado.

5 Esta Memoria consta de cinco hojas escritas a máquina por una sola cara.

Madrid, -1 JUL. 1972

P.A.

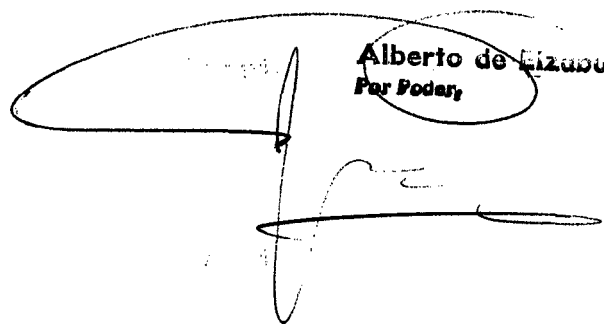
Alberto de Lizaburu
Por Poder,

21-6-72

- 5 -

MPM

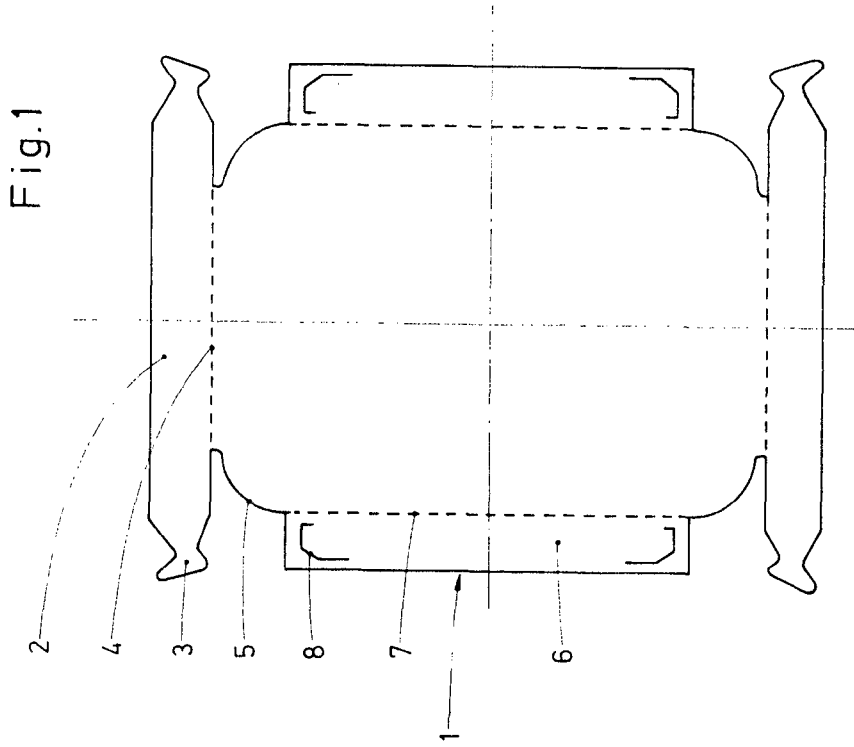
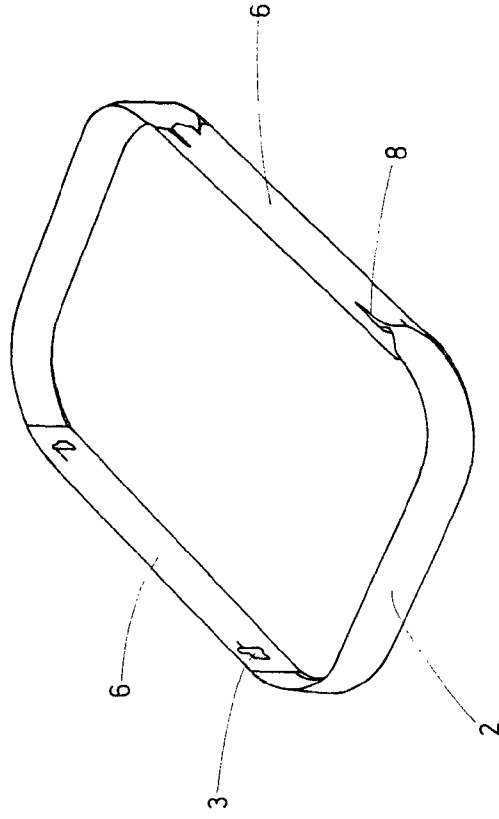

Fig.1

Fig.2



Alberto de Eizaguirre
Por Poderes

