

182059

1 JUL 19



SECCION TECNICA
CLASIFICACION I. P. C.
CLASE <u>B 4 2</u>
SUBCLASE <u>F</u>

MEMORIA DESCRIPTIVA

correspondiente a la solicitud de concesión de un.....

MODELO DE UTILIDAD

SOLICITANTE: FORGES DE STRASBOURG S.A., de nacionalidad
francesa

RESIDENCIA: 75 ALLEE DE LA ROBERTSAU, 67 -STRASBOURG-

(Francia)

ENUNCIADO: "BANDEJA PERFECCIONADA"

Prioridad: Patente n.º del



1

La presente memoria descriptiva tiene como fin la declaración del objeto sobre el que ha de recaer el privilegio de explotación industrial y comercial exclusivo en el territorio nacional de un Modelo de Utilidad de acuerdo con la vigente Legislación, que, como el enunciado indica, se trata de "BANDEJA PERFECCIONADA".

5

La invención se relaciona con una bandeja, preferentemente utilizada para su incorporación en mesas de trabajo de oficina, como elemento archivador de documentos.

10

Son conocidas bandejas para muebles de oficina que sirven sobre todo, para archivador de documentos en las encimeras de dichas mesas de trabajo.

15

Generalmente estas bandejas están realizadas en material de alambre debidamente doblado. Este tipo de bandeja solamente permite su utilización como archivador de sobremesa, ya sea como unidad independiente o acoplada con otras bandejas.

20

La presente invención se refiere a una bandeja generalmente utilizada como archivador de sobremesa, adaptada a las nuevas formas de los modernos muebles de oficina y que permite asimismo su utilización en archivadores de tipo de cajón. Dado además el tipo de material utilizado en su fabricación, que es generalmente plástico, puede obtenerse una bandeja sumamente económica, ligera y con posibilidad de realización en diversos colores, posibilidad que aumenta su adaptabilidad a los nuevos diseños de material de oficina.

25

30

La bandeja objeto de la invención se caracteriza esencialmente por el hecho de comprender una superficie plana de apoyo de material a archivar, disponiendo de dos



1 paredes laterales y una pared trasera, teniendo las primeras
mayor altura que la trasera, presentando dichas paredes la-
terales a la altura de la pared trasera, una disminución
5 de espesor, constituyéndose tanto en las paredes laterales
como trasera doble tabique que define un faldón periférico,
de manera que permita la adaptación de unas bandejas con
otra como conjunto archivador de sobremesa al apoyar en la
parte superior, de menor espesor, de las paredes laterales,
10 el faldón de la bandeja superior y la adaptación como archi-
vadores tipo cajón, al apoyar cada faldón en las guías late-
rales de los referidos cajones.

Una particularidad de la invención preve que la
superficie plana de apoyo del material a archivar, presente
15 por su parte frontal delantera, una desviación hacia arriba
rematada por una superficie de inclinación opuesta que defi-
ne a todo lo largo de la bandeja, el asidero de ésta para
su desplazamiento cuando es utilizada en archivadores tipo
cajón, sin impedir el asidero de cada bandeja la toma de
20 documentos de la bandeja, cuando dichas bandejas apoyan
unas con otras, para su utilización como archivadores de
sobremesa.

Para comprender mejor la naturaleza del pre-
sente invento, así como su realización industrial, sólo cabe
añadir que en su conjunto y partes constitutivas es posible
25 introducir cambios de forma, materia y disposición, en cuan-
to tales alteraciones no supongan variación sustancial del
mismo.

La figura 1 es una vista en perspectiva de la
bandeja objeto de la invención.

30 La figura 2 muestra la sección indicada en la

figura 1.

182059



1

La figura 3 corresponde a una vista de perfil de un conjunto de bandejas, adaptadas entre sí y utilizadas como archivadores de sobremesa.

5

La figura 4 corresponde a una vista de frente de un conjunto de bandejas montadas en un archivador tipo cajón.

En ellas se anotan las siguientes particularidades:

10

- 1.- Superficie plana
- 2.- Pared lateral
- 3.- Pared trasera
- 4.- Parte superior de las paredes laterales
(2)
- 5.- Faldón periférico
- 15 6.- Desviación
- 7.- Asidero
- 8.- Bandeja inferior
- 9.- Bandeja central
- 10.- Archivador tipo cajón
- 20 11.- Guías laterales
- 12.- Patas de apoyo.

25

La bandeja objeto de la presente invención, comprende una superficie plana (1) de apoyo del material a archivar, como por ejemplo documentos, y que dispone de dos paredes laterales (2) y una pared trasera (3), estando abierta por la parte delantera.

30

Tal y como se observa en las figuras, las paredes laterales (2) tienen mayor altura que la pared trasera (3). Dichas paredes laterales (2) presentan a la altura de la pared trasera (3) un rebaje de modo que la parte superior

182059

19 JUL



1 (4) de dichas paredes laterales (2) presente una disminución de espesor respecto al conjunto.

5 Tanto en las paredes laterales (2) como tra-
sera (3) se constituye un doble tabique que define un faldón (5) periférico, hasta parte de la altura total de la bandeja.

10 La superficie plana (1) termina por su parte frontal delantera en una desviación (6) hacia arriba remata-
da por una superficie de inclinación opuesta que define el asidero (7) de la bandeja.

15 Las bandejas objeto de la invención pueden ser utilizadas, cuando menos de tres formas: como unidad inde-
pendiente para archivador de sobremesa; acopladas varias de ellas como conjunto archivador de sobremesa y finalmente adap-
tadas a un archivador tipo cajón.

20 Así y tal como se representa en la figura 3 en la que se ha representado tres bandejas acopladas, de las que la central se encuentra desplazada respecto a las otras dos, observamos que en la parte superior (4) de, por ejemplo, la bandeja inferior (8) apoya el faldón periférico (5) de la bandeja central (9).

25 La disposición del asidero (7) no impide que estando apoyadas las bandejas tal y como se observa en la figura 3, pueda tomarse la documentación que contenga cada una de las bandejas sin mover ninguna de ellas.

30 Una tercera forma de utilización que se re-
presenta en la figura 4, corresponde a archivadores tipo cajón (10). Aquí cada bandeja se apoya, a través del fal-
dón periférico (5) en las guías laterales (11) de dicho ca-
jón (10). Este faldón (5) permite el deslizamiento por las guías (11) cuando se desplaza la bandeja por la actuación



1 sobre el asidero (7).

5 La desviación (6) hacia arriba, permite además que el material a archivar no caiga o pueda deslizarse por la superficie plana (1). Es susceptible de incorporarse en la parte opuesta de la parte de apoyo de documentos de la superficie plana (1) unas pequeñas patas de apoyo (12).

10 La configuración de una bandeja tal y como se ha señalado, permite una fabricación sencilla y económica al utilizar el plástico como material y la posibilidad de disponer de bandejas de diferentes colores, con lo que pueden ser fácilmente adaptables a los modernos muebles de oficina.

15 Descrita suficientemente la naturaleza del presente invento, así como su realización industrial, sólo cabe añadir que en su conjunto y partes constitutivas es posible introducir cambios de forma, materia y disposición, en cuanto tales alteraciones no supongan variación sustancial del mismo.

20 El solicitante, al amparo de los Convenios Internacionales sobre Propiedad Industrial, se reserva el derecho de extender esta demanda a los países extranjeros, si fuera posible, reivindicando la misma prioridad de la presente solicitud.

25 N O T A

El Modelo de Utilidad que se solicita como nuevo en España por veinte años, de acuerdo con la vigente Legislación, deberá recaer sobre "BANDEJA PERFECCIONADA", en todo de acuerdo con las siguientes:

30 R E I V I N D I C A C I O N E S

1ª.- Bandeja perfeccionada, del tipo que

182059 JUL 1972



1

es utilizada como archivador en material de oficina, caracte-
 rizada esencialmente por el hecho de comprender una superfi-
 cie plana de apoyo de material a archivar y que dispone de
 dos paredes laterales y una pared trasera, teniendo las pri-
 meras mayor altura que la trasera, presentando dichas pare-
 des laterales a la altura de la pared trasera una disminu-
 ción de espesor constituyéndose tanto en las paredes late-
 rales como trasera doble tabique que define un faldón peri-
 férico de manera que permita la adaptación de una bandeja
 con otra para un conjunto archivador de sobremesa, al apo-
 yar en la parte superior, de menor espesor, de las paredes
 laterales, el faldón periférico de la bandeja superior y
 la adaptación para archivadores tipo cajón, al apoyar cada
 faldón en las guías laterales del archivador tipo cajón.

5

10

15

2ª.- Bandeja perfeccionada, en todo de acuer-
 do con la primera reivindicación, caracterizada porque la
 superficie plana de apoyo del material a archivar presenta
 por su parte frontal delantera una desviación hacia arriba
 rematada por una superficie de inclinación opuesta que de-
 fine a todo lo largo de la bandeja el asidero de esta, para
 su desplazamiento cuando es utilizada en archivadores tipo
 cajón, sin impedir el asidero de cada bandeja, cuando dichas
 bandejas apoyen unas con otras, la toma de documentos de la
 bandeja inferior, para su utilización como archivadores de
 sobremesa.

20

25

3ª.- "BANDEJA PERFECCIONADA".

Según queda sustancialmente descrito en la
 presente memoria descriptiva que consta de ocho hojas meca-
 nografiadas por una sola cara acompañada de sus correspondien-
 tes dibujos.

30

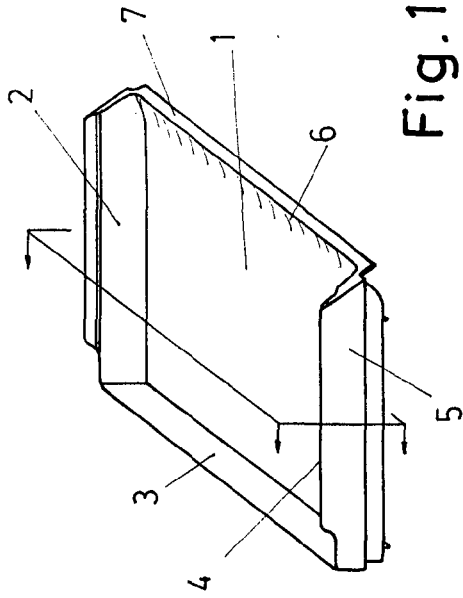

Fig. 1

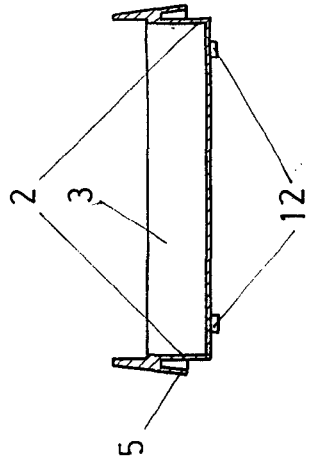

Fig. 2

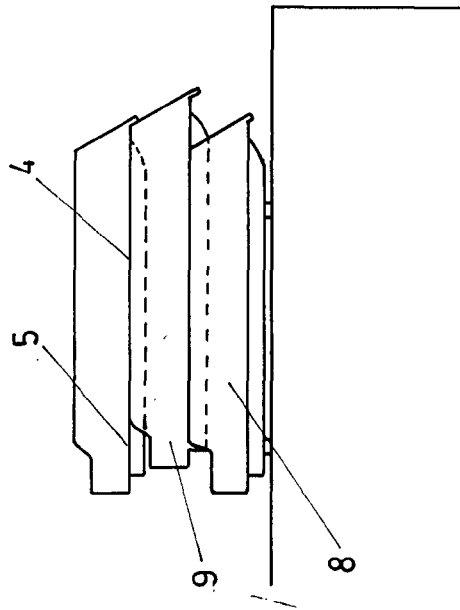

Fig. 3

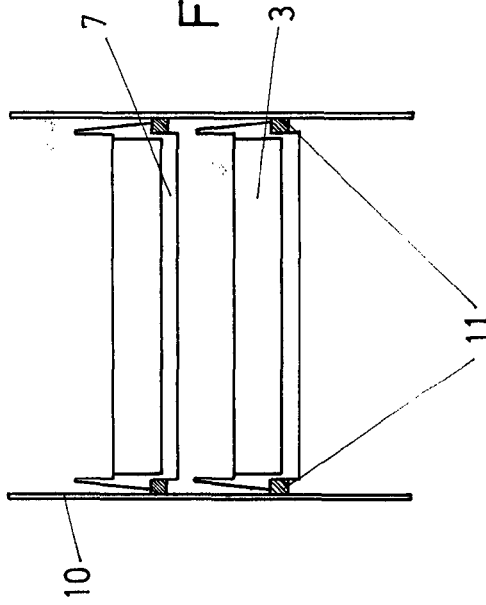

Fig. 4



Escala variable
 Madrid 1 JUN 1972
 El Agente Oficial