





una serie de ventajas, tendentes a mejorar los problemas de transporte y almacenamiento de este tipo de muebles, por demas voluminosos, que agravan indiscutiblemente su precio de coste, circunstancias estas por las que su solicitante se hace acreedor al privilegio de exclusiva fabricación y venta de los mismos, como consecuencia de su actual registro de Modelo de Utilidad.

Los sillones y sofás conocidos hasta el momento, presentan el inconveniente de que, al ser de estructura unitaria, ocupan un gran espacio tanto en su almacenamiento como en su transporte; siendo ademas dificiles de acoplar unos con otros debido a sus peñúliares formas de asiento y respaldo, y mayormente cuando se trata de muebles de gran confort y comodidad, habiendo sido resuelto este problema con el asiento objeto de este Modelo de Utilidad, el cual presenta la caracteristica de que su respaldo es desmontable en virtud de un sencillo dispositivo, consistente en la provisión a dicho respaldo de unos mechones inferiores, susceptibles de introducirse en unas ramuras al efecto, practicadas en un travesaño posterior del asiento, quedando sujeto dicho respaldo por mediacion de dos simples tornillos que atraviesan un nuevo liston transversal, para alojarse en la zona trasera del respaldo.

El almohadon del asiento es así mismo desmontable y presenta por su cara inferior unos botones, suscep-



1 - 3 - 3

tible de alojarse en unos ojales practicados en el soporte elástico de dicho asiento, sobre el que se situa el referi do almohadon, quedando todavia un espacio entre el citado almohadon y el borde superior del reposabrazos, espacio -- este que sirve para la colocacion del respaldo una vez des 5 montado, con lo que se consigue un conjunto compacto de es tructura unica y sin porciones sobresalientes, apto para su perfecto transporte y adaptacion entre si.

Con el fin de que comprendamos mas claramente -- 10 las características de este asiento desmontable perfeccio nado, citadas en los puntos anteriores, haremos referencia en lo sucesivo a una lámina de dibujos, en la cual se ha representado un ejemplo practico de realizacion de uno de ellos, debiendo hacer constar que, debido a su caracter -- 15 de simple ejempb, está lámina deberá ser interpretada am pliamente y sin limitacón de parte alguna.

Los citados dibujos representan en sus figuras - como a continuacion se relaciona:

20 Figura 1.- Vista en perspectiva y despiece de uno de estos asientos desmontables, en el que podemos ver los mechones inferiores del respaldo, así como las cavidades de alojamiento de los mismos en el travesaño posterior del -- asiento, observandose tambien el liston transversal al que 25 dicho respaldo se une en virtud de los elementos de torni lleria. En esta figura vemos tambien y desplzado de su si-



100000

tuacion normal, el almohadon del asiento, portador en su cara inferior de los botones de abroche y fijacion del mismo en el soporte elastico, el cual al efecto posee los oportunos ojales.

5

Figura 2.- Detalle del asiento totalmente desmontado y colocado en forma idonea para su transporte o almacenamiento, apreciandose la colocacion del respaldo sobre el asiento, ocupando el espacio comprendido entre este y el borde superior de los reposabrazos.

10

Las distintas partes y elementos que componen las figuras arriba referenciadas los señalaremos, para su mejor y más rapida localización en los dibujos, con las siguientes acotaciones numéricas:

15

Con -1- designamos los reposabrazos del asiento, siendo -2-, el respaldo del mismo, portador en su borde inferior de los mechones -3-, los cuales en su montaje quedan ubicados en el interior de las cavidades -4-, practicadas al efecto en el travesaño posterior -5- del asiento, mientras que con -6- damos numero a los tornillos de solidarización del mencionado respaldo, los cuales atraviesan el travesaño -7-.

20

El almohadon del asiento recibe el numero -8-, presentando en su cara inferior los botones -9-, que permiten su abrochado en el soporte elastico -10-, que al efecto dispone de los ojales -11-.

25



Una vez debidamente descritas todas y cada una de las características esenciales del asiento desmontable perfeccionado, objeto de este Modelo de Utilidad, solo -- nos resta indicar la posibilidad de que se fabrique en -- variedad de materiales, tamaños y formas, siendo susceptible de acusar todas aquellas modificaciones de detalle -- que la Práctica aconseje, siempre y cuando con ello no -- se altere la esencialidad de su objeto, puesta de relieve en la siguiente

N O T A

-----

Los puntos no conocidos ni practicados en España, que se presentan para su exclusiva reivindicación en este Modelo de Utilidad, son:

1.- Asiento desmontable perfeccionado, esencialmente caracterizado porque el respaldo presenta en su borde inferior sendos mechones, susceptibles de introducirse en unas cavidades practicadas al efecto en el travesaño posterior del asiento, quedando fijado dicho respaldo por mediación de sendos tornillos que los fijan a un listón transversal, mientras que el almohadón o tapizado del asiento, dispone por su cara inferior de unos botones que se abrochan al soporte elástico del asiento, el cual presenta al efecto sendos ojales, pudiéndose situar el respaldo una vez desmontado sobre el referido almohadon, ocu-

10-7-74

102058  
- 6 -

59 J



pando el espacio existente entre este y el borde superior de los reposabrazos.

2.- " ASIENTO DESMONTABLE PERFECCIONADO " de -- conformidad en un todo en lo esencial y fines industria-- les a lo descrito en la precedente memoria descriptiva y graficamente representada en los adjuntos planos para su mejor comprension.

Esta memoria consta de SEIS hojas escritas o -- mecanografiadas por una sola cara a doble espacio.

Madrid, = 1 JUL. 1972

Por autorizacion del interesado.

F.R.



Fig.1

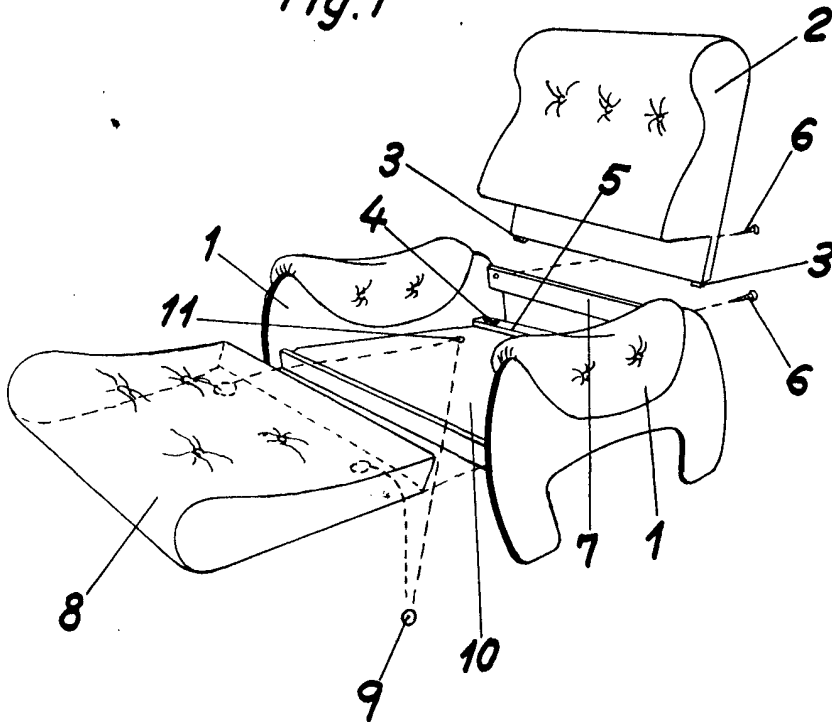
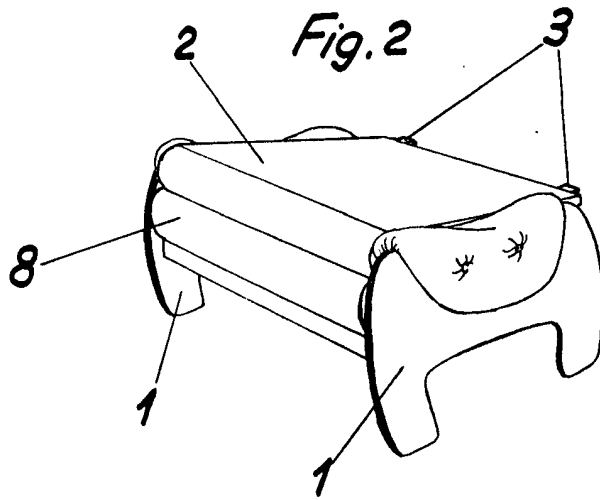

Fig.2



Escala variable

MADRID - 1 JUL 1972

POSTAL  
R.F.

*[Handwritten signature]*