

182056

10-10-74

memoria descriptiva

182056

MODELO DE UTILIDAD

Que se solicita en España por veinte años,
a favor de D. PEDRO BURGADA LAVIN, de naciona-
lidad española, residente en Santa Lucia nº 59
(SANTANDER), por: "PIEZAS COMBINADAS ACOPLABLES
PARA PISOS DE AUTOMOVILES".

Se refiere este modelo de utilidad a la disposición de dos chapas combinadas destinadas para cubrir el piso o coraza de protección inferior del piso de los vehículos, especialmente de aquellos cuya disposición es íntegra y monopieza.

5.-

Es frecuente el caso de que la chapa protectora del piso de los vehículos se pique o deforme, generalmente, el primero de estos casos es el más frecuente puesto que al permanecer en contacto permanente con la intemperie y los elementos, de no resultar un accidente, la chapa, generalmente, suele picarse.

10.-

Cuando esto ocurre tenemos que ocuparnos de sustituirla para evitar que no se corroa toda y que nos quedemos sin protección que puede afectar a otros órganos mecánicos de mayor importancia del vehículo.

15.-

Sin embargo las picaduras frecuentes del vehículo suelen afectar a una sola parte de ésta y sin embargo hay que sustituir todo el conjunto con el inconveniente económico que esto representa y la incomodidad para los operarios al duplicarse el trabajo.

20.-



El modelo está constituido en dos partes simétricas de chapa embutida de forma rectangular, cortada con un chaflán en uno de sus ángulos susceptible de configurar el hueco para la rueda delantera del vehículo.

- 5.- Otro detalle de dichas chapas es que consta, en uno de los bordes longitudinales, concretamente el relativo al lado del chaflán, de una regata parcial en sentido longitudinal y de una pestaña escalonada en ángulo mientras que, en el borde opuesto, consta de unas pequeñas depresiones espaciadas y equidistantes y generando una pestaña plana.
- 10.-

Otro detalle del modelo es que todo el conjunto queda delimitado por una embutición central longitudinal rectángulo alargada que en el fondo, presenta una serie de depresiones también rectangulares, en sentido transversal, de vértices redondeados.

15.-

- Otro detalle del modelo es que, marginalmente, sobre las regatas parciales longitudinales se incorporan unas guías, una de ellas parcialmente dotada de un dentado en forma de regata.
- 20.-

Para dar una idea más amplia de las características del modelo, a continuación haremos referencia a la lámina de dibujos que a esta memoria se acompaña en la que, de manera un tanto esquemática y tan solo por vía

5.- de ejemplo, se representan los detalles preferidos del modelo.

En los dibujos:

La figura 1ª, es una vista en planta de la chapa - con la embutición central.

10.- La figura 2ª, es esta misma chapa con la escotadura o chaflán en el ángulo anterior derecho.

La figura 3ª, es una vista de dicha chapa conformada y con sección transversal y longitudinal de la misma.

La figura 4ª, es una vista en planta del juego de chapas iguales, terminadas con orientaciones distintas.

15.- Comentando las referencias numéricas de dicha lámina de dibujos, se indica con el número -1- la placa de superficie rectangular del conjunto, siendo -2- la embutición central y longitudinal de ésta que en el fondo consta de unas depresiones más profundas de forma rectangular

20.-

transversal -3- de vértices redondeados que delimitan -
dos zonas longitudinales planas de las cuales, la co-
rrespondiente al margen derecho, según representación,
consta de una fina regata longitudinal parcial -6- y una
5.- pestaña escalonada en el borde -7-.

El ángulo derecho consta de una escotadura -4- y -
los vértices posteriores de otra pequeña en escuadra -5-.
El borde longitudinal opuesto está dotado de una serie
de pequeñas mordeduras o incisiones -8- y en las zonas
10.- planas de los márgenes, se establecen unas guías -8-,
una de ellas dotada de un dentado parcial -10- a modo de
cremallera.

Es destacable en la figura 4a, que es conjunto está
compuesto de dos chapas de esta índole, A y B., de modo
15.- que el escote -4- está orientado en ángulos diferentes
para permitir el acoplamiento de las ruedas delanteras
del vehículo.

Una vez descrita convenientemente la naturaleza -
del modelo se hace constar a los efectos oportunos que -
20.- el mismo no queda limitado a los detalles exactos de es-

-ta exposición, sino que por el contrario en él se introducirán aquellas modificaciones de detalle que las circunstancias y la práctica pudieran aconsejar siempre y cuando no se alteren o modifiquen las características esenciales del mismo que se resumen en las siguientes:

5.-

REIVINDICACIONES

1a "PIEZAS COMBINADAS ACOPLABLES PARA PISOS DE AUTOMOVILES", esencialmente caracterizado al estar constituido por una superficie rectangular con un escote en uno de sus ángulos anteriores, derecho e izquierdo, delimitada por bordes rectos y fondo cóncavo.

10.-

2a "PIEZAS COMBINADAS ACOPLABLES PARA PISOS DE AUTOMOVILES", conforme la anterior reivindicación se caracteriza porque el conjunto consta de dos superficies simétricas originadas con chaflanes en distintos ángulos, - uno a derecha y otro a izquierda.

15.-

3a "PIEZAS COMBINADAS ACOPLABLES PARA PISOS DE AUTOMOVILES", conforme la 1a reivindicación, se caracteriza porque presenta una embutición central rectangular alargada en sentido longitudinal que configura márgenes lon-

20.-

gitudinales planos y su fondo presenta una serie de -

depresiones rectangulares iguales entre si, con los vértices redondeados.

4a "PIEZAS COMBINADAS ACOPLABLES PARA PISOS DE AUTO-

- 5.- MOVILES", conforme la reivindicación anterior, el margen longitudinal interior se caracteriza porque presenta una fina regata parcial y longitudinal y una pestaña escalonada hacia afuera y en el otro una serie de muescas pequeñas repartidas en el borde, presentando en cada uno -
- 10.- de ellos unas guías de las cuales, una, parcialmente, - consta de cremallera.

5a "PIEZAS COMBINADAS ACOPLABLES PARA PISOS DE AUTOMOVILES".

- Según se describe y reivindica en la presente memoria
- 15.- descriptiva que consta de siete hojas mecanografiadas por una sola de sus caras y lámina de dibujos que la - ilustran.

Madrid,

EL AGENTE OFICIAL,

FIG. 1a

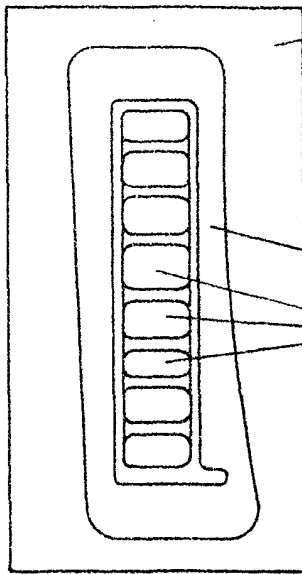

FIG. 2a

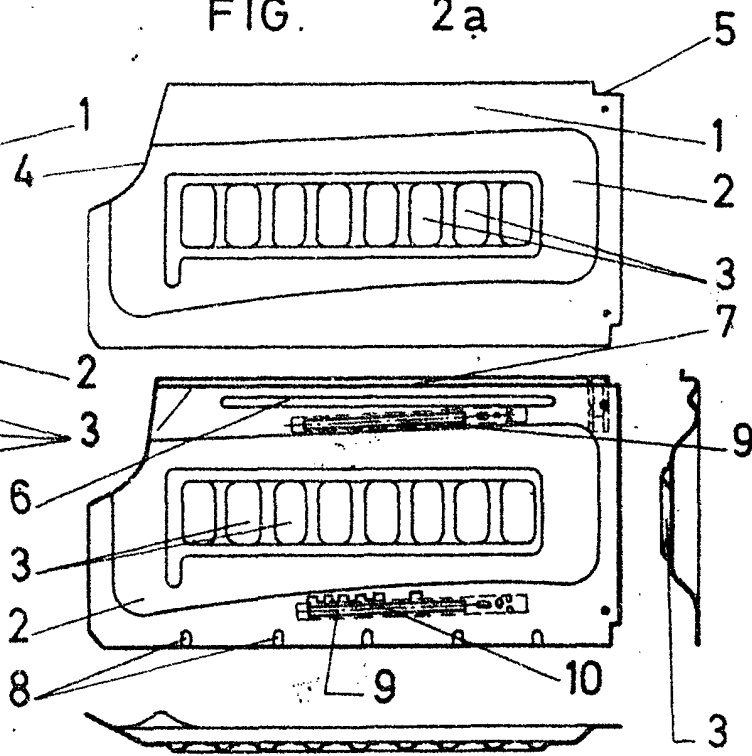
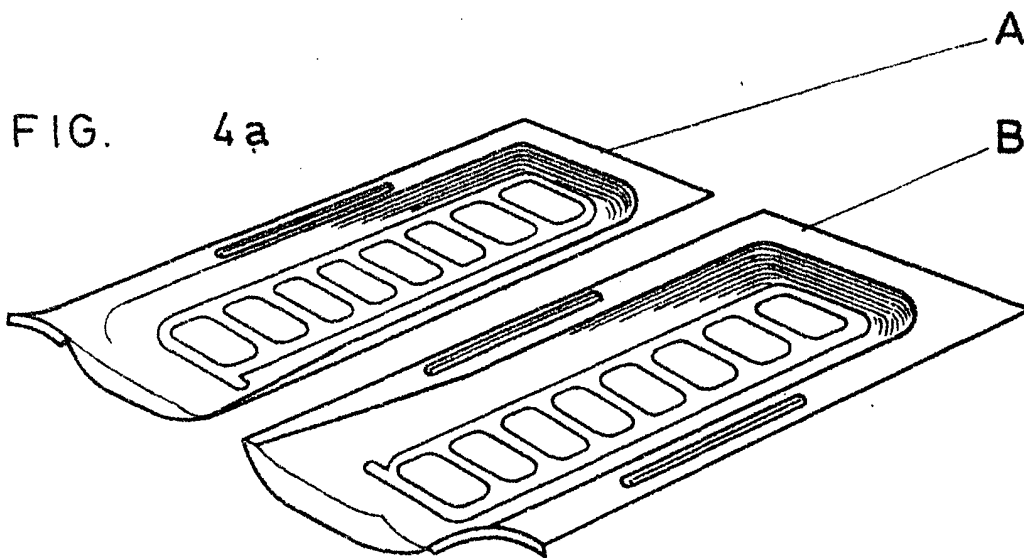

FIG. 3a

FIG. 4a



Escala variable
MADRID,

1 - JUL. 1972