

7:3:74

182001

182001



SECCION TECNICA
CLASIFICACION I. P. C.
CLASE <u>E06</u> <u>B60</u>
SUBCLASE <u>B</u> <u>H</u>

MODELO DE UTILIDAD

por VEINTE años

en España, a favor de DON JOSE PEREZ MARTI, de nacionalidad española, establecido en GRANOLLERS (Barcelona), c/ Princesa nº 60, el cual se refiere a:

" DISPOSITIVO ANTI-VAHO APLICABLE A SUPERFICIES TRANSPARENTES"

...oOo...

MEMORIA DESCRIPTIVA

El presente Modelo de Utilidad, conforme su enunciado indica, se refiere a un dispositivo antivaho para aplicar en superficies transparentes, preferentemente, en el cristal trasero de los vehículos mejorado en sus características de diseño, organización y montaje que cumple perfectamente con el fin para el que ha sido diseñado.

5.-

10.-

Es conocido el inconveniente que presenta el vaho depositado en la superficie interna de las super-



tando que el vapor del ambiente condense en ella con el resultado evidente de la eliminación del vaho.

5.- Este dispositivo, objeto del presente modelo, consta de una superficie lineal auto-adhesible a la superficie cristalina, que presenta en su superficie lineal unas resistencias eléctricas, conexionadas en serie, -- con lo que se obtiene una mayor resistencia total, con los mismos elementos, que si se conexionaran en paralelo.

10.- Estos elementos resistentes, están dispuestos en forma que recuerdan a la de "zig-zag", con lo que se obtiene un recubrimiento y calentamiento uniforme de toda la superficie en la que se pretende evitar el vaho. Los extremos del dispositivo resistente terminan en --
15.- unas bornas próximas, una de la otra, donde se conexionan los cables que transportan la energía eléctrica -- procedente ésta de la batería del automóvil.

20.- El circuito eléctrico creado se completa por la instalación y montaje en el panel de mando del vehículo de un piloto de funcionamiento y un interruptor adecuado.

Los elementos resistentes están dispuestos para su manejo y montaje entre dos superficies de material apropiado, fácilmente desprendibles.

25.- También presenta el detalle estético de una etiqueta adhesiva en la cara exterior de la superficie donde se ha aplicado el dispositivo que tapa las conexiones del circuito a los elementos resistentes:

30.- Una vez se haya comprendido con mayor claridad el conjunto del Modelo, otros detalles y caracte--



rísticas del mismo, se irán poniendo de manifiesto en el transcurso de la descripción que se da a continuación, en la que se exponen los detalles más particulares del modelo, como, asimismo, de los medios que para su puesta en práctica pueden emplearse. Estos detalles se dan a título de ejemplo, haciendo referencia a un caso posible de realización práctica, pero el Modelo, no queda limitado, exactamente, a los detalles que aquí se exponen, debiendo ser considerada, por tanto, esta descripción, desde un punto de vista ilustrativo y sin limitaciones de ninguna clase.

5.-

10.-

Una idea más amplia de la invención, la proporciona la descripción siguiente en la que se hace referencia a la lámina de dibujo ilustrativo que a esta memoria se acompaña, y en la que de manera un tanto esquemática y exclusivamente por vía de ejemplo, se representan los detalles preferidos por el invento.

15.-

En estos dibujos, se usan marcas de referencias semejantes, para indicar piezas, conjuntos o partes, que se corresponden en las distintas vistas presentadas, cuyas piezas, detalle y organización se definen de una manera específica en el transcurso de esta memoria, y después, se concretan en las notas reivindicatorias finales.

20.-

En el dibujo:

25.-

La figura representa un esquema del circuito eléctrico cerrado con los elementos resistentes adicionados al cristal del vehículo representado en líneas de trazo.

30.-

Comentando este dibujo, se hace la aclaración de que mediante el número -1- se denomina a la re

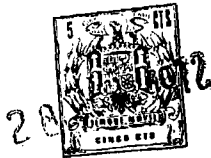

5.-

sistencia auto-adhesible en el cristal -2-. Los contactos de la resistencia -1- son -3-. Uno de los cuales hace masa -4- y el otro enlaza con el piloto de funcionamiento -5- colocado en el panel de mando -6- del vehículo. Este piloto está conectado a la batería -7- y todo el circuito general está controlado por el interruptor -8-.

10.-

Se comprenderá fácilmente, después de observar los dibujos y la descripción precedente que la actual concepción proporciona una construcción sencilla y efectiva, susceptible de poder ser llevado a la práctica con gran facilidad, asegurando la obtención de una manufactura relativamente barata.

15.-

Este detalle de economía adquiere gran importancia si se considera en los términos de una producción en escala, ya que es evidente que el mercado puede absorber en cantidades muy considerables el objeto que constituye la invención y cualquier pequeño ahorro, logrado mediante la aportación de ciertas mejoras durante su fabricación, puede adquirir elevadas proporciones.

20.-

Se reitera, que en el objeto que constituye la invención y cualquier pequeño ahorro, logrado mediante la aportación de ciertas mejoras durante su fabricación, puede adquirir elevadas proporciones.

25.-

Se reitera, que en el objeto que constituye el actual Modelo serán susceptibles de introducirse todas aquellas modificaciones de detalle que las circunstancias y la práctica pudieran aconsejar, siempre y cuando que, con las variantes que se introduzcan, no -

30.-



se cambie, altere o modifique la esencialidad del invento descrito.

NOTA

5.- Se declara como de novedad y propiedad para todo el territorio español, el contenido de las siguientes:

REIVINDICACIONES

10.- 1ª.- Dispositivo anti-vaho aplicable a superficies transparentes, que se caracteriza por unos elementos eléctricos resistentes y auto-adhesibles a la superficie a aplicar, cuyos elementos eléctricos resistentes están convenientemente conexionados a un circuito eléctrico, evitando y eliminando por desprendimiento de calor la depositación del vaho en la superficie de aplicación.

15.- 2ª.- Dispositivo anti-vaho, según reivindicación 1ª cuyos elementos resistentes se caracterizan por estar conexionados entre sí en serie, creando de este modo una máxima resistencia total y consecuentemente un calor desprendido también máximo.

20.- 3ª.- Dispositivo anti-vaho, cuyos elementos resistentes están dispuestos para su manejo y montaje entre dos superficies de material apropiado fácilmente desprendibles.

25.- 4ª.- Dispositivo anti-vaho, cuyos elementos se caracterizan por quedar la parte de resistencia o conductora entre el cristal y la protección exterior con un soporte no conductor el cual no sobresale exteriormente de la forma original de la resistencia teniendo un grueso aproximado de 0.10 mm.

30.- 5ª.- Dispositivo anti-vaho, cuyos elementos



74374

18204

-7-

5.- Se caracterizan por ser de resistencia zig-zag, que se caracteriza por ser las láminas interiores resistencias dobles llegando a unirse las dos en los extremos de una sección única que da continuidad al circuito pudiendo ser tantas veces repetida como fuera necesario.

6ª.- Dispositivo, que se caracteriza porque sus láminas presentan reducidas dimensiones y anchura a fin de evitar la obstrucción de la visibilidad.

10.- 7ª.- Dispositivo anti-vaho, en el que los elementos eléctricos de calefacción se encuentran dispuestos en serie y en paralelo.

8ª.- DISPOSITIVO ANTI-VAHO APLICABLE A SUPERFICIES TRANSPARENTES.

Todo ello conforme se describe y reivindica en la presente memoria que consta de SIETE Hojas, escritas a máquina por una sola de sus caras y dibujos que la ilustran.

Madrid, 28 de junio de 1972

E. GONZÁLEZ VILLAS

P. P.

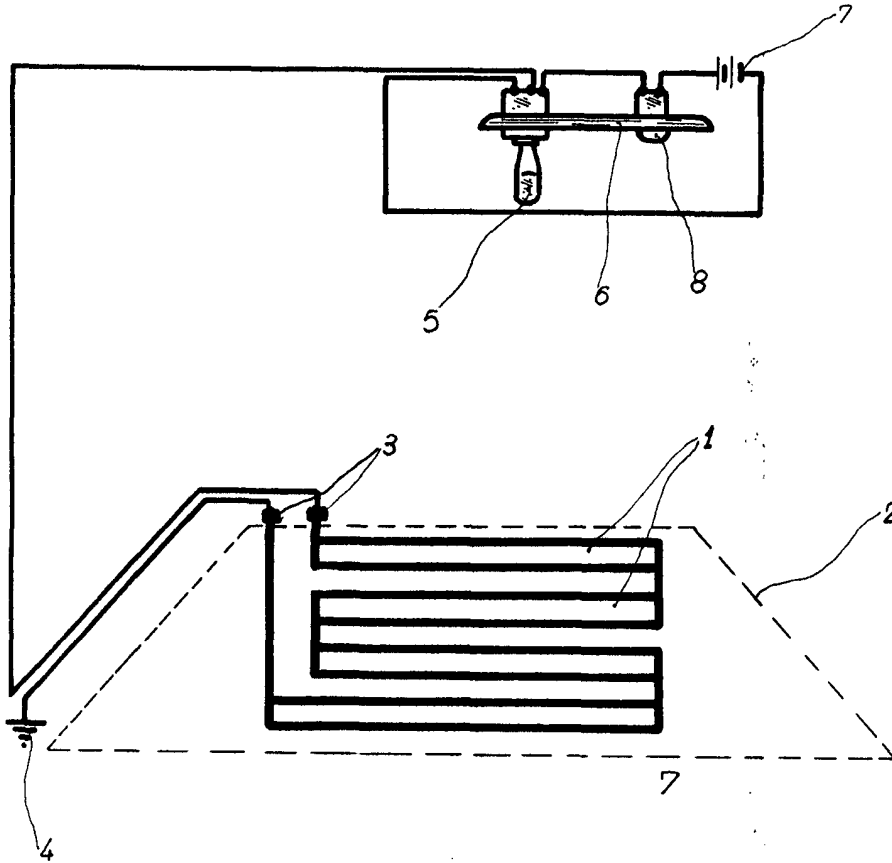

MADRID 28 JUNIO 1972

ESCALA VARIABLE