

21 JUN 1942



181990

SECCION TECNICA
CLASIFICACION I. P. C.
CLASE <u>A 47</u>
SUBCLASE <u>G</u>

M O D E L O
 D E
 U T I L I D A D

a favor de Don Jorge BORDERA SANGENÍS, de nacionalidad española, residente en Barcelona, Calle Juan de Austria, 126,128, por "SOPORTE COLGADOR PARA CUADROS".

- . -

MEMORIA DESCRIPTIVA

La presente invención se refiere a un soporte colgador para cuadros muy simple, que permite prescindir de los medios convencionales, tales como clavos y ganchos y utilizarlos a conveniencia.

El uso del marco en los cuadros es un imperativo impuesto para el acondicionamiento de una lámina débil a la que debe sostenerse y a la vez proteger y dar mayor realce. No obstante el marco encarece considerablemente al cuadro, por su coste intrínseco y por las dificultades que supone su montaje.

300



21 JUN 1957

Con el fin de solucionar los problemas apuntados, sin restar realce al cuadro se ha ideado el soporte objeto de la invención, muy sencillo y eficaz.

El soporte en cuestión consta de una serie de
5. tacos que sobresalen del dorso del cuadro, con la cara externa dotada de un revestimiento autoadhesivo protegido de origen con una lámina desprendible. Uno de los tacos, por lo menos, está provisto de un dispositivo convencional de suspensión, de forma que el cuadro puede fijarse opcionalmente sobre una superficie, gracias al revestimiento autoadhesivo de los tacos o colgarlo del dispositivo de suspensión.
10.

Para la mejor comprensión de cuanto queda descrito en la presente memoria, se acompaña un dibujo en el que tan sólo a título de ejemplo, se representa un caso práctico de realización del objeto de la invención.
15.

En dicho dibujo, la figura 1 es una vista en perspectiva del dorso del cuadro con el soporte, con uno de los tacos provisto de una argolla; la figura 2 es un detalle en sección transversal de uno de los tacos, concretamente el que está dotado de la argolla; la figura 3 es una vista en alzado lateral del cuadro suspendido de la argolla y la figura 4 es una vista similar, si bien el cuadro está unido a una pared por medio de la superficie autoadhesiva.
20.

El soporte colgador de cuadros descrito consta en los dibujos de unos tacos -1- y -2-, unidos al dorso del cuadro -3- y dotados de un revestimiento autoadhesivo -4-, protegido de origen por una lámina desprendible -5-. Uno de los tacos, el superior, -1- está dotado de una argolla -6-
25.

131990

21 JU



incrustada.

El cuadro puede utilizarse colgado por la argolla -6- en un gancho -7- anclado en la pared -8-. En este caso los tacos -1- y -2- mantienen distanciado el cuadro -3- de la pared -8-, dándole mayor relieve (Figura 3).

5.

En el caso que no interese hincar un clavo y taquillo en la pared, puede unirse el cuadro por medio del revestimiento adhesivo -4- de los tacos (figura 4).

10.

En esta posición también los tacos consiguen el efecto de relieve descrito en el caso anterior.

El soporte descrito permite montar cuadros desprovistos de marcos, formados por una lámina unida a un soporte de cartón para darle rigidez.

15.

La simplicidad del soporte es un factor decisivo en el coste del cuadro, el cual es mucho menor que cuando el cuadro está provisto de marco y soportes convencionales.

20.

Serán independientes del objeto de la invención los materiales empleados en la construcción de las distintas piezas que componen el soporte, formas y dimensiones de las mismas y cuantos detalles accesorios puedan presentarse siempre y cuando no afecten a su esencialidad.

18 13 13

21 JUN



N O T A

Se reivindica como objeto del presente modelo de utilidad:-

5. 1. Soporte colgador para cuadros, caracterizado esencialmente por el hecho de que consta de una serie de tacos que sobresalen del dorso del cuadro, con la cara externa dotada de un revestimiento autoadhesivo protegido de origen con una lámina desprendible, uno de cuyos tacos, por lo menos, está provisto de un dispositivo convencional de suspensión, de forma que el cuadro puede opcionalmente unirse sobre una superficie mediante el revestimiento autoadhesivo o colgarlo del dispositivo de suspensión.
- 10.

2. Soporte colgador para cuadros.

La presente memoria descriptiva consta de cuatro hojas foliadas escritas a máquina por una sola cara.

Barcelona, 21 de junio de 1972

Jorge ~~BORDERA~~ SANGENIS
P.A. I. PONTI

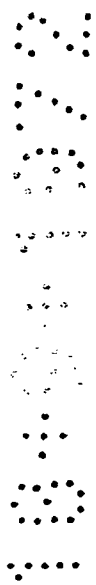

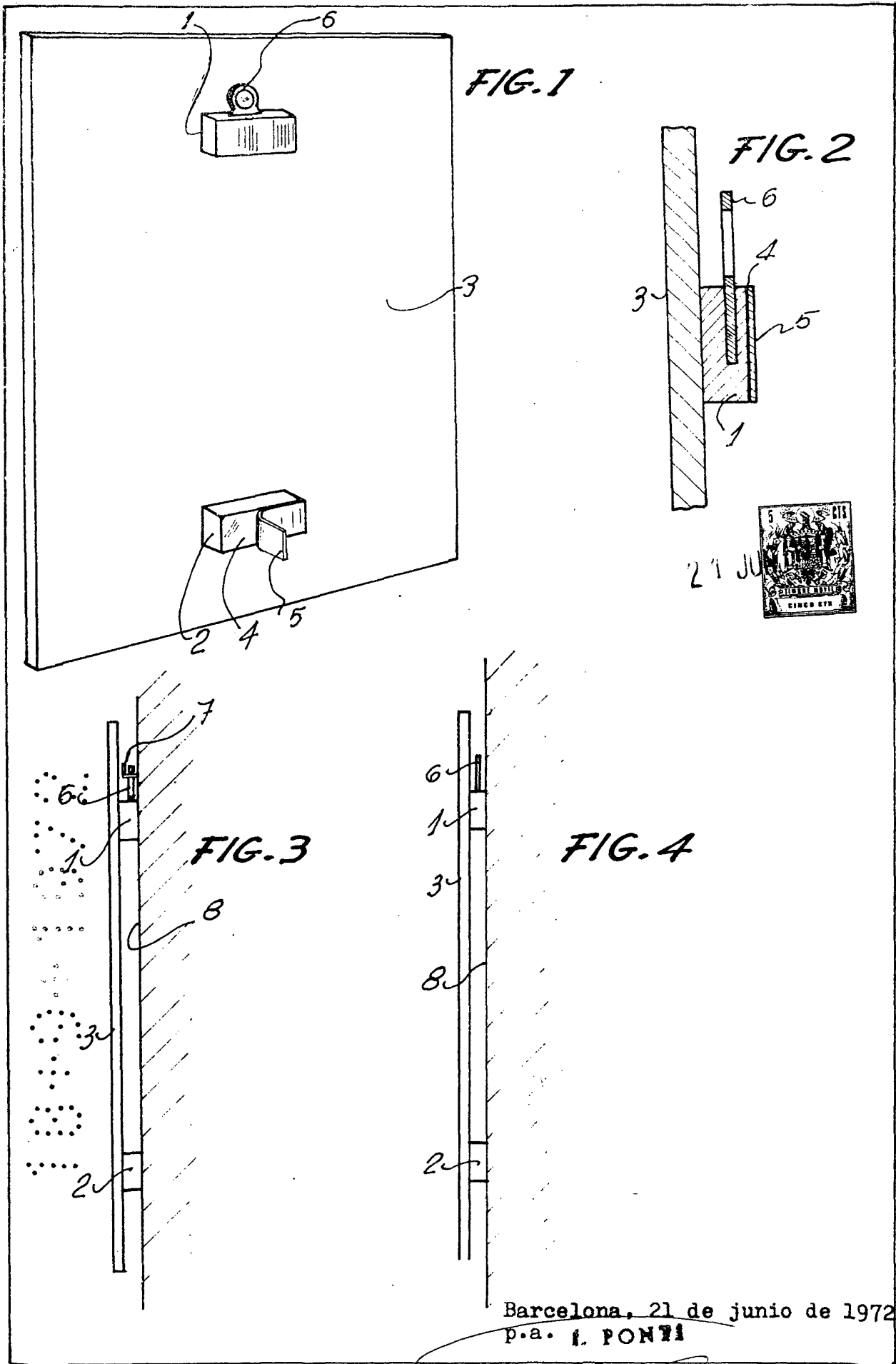

Barcelona, 21 de junio de 1972
p.a. I. PONTI

[Handwritten signature]