

181977 17



SECCION TECNICA  
CLASIFICACION I. P. C.  
CLASE A 47  
SUBCLASE F

M O D E L O  
D E  
U T I L I D A D

a favor de INDUSTRIAS VALIS, S.A., entidad española, domiciliada en Igualada (Barcelona), Avenida Balmes, 14-16, por "EXPOSITOR".

- . -

MEMORIA DESCRIPTIVA

5. La presente invención se refiere a un expositor el cual viene a mejorar ventajosamente la operación de seleccionar las mercancías expuestas en el mismo, poseyendo, además, unas inmejorables condiciones de presentación. No obstante las ventajas aportadas, el expositor indicado es de fabricación sencilla y económica.

10. El expositor indicado se caracteriza, en líneas generales, por el hecho de estar constituido por una columna, dotada de los oportunos medios de sustentación sobre el suelo, a la cual están acopladas una serie de monturas gira-

18 1977

17



torias que llevan incorporados unos aros tóricos en los que son susceptibles de suspender los ganchos colgadores de las prendas expuestas.

5. El dibujo adjunto muestra, tan sólo a título de ejemplo, no limitativo del alcance de la presente invención un caso práctico de realización de un expositor según las características descritas.

En dicho dibujo, la única figura representada muestra una vista en perspectiva del conjunto del expositor.

10. Así, pues, según la representación del dibujo, y de acuerdo con una realización preferida, el expositor está constituido por la columna vertical -1-, a cuyo extremo inferior están incorporadas las patas radiales -2- que establecen cuatro puntos de apoyo sobre el suelo. En los extremos libres de dichas patas -2- están fijadas las conteras -3- anti-deslizantes, pero del mismo modo, y sin que con ello se alterara la esencialidad de la invención, podrían colocarse unos elementos rodantes con el fin de facilitar el traslado del expositor si ello fuera necesario.

15. A lo largo de la columna -1- están incorporados, con posibilidad de giro angular, los manguitos -4-, los cuales podrían estar acoplados en unas depresiones anulares formadas a tal efecto en la columna -1-, cuyas depresiones, además de mantener a los manguitos -4- en la posición correspondiente, servirían para guiarlos en su giro angular.

20. Cada uno de los manguitos -4- está dotado del pequeño vástago -5- radial, a cuyo extremo libre queda fijado el aro tórico -6-.



1877

De cada uno de los aros -6- son susceptibles de suspenderse los ganchos -7- que forman los colgadores de las prendas a exponer, tal como los calcetines -8- según la representación del dibujo.

5. Como puede deducirse de cuanto ha sido descrito más arriba, el expositor detallado presenta la ventaja de que el comprador no debe moverse para nada para escoger la prenda que más le interese, puesto que basta girar un aro -6- para que la mercancía quede a su alcance para ser examinada.
10. Serán independientes del objeto de la presente invención los materiales empleados en los distintos elementos constitutivos del expositor, así como las formas y dimensiones, tanto absolutas como relativas, de los mismos y, en consecuencia, todo cuanto no afecte a su esencialidad.

- . -

#### N O T A

15. Se reivindica como objeto del presente modelo de utilidad:
1. Expositor, caracterizado por el hecho de estar constituido por una columna, dotada de los oportunos medios de sustentación sobre el suelo, la cual tiene incorporadas una pluralidad de monturas giratorias, a cuyas monturas están solidarizados unos aros tóricos en los que son susceptibles de suspenderse los ganchos colgadores de las prendas expuestas.
- 20.

181977

17



2. Expositor.

La presente memoria descriptiva consta de cuatro hojas foliadas escritas a máquina por una sola cara.

Barcelona, 17 de junio de 1972

INDUSTRIAS VALLS, S. A.

p.a. I. PONTI

P. p.

17

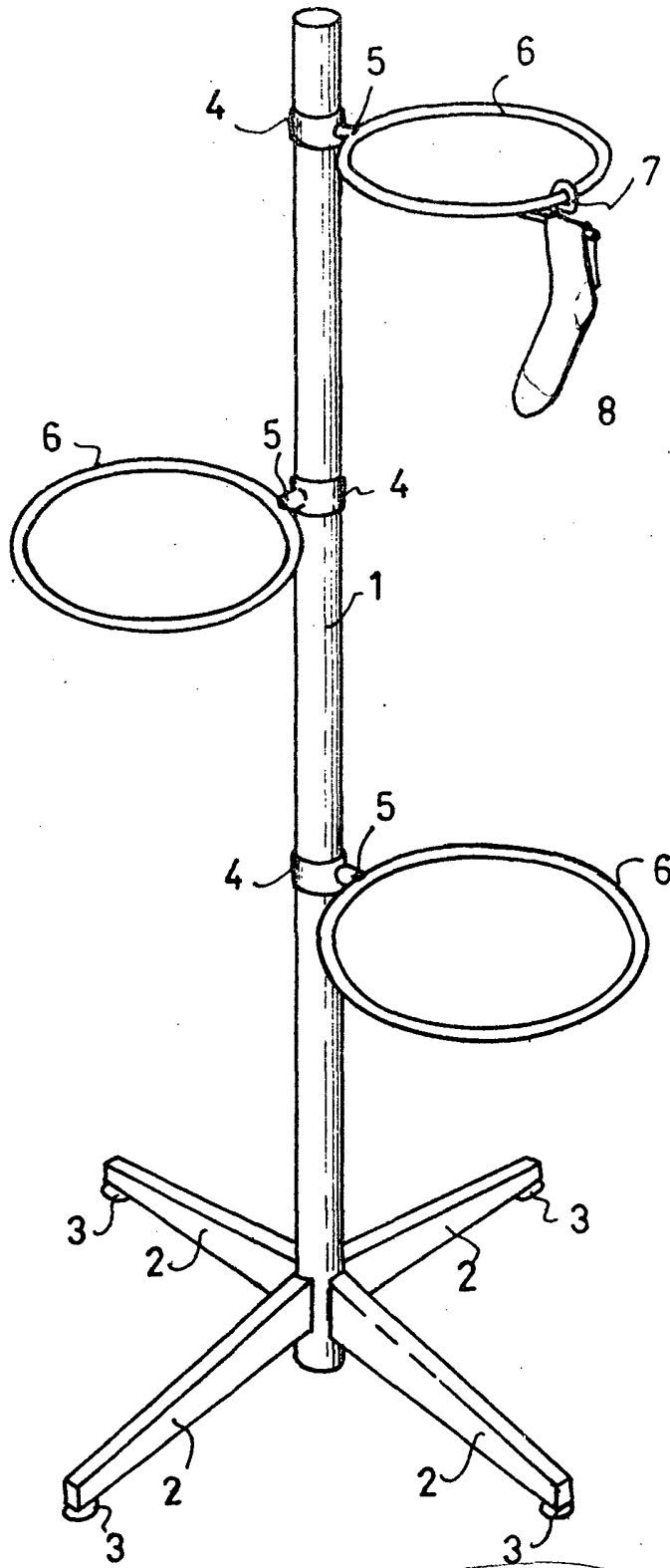

Barcelona, 17 de junio de 1972

p.a.l. PUNFI  
P. P.

22180/1