

181923

181923



SECCION TECNICA
CLASIFICACION I. P. C.
CLASE <u>A47</u>
SUBCLASE <u>L</u>

P A T E N T E D E M O D E L O D E U T I L I D A D

por VEINTE AÑOS

a favor de Don Joaquín FERRE Ariño,
de nacionalidad española, domiciliado en Barcelona, calle Witar-
do, número 28, por:

" ALFOMBRILLA LIMPIABARROS "

M E M O R I A D E S C R I P T I V A

1 El presente Modelo de Utilidad tiene por objeto, según se
indica en su enunciado, una alfombrilla limpiabarros, es decir,
una alfombrilla del tipo que se destina a ser situada en la en-
trada de edificios, apartamentos, aposentos, etc., siendo utili-
5 zada para efectuar la limpieza del calzado de las personas que
deban penetrar en los mismos, en evitación de que arrastren la
suciedad hacia el interior.

 De manera más concreta, la alfombrilla que constituye obje-
to de la presente solicitud, pertenece al tipo, en si ya conoci-
10 do, que se moldea de una sola pieza a partir de goma u otro ma-
terial dotado de análogas características de elasticidad, conf



formando una placa plana dotada en su cara superior de una sucesión de vástagos sobresalientes, iguales entre sí y regularmente distribuidos, dispuestos para desarrollar la función limpiadora. Y, mas concretamente todavía, la alfombrilla en cuestión pertenece al tipo que comprende un reborde perimetral, de sección triangular u otra análoga apropiada, dispuesto para desarrollar una función de retención de la suciedad que se desprenda de los zapatos, evitando que pueda esparcirse por el suelo.

Dentro del expresado tipo general, de cuyas ventajas participa por completo, la alfombrilla que se preconiza, se caracteriza esencialmente por el hecho de que el expresado reborde perimetral se halle definido por un plano que forma un ángulo agudo muy cerrado con el plano de apoyo del conjunto, de manera que se elimina totalmente el riesgo de que se produzcan tropiezos contra el borde de la alfombrilla; por el hecho de que los vástagos referidos presenten sus bases superiores situadas todas sensiblemente en un mismo plano, paralelo al plano de apoyo, y situado notablemente por encima de la cota máxima o arista superior del reborde perimetral, con lo que aumenta notablemente la eficacia limpiadora de la alfombrilla; y por el hecho de que la superficie inferior o superficie de apoyo de la alfombrilla presente un marco perimetral plano, que coincide y se corresponde con el reborde de contención, y una sucesión de pequeños salientes de planta circular, iguales entre sí y regularmente distribuidos, que conforman una ligera concavidad, quedando en disposición de desarrollar un efecto de ventosa que asegurará la fijación de la alfombrilla al pavimento.

Con el único fin de aclarar y puntualizar cuanto queda expuesto, con la presente memoria se acompaña una lámina de dibujos, en los que - en forma esquemática y, desde luego, sin ca-



racter limitativo de ninguna clase - se ha representado un ejemplo concreto de realización práctica de la misma.

En estos dibujos:

5 La figura 1 es una vista en perspectiva de uno de los ángulos o vértices de la alfombrilla.

La figura 2 es una vista inferior en perspectiva del propio ángulo o vértice representado en la figura precedente.

Y, finalmente, la figura 3 es un corte realizado según III-III de la figura 1.

10 Refiriéndonos, pues, a estos dibujos:

La alfombrilla, según se ha ya indicado, se moldea de una sola pieza a partir de goma o material equivalente, y adopta la forma de una placa plana 1, de planta cuadrada, rectangular, ovalada, circular u otra cualesquiera que se considere apropiada, dotada en su cara superior de una sucesión de vástagos 2, sobresalientes en sentido ortogonal, iguales entre sí y regularmente distribuidos, que pueden presentar forma cilíndrica, troncocónica u otra análoga cualesquiera, y de un reborde perimetral continuo 3, de sección triangular, dispuesto para realizar la contención de los residuos que se desprendan de los zapatos al ser rozados contra los vástagos 2. De manera esencial, de acuerdo con la disposición que se preconiza, las bases libres de los vástagos 2 quedan situadas todas sensiblemente sobre un mismo plano, paralelo al de la placa 1, y notablemente más elevado con respecto a la misma que el plano horizontal que pasa por la arista o borde superior del reborde 3. También de manera esencial, el reborde 3 adopta en sección la forma de un triángulo rectángulo, hallándose definido por una hipotenusa o plano inclinado 4, que forma un ángulo muy pequeño con la horizontal, de manera que este reborde adopta una forma general sensiblemente aplanada, con los efectos ya estudiados. Y, finalmente, también

15

20

25

30



10:30:74

181923

de manera esencial, la cara inferior de la alfombrilla presenta un reborde perimetral 5, de reducida altura, y una serie de salientes 6, asimismo de reducida altura, dotados de planta circular, iguales entre sí y regularmente espaciados, cuyas caras libres conforman una sensible concavidad, quedando en condiciones de desarrollar un efecto de ventosa que asegura la adhesión de la alfombrilla al pavimento.

Resta ya únicamente hacer constar de una manera general y expresa que, como se comprende y es lógico, y aparte de las que han sido ya concretamente indicadas, en la realización práctica de la alfombrilla que ha quedado descrita, cabrá introducir todas aquellas adiciones y modificaciones de detalle que no afecten a lo que constituye la esencialidad del registro que se solicita.

15

N O T A

SE REIVINDICA:

1 - Alfombrilla limpiabarros, del tipo que se constituye a base de un cuerpo moldeado de una sola pieza, que adopta la forma de una placa plana, de reducido espesor, provista en su cara superior de un reborde perimetral continuo, de contención, y de una sucesión de vástagos sobresalientes en sentido ortogonal, caracterizada porque las extremidades libres de los expresados vástagos son planas y se hallan situadas sobre un mismo plano, paralelo al de la placa, y esencialmente dispuesto sensiblemente por encima del plano horizontal definido por las aristas superiores del expresado reborde perimetral, al cual adopta una sección en forma de triángulo rectángulo, cuya hipotenusa, también de manera esencial, forma un ángulo agudo muy cerrado con el plano de la base; con la característica, además, de haberse previsto en la cara inferior de la placa, aparte de un reborde perimetral aplanado, una sucesión de salientes asimismo aplanados,



16-5-74

181027

dotados de planta circular, iguales entre sí y regularmente distribuidos, con sus bases libres vaciados, conformando una sensible concavidad.

2 - Alfombrilla limpiabarros.

Consta la presente Memoria Descriptiva de cinco hojas mecanografiadas, escritas por una sola cara, numeradas del 1 al 5, con sus líneas numeradas, a su vez, de cinco en cinco y de dibujos anexos.

Barcelona, 16 JUN. 1972

P. A.

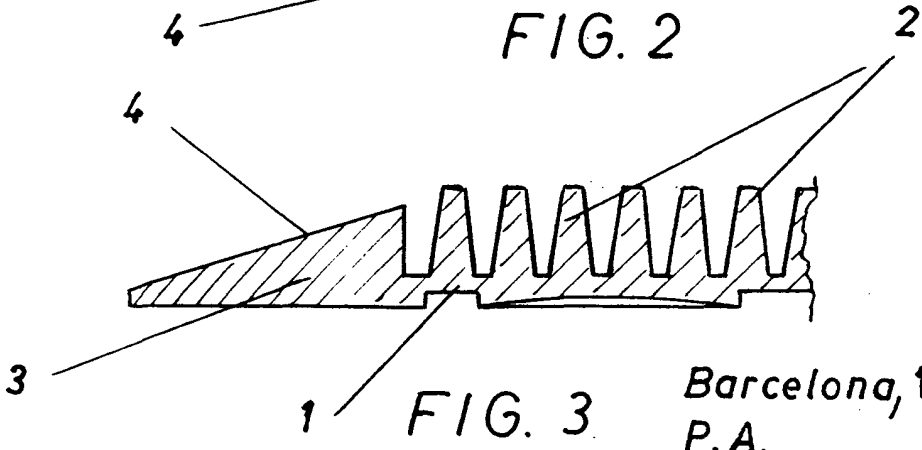
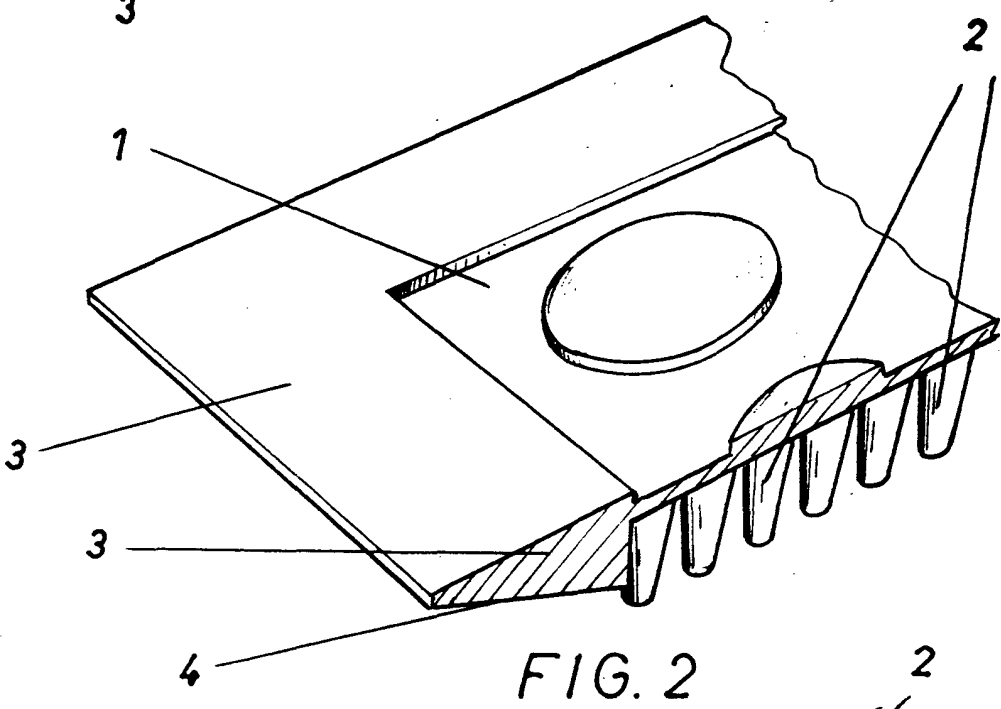
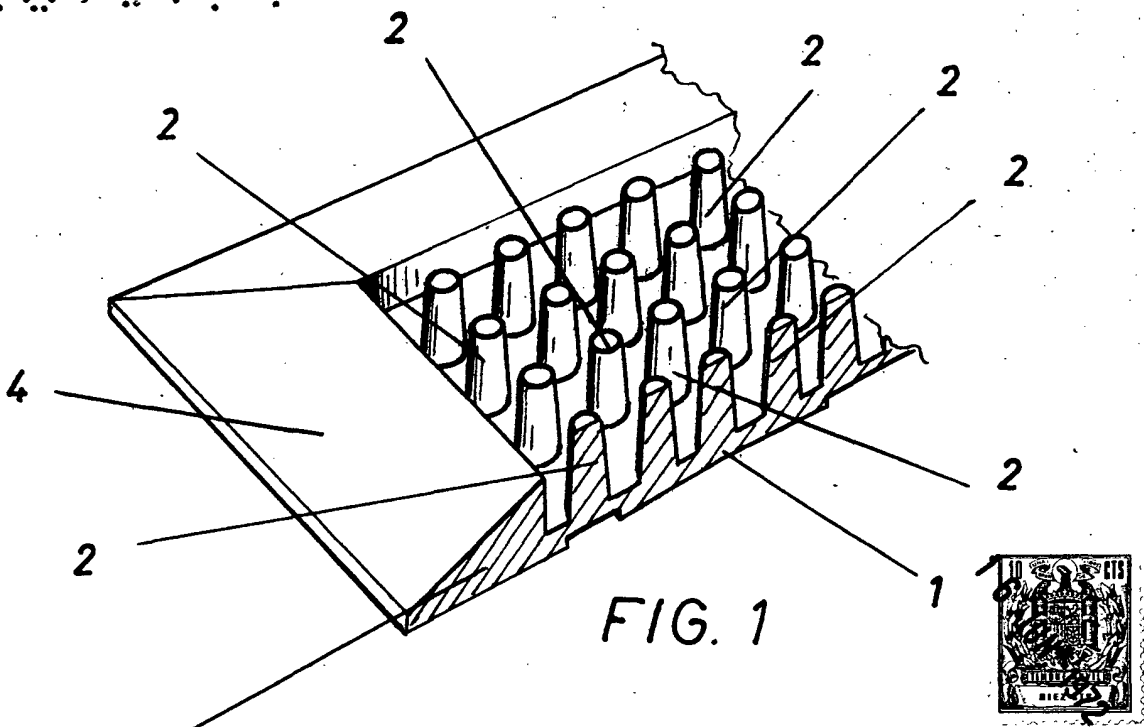

Barcelona, 16 JUN. 1972
P.A.

Escala variable