

70.23617

EX-FR

3-5-74



18 19 20

M O D E L O D E U T I L I D A D

=====

por VEINTE años

cuyo privilegio se solicita para España,
sus territorios y plazas de soberanía, a
favor de:

E.T.A.

sociedad anónima francesa, domiciliada en
31 rue Anatole France, 92-Levallois-Perret,
Francia, relativo a:

"BOBINADO ELECTRICO SOBRE CARCASA"

=====

13:5:74

781920



SECCION TECNICA	
CLASIFICACION I. P. C.	
CLASE	H 01
SUBCLASE	F

MEMORIA DESCRIPTIVA

La presente invención tiene por objeto un bobinado eléctrico sobre carcasa que tiene un volumen mínimo en el exterior del circuito magnético; tal bobinado es particularmente interesante, debido a sus reducidas dimensiones, para la realización de transformadores, autotransformadores de fugas e inductancias de estabilización, destinados a ser asociados a los tubos fluorescentes y, de forma general, a las lámparas de descarga, a fin de determinar su funcionamiento correcto. - - - - -

Para ello, este bobinado eléctrico sobre carcasa está caracterizado porque la carcasa de materia aislante está provista de forma usual, en dos caras opuestas, de gualderas paralelas dirigidas hacia el exterior, perpendicularmente a los lados en cuestión y que forman dos canales en el interior del circuito magnético, en los cuales están alojadas las espiras del bobinado, mientras que sus otras dos caras opuestas no presentan las gualderas paralelas usuales, dirigidas hacia el exterior, perpendicularmente a las caras en cuestión, en el exterior del circuito magnético, sino que tienen prolongaciones laterales que forman con las de la cara opuesta canales en los cuales están alojados los dos lados opuestos correspondientes del circuito magnético, y que

3:5:74

10 1920

15



sirven de soportes sobre los cuales se disponen las espiras del bobinado que se ensancha así en el exterior del circuito magnético. - - - - -

5. Se obtiene así, después de la colocación del circuito magnético, un conjunto de dimensiones reducidas, que puede alojarse en el interior de una tapa de sección menor que la utilizada en el caso de un bobinado sobre carcasa clásica. - - - - -

10. Tales bobinados pueden utilizarse en particular para la realización de inductancias y de transformadores de fugas para lámparas de descarga. - - - - -

Los planos anexos muestran a título de ejemplo un modo de realización de la presente invención. - - - - -

15. - La figura 1 es una vista en perspectiva de una carcasa. - - - - -

- La figura 2 muestra el bobinado arrollado sobre dicha carcasa. - - - - -

- La figura 3 muestra este mismo bobinado completado por una parte del circuito magnético. - - - - -

20. - La figura 4 es una vista por un extremo de tal bobinado montado en su tapa. - - - - -

- La figura 5 es una vista análoga de un bobinado clásico montado en su tapa. - - - - -

13:34:34

201



5. La carcasa de materia aislante mostrada en la figura 1 está constituida por dos caras longitudinales paralelas 1 y 2 y dos caras transversales paralelas 3 y 4; las caras transversales 3 y 4 están provistas hacia el exterior de gualderas paralelas 5 y 6 para la una, y 7 y 8 para la otra, perpendiculares a dichas caras, mientras que las caras longitudinales 1 y 2 están prolongadas por cada lado en 1a y 1b, para la una, y 2a y 2b, para la otra, estando completadas estas prolongaciones laterales por prolongaciones longitudinales que llegan hasta el borde libre de las gualderas 5, 6, 7 y 8. - - - - -

15. Las espiras del bobinado están mantenidas en 9 en los canales formados por las gualderas 5 y 6, por una parte, y en 10, en los formados por las gualderas 7 y 8 del lado opuesto; en cambio, se dispersan en 11 y 12 por encima de las caras longitudinales 1 y 2 de la carcasa y de sus prolongaciones laterales 1a y 1b, 2a y 2b; la dispersión de las espiras del bobinado puede obtenerse modificando convenientemente el paso y la carrera de la máquina de bobinar. - - -

20. Acabado el bobinado se puede entonces colocar, de forma usual, el circuito magnético 13, 14 que, en las figuras 3 a 5, es de fugas. - - - - -

25. El conjunto puede luego disponerse en una tapa 15, de la manera usual, como se muestra en la figura 4; debido a la dispersión de las partes longitudinales 11 y 12 de las espiras, como se ilustra en las figuras 2 y 3, la altura del

13:5:74

15 J



bobinado es reducida y por ello la tapa 15 puede tener dimensiones inferiores a las de la tapa 16 de un bobinado análogo, pero del tipo clásico, tal como se muestra en la figura 5. - - - - -

- 5. Por lo demás queda bien entendido que el modo de realización de la invención que se ha descrito anteriormente con referencia a los planos anexos se ha dado a título puramente indicativo y en forma alguna limitativo y que pueden introducirse numerosas modificaciones sin separarse por ello del alcance de la presente invención. - - - - -
- 10.

N O T A

Se declaran de novedad, propiedad y utilidad para España, sus territorios y plazas de soberanía, las siguientes: - - - - -

R E I V I N D I C A C I O N E S

- 15.
- 1.- Bobinado eléctrico sobre carcasa, caracterizado porque la carcasa de materia aislante está provista, en dos caras opuestas, de gualderas paralelas dirigidas hacia el exterior, perpendicularmente a los lados en cuestión y que forman dos canales en el interior del circuito magnético, en los cuales están alojadas las espiras del bobinado, mientras que sus otras dos caras opuestas no presentan las gualderas paralelas usuales, dirigidas hacia el exterior,
- 20.

13-5-74

181920

15



perpendicularmente a las caras en cuestión, en el exterior del circuito magnético, sino que tienen prolongaciones laterales que forman con las de la cara opuesta canales en los cuales están alojados los dos lados opuestos correspondientes del circuito magnético, y que sirven de soportes sobre los cuales se disponen las espiras del bobinado que se ensancha así en el exterior del circuito magnético. - - - - -

5.

2.- "BOBINADO ELECTRICO SOBRE CARCASA". - - - - -

Todo ello conforme se describe y reivindica en la presente memoria que consta de seis hojas, foliadas y mecanografiadas por una sola de sus caras, y de una lámina de dibujos que la ilustra.

10.

BARCELONA, 15 JUN. 1972

F. A. M. CURELL SUÑOL

M. A. M. C.



Fig. 3.

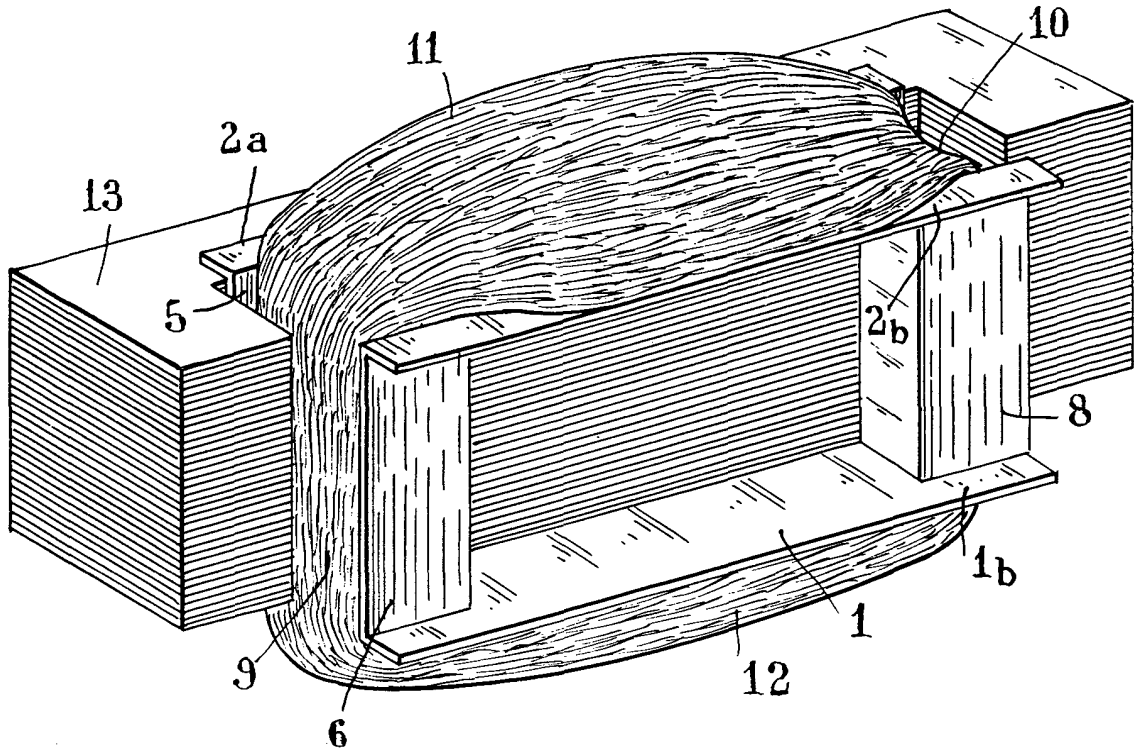

Fig. 4.

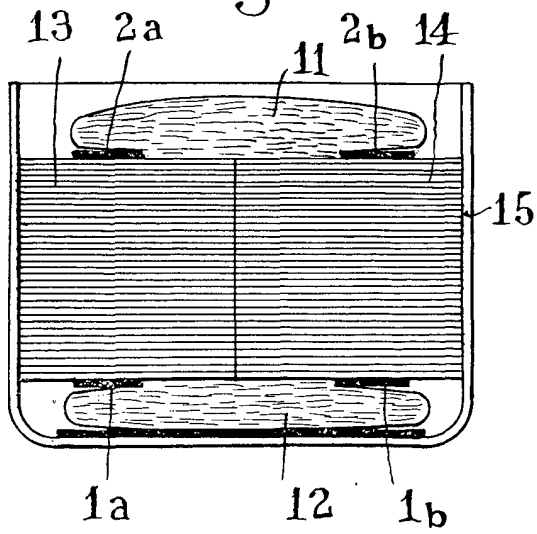
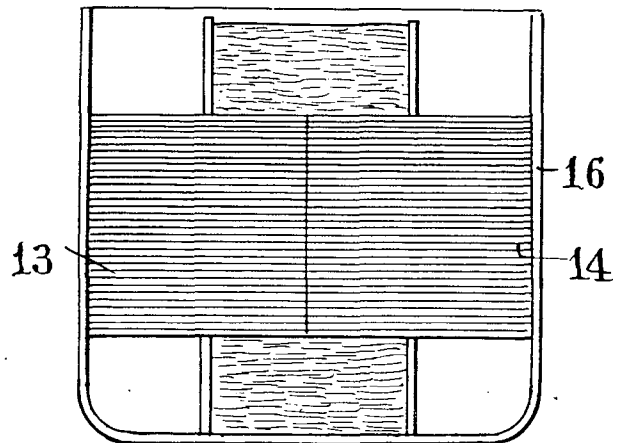

Fig. 5.



Man. in des



Fig. 1.

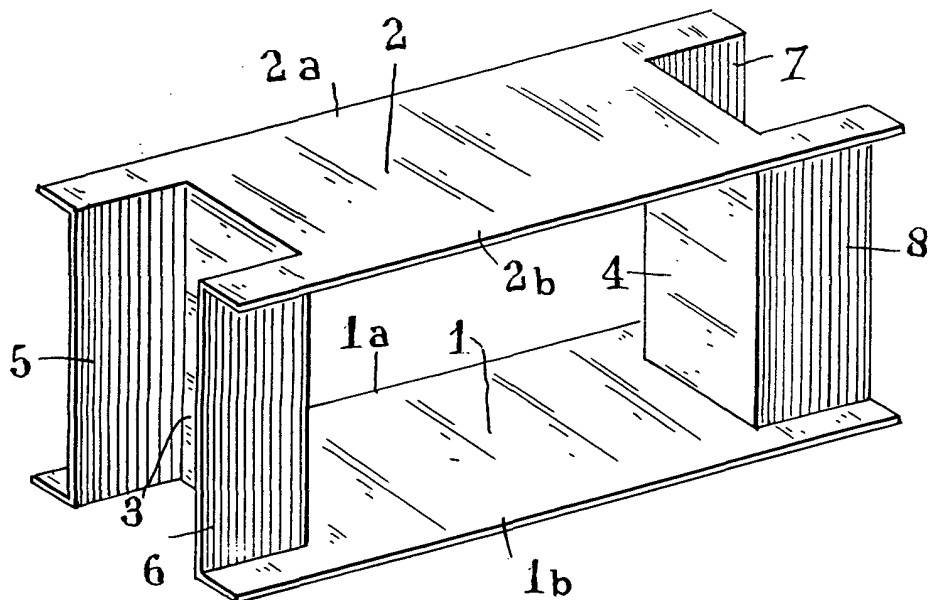
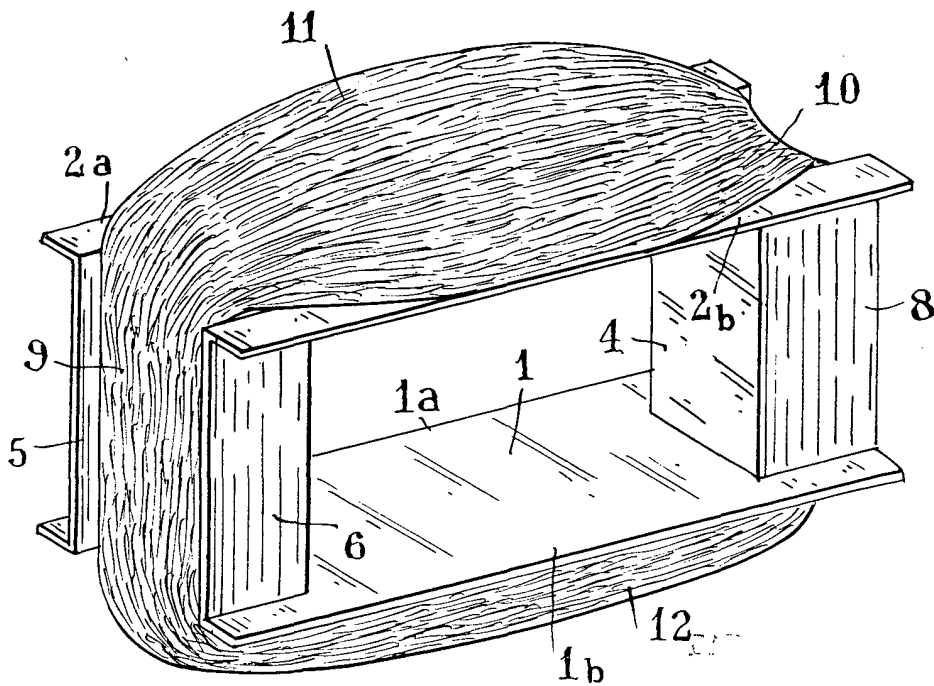

Fig. 2.



Man. in dca