

13674

181765



SECCION TECNICA

CLASIFICACION I. P. C.

CLASE A 01 _____

SUBCLASE K _____

M O D E L O

D E

U T I L I D A D

por "UN BEBEDERO PERFECCIONADO", a favor de Don JUAN DE DAL-
MAU CASALS, de nacionalidad española, con domicilio en REUS
(Tarragona), Carretera Morell, nº 85.

= . =

MEMORIA DESCRIPTIVA

El presente modelo de utilidad se refiere a un bebedero perfeccionado.

Más concretamente, en la invención se ha ideado un bebedero perfeccionado, especialmente destinado para gallinas, el cual presenta unas peculiaridades que lo hacen notablemente ventajoso con respecto a otras realizaciones conocidas actualmente en el mercado para usos análogos.

En líneas generales, el bebedero objeto de la presente invención, se caracteriza por el hecho de comprender una pieza de empalme vertical y transversal a la conducción de agua, cuya pieza de empalme sustenta a dos receptáculos circulares abiertos superpuestos y a los cuales atraviesa por



su centro.

5. El receptáculo inferior constituye una cubeta de mayor tamaño que el superior, el cual está cubierto por un sombrerete vinculado por su centro a un vástago axial al tubo de empalme, cuyo vástago presenta una cabeza inferior mantenida contra un escalonado del tubo de empalme por la propia presión del líquido, realizando dicha cabeza el cierre del paso del mismo.

10. Las aves de corral, al presionar con el pico sobre el sombrerete descrito, desplazan al vástago flotante, el cual al separar su cabeza obturadora del asiento escalonado del tubo de empalme permite el paso del líquido que llena el receptáculo superior, en el cual pueden beber directamente las aves. El exceso de líquido vierte en la cubeta inferior, que también sirve como bebedero.

15. Esta organización mantiene en todo momento limpia la boquilla de salida de líquido y el interior del tubo de empalme, ya que dicha salida se encuentra en todo momento protegida por el sombrerete, que actúa como pantalla, contra la cual incide el líquido ascendente.

20. Con el fin de facilitar la explicación, se acompaña a la presente memoria descriptiva de una lámina de dibujos en la que se ha representado un caso de realización que se cita a título de ejemplo.

25. En los dibujos:

La figura única, representa una sección diametral en alzado del bebedero, en la que se aprecia una pieza de empalme -1-, conectada en disposición vertical a la tubería de suministro -2-.

30. Esta pieza de empalme soporta a la cubeta -3- y al re-



ceptáculo superior -4- de menor capacidad.

5. La pieza -1-, presenta un estrechamiento de sección -5-, en el que desliza el vástago roscado -6-, provisto de una cabeza inferior -7-, que obtura la entrada del líquido a la zona -5-, al ser mantenida dicha cabeza -7- contra el escalonado -8-, debido a la presión de la vena líquida que actúa en sentido de la flecha F.

10. En el extremo superior del vástago roscado -6-, se fija el sombrerete -9-, que cubre la boquilla de vertido del líquido y parcialmente al receptáculo superior -4-.

Entre el conducto -5- y el vástago -6-, existe un huelgo para paso del líquido.

15. Este suministro de líquido hacia la boquilla vertedora, se produce cuando las aves presionan con el pico sobre el sombrerete, desplazando a la cabeza -7-, de su asiento -8-.

20. El modelo, dentro de su esencialidad, puede ser llevado a la práctica en otras formas de realización que difieran en detalle de la indicada a título de ejemplo en la descripción y a las cuales alcanzará igualmente la protección que se recaba. Podrá, pues, construirse en cualquier forma y tamaño, con los materiales más adecuados, por quedar todo ello comprendido en el espíritu de las reivindicaciones.

= . =

N O T A

25.

Descrito el objeto y utilidad de la presente invención, lo que se declara como no divulgado ni practicado en España, comprende las siguientes reivindicaciones:

30. 1ª.- Un bebedero perfeccionado, especialmente destinado para aves, caracterizado esencialmente por el hecho de com-

13+6+74

18,1765



22 JUN. 1972

- prender una conexión vertical a la tubería de suministro; por estar constituida dicha conexión vertical por una pieza tubular que presenta un escalonado interior que define un estrechamiento de la sección del paso; por preverse en dicho estrechamiento de sección un vástago roscado libre, susceptible de desplazar axialmente, presentando el referido vástago en su extremo inferior una cabeza obturadora que asienta contra el escalonado antedicho, debido a la presión de la vena líquida ascendente; por preverse el extremo superior del vástago roscado, sobresaliente a través de la pieza de empalme y unido a un sombrerete en forma de vaso invertido que protege la boquilla de salida del líquido y también a un receptáculo anular fijo a la pieza de empalme, bajo cuyo receptáculo existe una cubeta similar, de mayor capacidad, colectora del exceso de líquido suministrado cuando se produce el descenso del vástago por la acción de la propia ave.
- 5.
- 10.
- 15.

2ª.- Un bebedero perfeccionado.

- Según se describe y reivindica en la presente memoria descriptiva que consta de cuatro hojas foliadas y escritas a máquina por una sola de sus caras, acompañadas de los dibujos reglamentarios.
- 20.

Madrid, a 22 JUN. 1972

p. a.

JAIMESERN



22

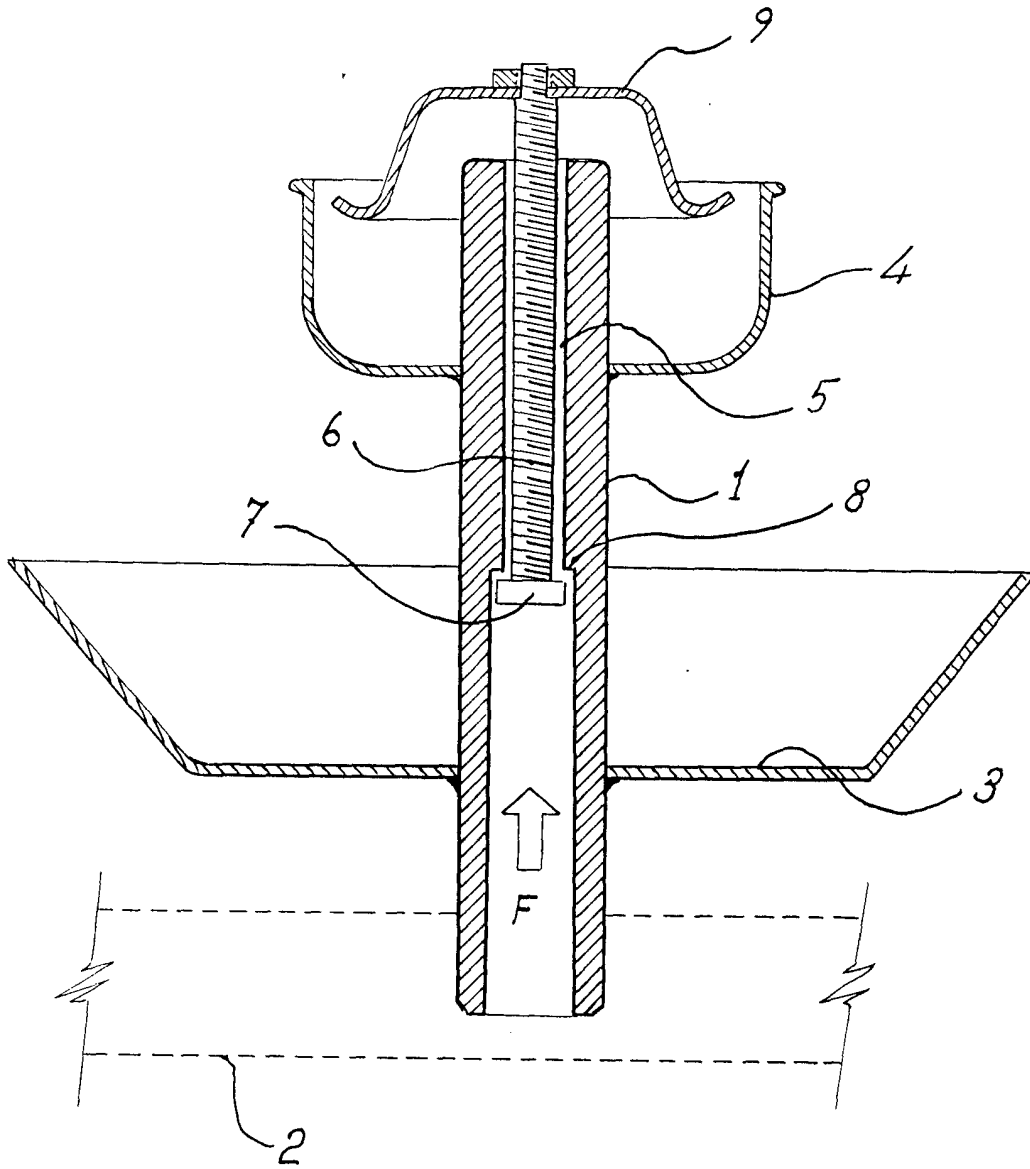

Madrid, a 22 JUN. 1972

p.a.

JAIME ISERN