

10-10-74

memoria descriptiva

181752

MODELO DE UTILIDAD

Que se solicita en España por veinte años,
a favor de D^a. MARIE JOSE ROBERT BIRARD, de na-
cionalidad francesa, residente en C/ San Emilio
nº 16 (Madrid), por: "GARRA DE ANCLAJE PERFECCIO
NADA".

10-10-74

Se refiere este modelo de utilidad, conforme el

enunciado indica a una garra perfeccionada para el anclaje de cubiertas o elementos de construcción, que ha sido perfeccionada en su estructuración a fin de dotarla de unas mejoras prácticas sustanciales en cuanto al rendimiento efectivo del trabajo de la misma.

5.-

Este tipo de grapas o garras de anclaje, especialmente utilizadas en el montaje de las cubiertas superpuestas o conocidas cubiertas laminares, se caracteriza por la sencillez de su concepción y la efectividad

10.-

práctica de su rendimiento, sin embargo, con el tiempo, se la ha venido observando algunas deficiencias que, después de un determinado y profundo estudio, se han podido subsanar sin alterar las condiciones intrínsecamente valorables de la grapa.

15.-

Una de sus particularidades es que el punto de anclaje resultaba deficiente debido a la rigidez y proyección de los brazos que permiten su acoplamiento al ala superior del entrevigado.

20.-

Otro detalle deficiente de la misma se ha podido



- comprobar en su facilidad al desplazamiento en el montaje del espárrago donde se monta la brida o junta de aprieto de la cubierta de modo que el operario tiene - que recurrir ha toda su habilidad para mantenerla recta o verticalizada hasta su total embridado con la particularidad que, al mover las placas o cubiertas, es fácil que éstas pierdan su punto de agarre o anclaje se inclinen y con ello también se pierda la efectividad a la fijación o inmovilización exigible del conjunto. Para estos se ha ideado, convenientemente, alterar el momento -
- 5.-
- 10.- elástico de las patillas de grapaje de modo que al forzar inicialmente su posición, la tendente recuperación del - material permite que el anclaje busque un apoyo seguro - requiriendo de un mayor esfuerzo para provocar su desplazamiento o movilización.
- 15.- Otro detalle es que en el brazo común transversal de dicha grapa, se le ha dotado central y simétricamente de un golpe parcial de presa que ganara una suave depresión o deformación susceptible de permitir el centrado - del brazo o espárrago de montaje, garantizando su inmo-
- 20.- vilización.

10-10-74

Una idea más amplia de las características del modelo, la realizaremos a continuación al hacer referencia a la lámina de dibujos que a esta memoria se acompaña en la que, de manera un tanto esquemática y tan solo por vía de ejemplo, se representan los detalles preferidos del modelo.

En los dibujos:

La figura 1a, es una vista en planta por la parte inferior de la grapa.

10.- La figura 2a, es una vista en alzado lateral de la misma.

La figura 3a, es una vista en perspectiva de dicha grapa y en línea de trazos, el medio de montaje y los elementos de fijación de las cubiertas.

15.- Comentando las referencias numéricas de dicha lámina de dibujos y concretamente las de la figura 1a, vemos que los brazos -1- y -2- de la grapa, normalmente paralelos, presentan una proyección divergente o con tendencia a separarse hacia el extremo libre donde podemos considerar una cota de ancho -b- que respecto a la cota -a-

20.-

10-10-74

relativa al tramo transversal -3- de unión o común de dichos brzos -1-, y -2-, está calculado en la dimensión ajustada para su montaje sobre la viga de acuerdo o en relación con el paralelismo de estos.

5.- El sector transversal -3-, mentado, central y simétricamente consta de una incisión por deformación racional de dicho brazo que señalamos con el número -4- y que, preferentemente, ha sido efectuada por un golpe parcial de prensa.

10.- En relación con la figura 3a, se comprenderá que la longitud -c- de los brazos -1-, calculada según su proyección equidistantemente paralela exacta o ajustada con la tolerancia necesaria al ancho -d- del ala -5- de la viga -v- de modo que al resultar divergentes dichos brazos

15.- de acuerdo con la diferencia establecida entre las cotas -a- y -b- se deduce que la longitud -c- de los brazos, ha sido acortada en una porción equivalente al arco -e- del ángulo formado por la línea imaginaria de su paralelismo y los brazos, propiamente dichos -1- y -

20.- -2-. De tal forma que, para montarla en el ala -5-, es

101/52

necesario apretar los brazos buscando su paralelismo -
y encajarlos adecuadamente. En este momento la tenden-
cia elástica de los brazos -1- y -2- es recuperar su po-
sición, es decir la cota -b- produciéndose una expansión
5.- forzada de la grapa que ajustará con mayor fuerza contra
el ala -5- de la viga -v- en cuestión.

De esta forma tenemos asegurada una inmovilización
total de dicho elemento, garantizada contra cualquier -
esfuerzo de tracción que pueda ejercer el vástago -6-
10.- al ser apretado contra la cubierta.

Igualmente merced a la depresión -4-, el gancho -
-7- de dicho vástago -6- podrá ser, inicialmente, aco-
plado en el centro geométrico de todo el conjunto de for-
ma que, los esfuerzos, estén repartidos y equilibrados -
15.- proporcionalmente y garantizándose que, cuando se pro-
duzca el aprieto, el vástago quede plenamente inmovili-
zado, respecto de su punto de anclaje, en la depresión
-4-.

Una vez descrita convenientemente la naturaleza del
20.- modelo se hace constar a los efectos oportunos que el -

10-10-74

mismo no queda limitado a los detalles exactos de esta exposición, sino que por el contrario en él se introducirán aquellas modificaciones de detalle que las circunstancias y la práctica pudieran aconsejar siempre y cuando

5.- no se alteren o modifiquen las características esenciales del mismo que se resumen en las siguientes:

R E I V I N D I C A C I O N E S

1a "GARRA DE ANCLAJE PERFECCIONADA", del tipo formado por un redondo conformado "U" que en su lado común

10.- lateralmente, consta de recodos, saliente y entrante que se caracteriza porque sus brazos resultan divergentes - hacia el extremo libre, originando una cota más amplia - respecto del sector transversal de unión y estableciendo un campo elástico para determinar la fijación inmovilizada, de dicho elemento, sobre el entrevigado.

15.-

2a "GARRA DE ANCLAJE PERFECCIONADA", conforme la anterior reivindicación, el tramo transversal o común se caracteriza porue, central y simétricamente, respecto al conjunto, consta de una depresión relativa generada por unngolpe parcial de prensa o similar, para la orientación

20.-

10-40-74

e inmovilización bilateral del vástago de montaje de las cubiertas.

3ª "GARRA DE ANCLAJE PERFECCIONADA".

Según se describe y reivindica en la presente me-

5.- memoria descriptiva que consta de ocho hojas mecanografiadas por una sola de sus caras y lámina de dibujos que la ilustran.

Madrid,

EL AGENTE OFICIAL,

FIG. 1a

FIG. 2a

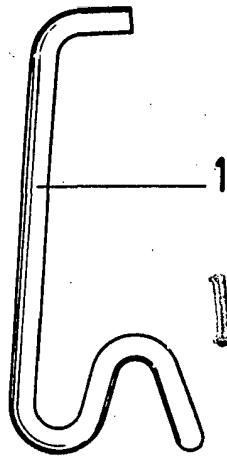
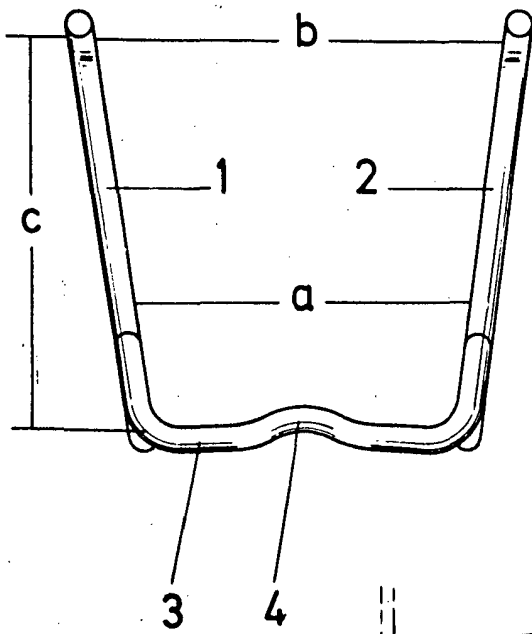

181752

FIG. 3a

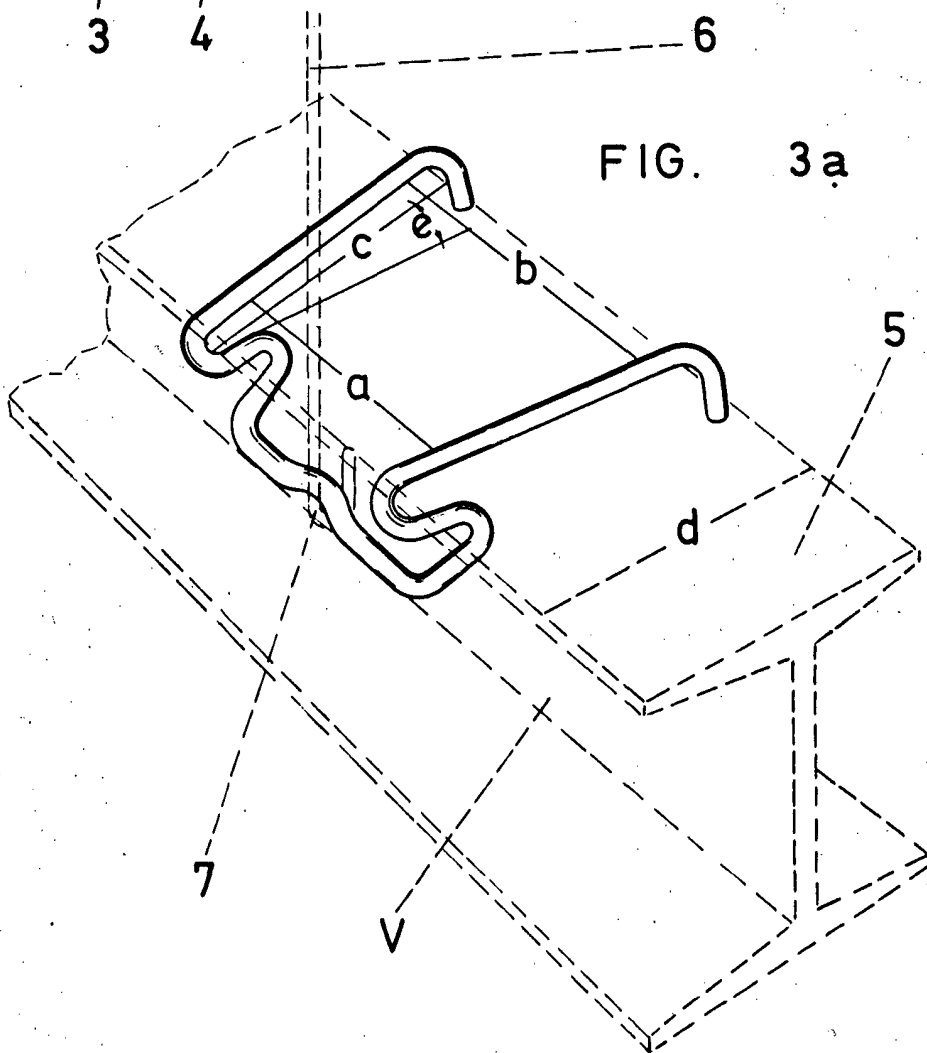

Escala variable
MADRID,

21 JUN. 1972