

181737



181737

MEMORIA DESCRIPTIVA
DE
PATENTE DE INTRODUCCION
EN
ESPAÑA

por diez años

a favor de ESPERANZA Y CIA. S. A.

con domicilio en MARQUINA (Vizcaya)

de nacionalidad Española

por "PERFECCIONAMIENTOS EN LA CONSTRUCCION DE MOR-
DAZAS UNIVERSALES".

y que tiene por origen Una Patente solicitada en Suiza a
nombre de Muller-Zollinger & Cie.,
de Oberburg (Suiza).



La patente de introducción que se solicita, se refiere a un perfeccionamiento introducido en las mordazas, mediante el cual, se obtiene una mordaza universal.

5 Las mordazas que actualmente se utilizan, tienen su giro en el plano horizontal, presentando el grave inconveniente, de no poder efectuar con ellas, amarres de piezas para mecanización en distintas direcciones o planos.

10 Con las mejoras, cuya patente se solicita, que además de tener como es corriente su movimiento de giro en el plano horizontal como las mordazas corrientes, tienen un dispositivo que permite sean colocadas en un plano inclinado, resultando en consecuencia una mordaza universal.

15 Para mejor inteligencia de esta descripción, la mordaza mejorada en que se ha introducido la mejora objeto de esta patente, está representada, en corte en la figura del plano que va unido a ella, en la cual se representa un corte axial de la misma.

20 La mordaza lleva fijada en su parte inferior una semi-esfera -3-, por medio de tornillos, y ambas piezas formando cuerpo descansan sobre la pieza -2- y sujetas por el apriete que efectúa, entre las piezas 1- 2- y -3-, el tornillo -4- cuya cabeza va alojada en el interior de la bola o semi-esfera -3- y cuya tuerca -5- se aloja a su vez en un hueco de la pieza -1-.

25 Soltando el apriete de la tuerca -4-, las piezas -2- y -3- quedan sueltas, pudiendo la mordaza colocarse en un plano inclinado, por el giro alrededor del eje horizontal del tornillo -4-.

30 Los giros pueden hacerse con toda precisión, ya que

181737, 17 EN



esta mordaza va provista de dos discos graduados con sus índices correspondientes.

N O T A

5 Se reivindicán no como propios y nuevos, sino como no utilizados en España, para que sean objeto de una Patente de Introducción, por diez años, en España, los puntos siguientes:

10 1.- Perfeccionamientos en la construcción de mordazas universales, caracterizados, porque presenta en y debajo de la base de la mordaza una semi-esfera que apoya en una superficie deslizante, correspondiente.

15 2.- Perfeccionamientos en la construcción de mordazas universales, según la reivindicación 1, caracterizados porque la semi-esfera y su apoyo pueden quedar fijos mediante el apriete que entre ellos efectúa un tornillo cuya cabeza está alojada en el interior de la semi-esfera y cuya tuerca se mueve en un hueco de la base del apoyo y cuyos movimientos de apriete y aflojado se efectúan por medio de una palanca.

20 3.- PERFECCIONAMIENTOS EN LA CONSTRUCCION DE MORDAZAS UNIVERSALES".

Todo conforme se describe en la memoria que antecede, se representa como ejemplo de ejecución en el plano unido a ella y se reivindica en su Nota.

25 Esta memoria consta de tres hojas foliadas y escritas a máquina por una sola cara.

Madrid, 17 ENE. 1948

Esperanza y Cía. S. A.
P. A.

LEONARDO Y BOTELLA

181737

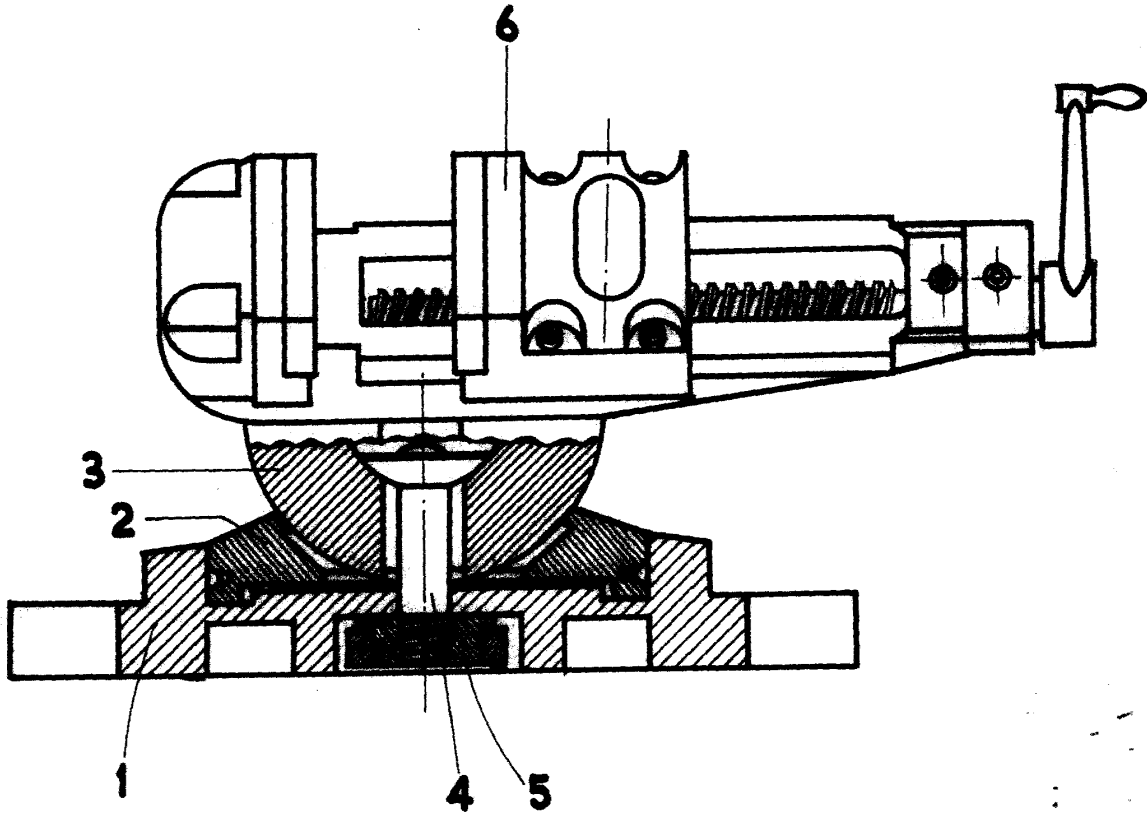

ENC. 17 ENC. 1944
P. A.

[Handwritten signature]