

3474

181708

181708



SECCION TECNICA
CLASIFICACION I. P. C.
CLASE <u>B6J</u>
SUBCLASE <u>D</u>

MEMORIA DESCRIPTIVA

QUE SE ACOMPAÑA A LA SOLICITUD DE REGISTRO DE

MODELO DE UTILIDAD

Por 20 años en España y Provincias de Ultramar

a favor de:

METALINAS, S.A., domiciliada en Avda. 9ª de

Recaldeberri, BILBAO.

Por:

"RECIPIENTE MEJORADO"

--oOo--

181708



5 La invención se relaciona con la fabricación de envases metálicos en general, proporcionando de modo más concreto un nuevo recipiente, tipo tarrina, que ha sido mejorado en sus características de constitución, con miras a que cumpla mejor con el fin para el que específicamente ha sido creado.

10 La cada vez mayor cantidad de productos de todo tipo, comestibles, cremas para muy diversos usos, etc., que se expenden al público envasados en recipientes de tipo metálico muy ligero, provistos de una tapa de cobertura, utilizable mientras dura el contenido del envase, ha provocado la necesidad de ofrecer cada vez más perfeccionadas realizaciones, tanto en lo que concierne al envase en sí, como a la posibilidad de que el ajuste y asiento de la tapa sea lo más hermético posible.

15 El recipiente mejorado propuesto por la invención, está encaminado precisamente a conseguir tales objetivos, por cuyo motivo resulta versátil, cómodo y muy práctico.

20 Fundamentalmente, el nuevo recipiente que se preconiza, adopta una constitución general troncocónica, si bien esta característica no es esencial ya que puede ser también redonda, etc, con un rebordeado marginal hacia afuera en su borde superior, para permitir el encaje de una tapa preferentemente del tipo corona. Bajo el mismo, existe una pequeña garganta y a continuación un ensanchamiento de perfil triangular con vértice redondeado que determina un estribo perimetral de bordes inclinados, que limita una franja situada entre el rebordeado y el ensanchamiento citado, de poca altura y constitución cilíndrica.

30 En esta franja perimetral de tipo cilíndrico, es



en donde se acopla el faldón de la tapa-corona de cierre, con lo cual se hace posible una fácil extracción de la misma, mediante un mango de, por ejemplo, una cuchara, que puede ser apoyada en el saliente triangular del recipiente y presionada hacia arriba para levantar la tapa, que por otra parte, también puede ser extraída mediante un útil convencional.

La parte del fondo del envase, resulta también muy característica, por el hecho de haberse previsto un sector anular proyectado desde ella hacia abajo, que le sirve de apoyo, a modo de pequeña peana, sobre la superficie en la que se asienta. Para fortalecer la rigidez, además, se ha previsto una sucesión de sectores cilíndricos concéntricos, sucesivamente elevados, formando escalones circulares.

Las particularidades y características más notables del recipiente mejorado que se preconiza, se pondrán mejor de manifiesto a través de la descripción que de los dibujos adjuntos se realizará seguidamente y en los cuales, solo a título de ejemplo, se representa una preferente forma de ejecución.

En dichos dibujos:

La figura 1 muestra un alzado lateral del recipiente y una semivista superior enfrentada inferiormente.

La figura 2 representa un detalle ampliado de la sección inferior del fondo del recipiente a través de una sección por II-II de la figura 1.

La figura 3 ilustra un detalle ampliado de la sección lateral de la pared del recipiente a través de una sección por I-I de la figura 1.

3:4:74

- 4 - 181708



20

5 Según se aprecia, el recipiente propuesto 1, posee superiormente una porción lateral totalmente cilíndrica 6, de poca altura, cuyo extremo superior se repliega hacia afuera mediante el rebordeado 2. El lateral, bajo este sector circular 6 citado, presenta el ensanchamiento triangular con vértice redondeado formado por las paredes inclinadas 7 y 8, que quedan separadas a través de la zona de máximo saliente 3, que está ligeramente redondeada.

10 El resto del cuerpo 4 del recipiente es en este caso preferente totalmente troncocónico si bien cabe perfectamente la posibilidad de que sea redondeado, etc., y concluye inferiormente en el fondo 5, que posee una proyección anular 9 hacia abajo, que le sirve de peana de apoyo, y cuenta con los sectores discoidales entrantes 10 sucesivos y concéntricos, de diferente altura, que rigidizan esta zona.

15 Descrita suficientemente en lo que precede la naturaleza del Modelo, así como el modo de llevarlo a la práctica y demostrado que constituye un positivo adelanto técnico en la fabricación de recipientes, es por lo que se solicita registro de Modelo de Utilidad, per veinte años en España y Provincias de Ultramar, haciendo constar que las disposiciones anteriormente indicadas son susceptibles de modificaciones de detalle, en cuanto no alteren su principio fundamental, siendo lo que constituye la esencia del referido invento, lo que a continuación se especifica en las siguientes:

25

181708



REIVINDICACIONES

1.^a.- Recipiente mejorado, que esencialmente se caracteriza por comprender una conformación eminentemente troncocónica de sección circular, en la cual, a poca distancia del rebordeado superior que limita el borde, y bajo él, existe una proyección triangular saliente con vértice redondeado, de la misma anchura que el rebordeado mismo, al objeto de crear entre ambos un pasillo lateral exterior en forma prácticamente de canal, en la cual ajusta el faldón de una tapa del tipo corona, que se adapta perfectamente a través del rebordeado y se extrae con facilidad mediante apoyo y presión de un simple mango de cualquier cubierto entre la proyección saliente y el borde de la mencionada tapa-corona.

2.^a.- Recipiente mejorado, según apartado anterior, caracterizada porque el fondo del recipiente, posee una proyección anular hacia abajo, que se constituye en peana de asiento y limita una zona interior circular, en la cual existen varios sectores discoidales concéntricos sucesivamente elevados, al objeto de crear una zona de máxima rigidización, que refuerza la unidad, aunque su pared sea muy delgada.

La presente solicitud de registro de Modelo de Utilidad, debe recaer sobre:

3.^a.- RECIPIENTE MEJORADO.

Todo ello según queda sustancialmente descrito en la presente memoria y reivindicaciones y representado por los adjuntos dibujos para los fines especificados.

Madrid, 20 de Junio de 1.972

El Agente Oficial
FERNANDO ALVAREZ

30474

181708

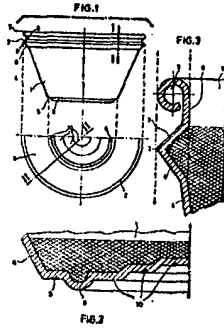

ESCALA VARIABLE

Madrid, 20-Junio-1972

El Agente Oficial
FERNANDO ALVAREZ

FIG.1

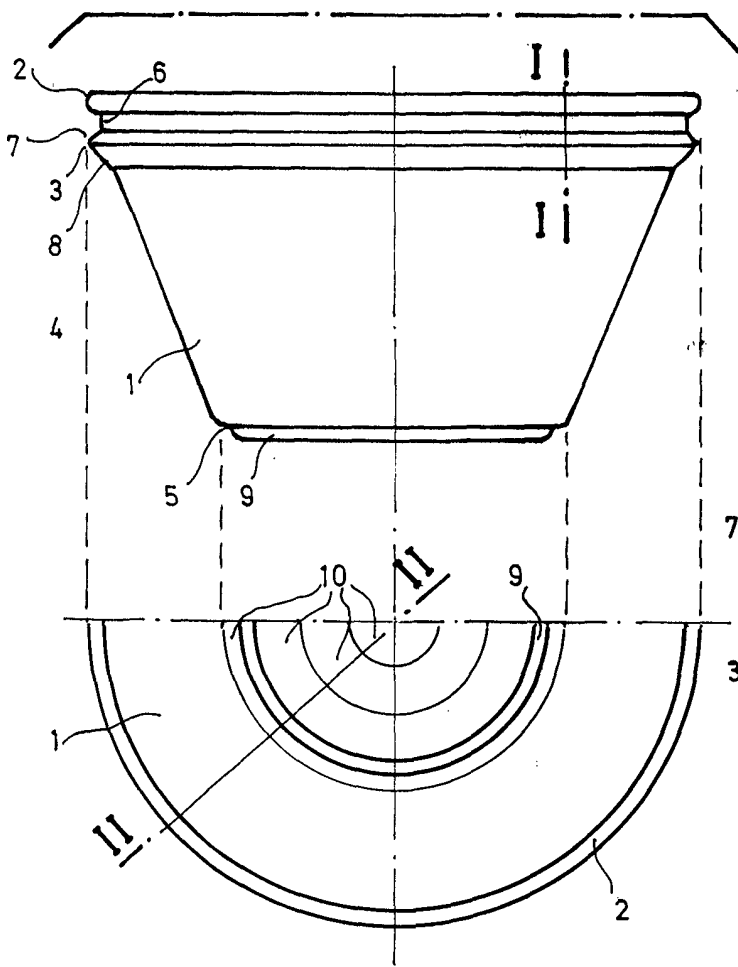

FIG.3

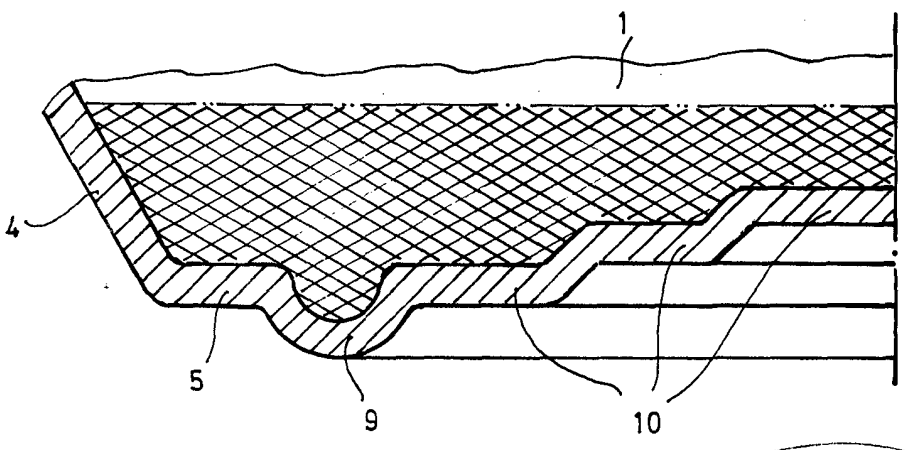
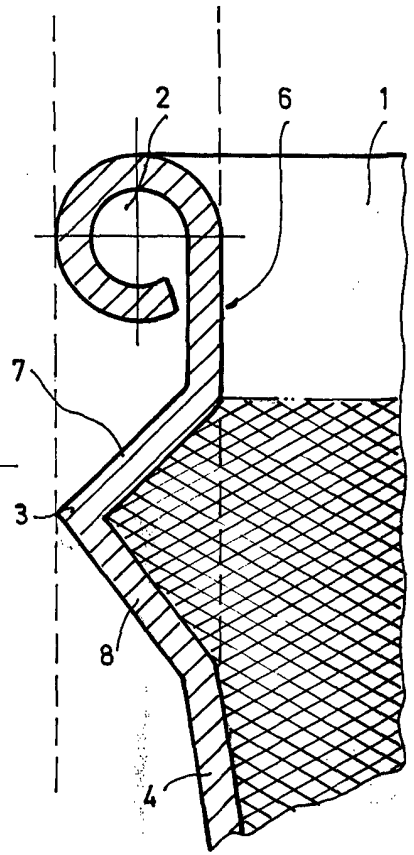

FIG.2

MADRID 20 JUNIO 1972
 El Agente Oficial
 FERNANDEZ

ESCALA: VARIABLE