

181687



181687

MEMORIA DESCRIPTIVA

DE

UNA PATENTE DE INVENCION, POR VEINTE ANOS EN ESPANA, A FAVOR DE DON JOSE MARIA BORRELL PAIRO, DE NACIONALIDAD ESPAÑOLA, RESIDENTE EN FIGUERAS (Gerona),

s o b r e:

"NUEVO SISTEMA DE CONTRAMARCHA PARA TORNOS MECANICOS"

-----oOo-----

El invento se refiere a un sistema de contramarcha para tornos mecánicos, especialmente para tornos pequeños - de sobrebanco que permite colocar la contramarcha en el interior de la bancada y debajo del cabezal y el motor en la parte trasera y baja del torno, formando un grupo reducido y evitándose las trepidaciones de los otros sistemas de contramarchas existentes actualmente, aunque dicho mecanismo - ha sido estudiado para tornos de sobrebanco puede ser aplicado a tornos mayores.

10 -

Para mejor comprensión del objeto de la presente pa+



tente, en los dibujos adjuntos se representa, a título de ejemplo, una forma de ejecución práctica, y en los que

La fig. 1ª es una vista lateral de un torno adaptado a las características del presente registro, y

5 - La fig. 2ª constituye una vista frontal del torno que se protege.

Según puede apreciarse en dichos dibujos, y de acuerdo con los mismos, consta de la contramarcha a conos planos, trapezoidales, cadena, etc., según el sistema que se le apli-
 10 - que, la cual hace de basculante junto con el motor en parte opuesta; la polea que acciona la contramarcha va colocada en el exterior de la bancada y entre ésta y el tren de engranes para cilindrar o roscar, el basculante sirve para aflojar la cadena o correa para hacer el cambio de velocidad según los
 15 - conos que tenga la contramarcha y se afloja ya sea por medio de una excéntrica, palanca, rosca, etc.; según sea más adaptable al torno que se aplique.

Si bien la forma de ejecución, dada a título de ejemplo, constituye aplicación preferente del presente invento,
 20 - ha de entenderse que pueden introducirse modificaciones de forma, y el empleo de medios mecánicos equivalentes, sin que por ello se altere la esencialidad del presente registro, perfectamente definido en esta memoria, dibujos y nota reivindicatoria, que sigue a continuación.

25 -

NOTA

En resumen; la patente recaerá sobre las siguientes reivindicaciones :

1ª.- Nuevo sistema de contramarcha para tornos mecánicos, que comprende la contramarcha a conos planos, trape-
 30 - zoidales, cadena ú otros, según el sistema a que se aplique,

181687

- 3 -



la cual hace de basculante, junto con el motor, en la parte opuesta; la polea que acciona la contramarcha, va colocada en el exterior de la bancada, y entre ésta y el tren de engranes para cilindrar o roscar.

- 5 - 2ª.- Nuevo sistema de contramarcha para tornos mecánicos, según la reivindicación anterior, en el cual el basculante sirve para aflojar la cadena o correa, a fin de hacer el cambio de velocidad, según los conos que tenga la contramarcha, y se afloja por medio de excéntrica, palanca, rosca
- 1º - ó medio similar, según sea más adaptable al torno que se aplique.

3ª.- "NUEVO SISTEMA DE CONTRAMARCHA PARA TORNOS MECANICOS"

- 15 - Según se describe en la presente memoria que consta de tres hojas escritas a máquina por una sola cara y dibujos.

Madrid, 13 de enero de 1948

P.P. *[Signature]*

Fig. 1

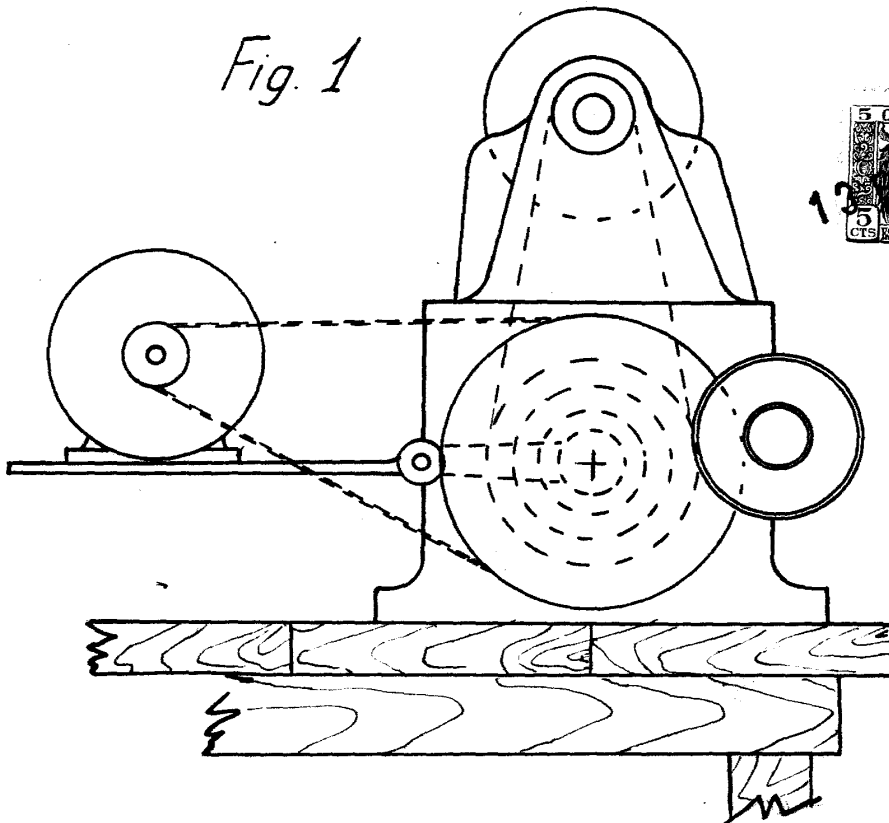
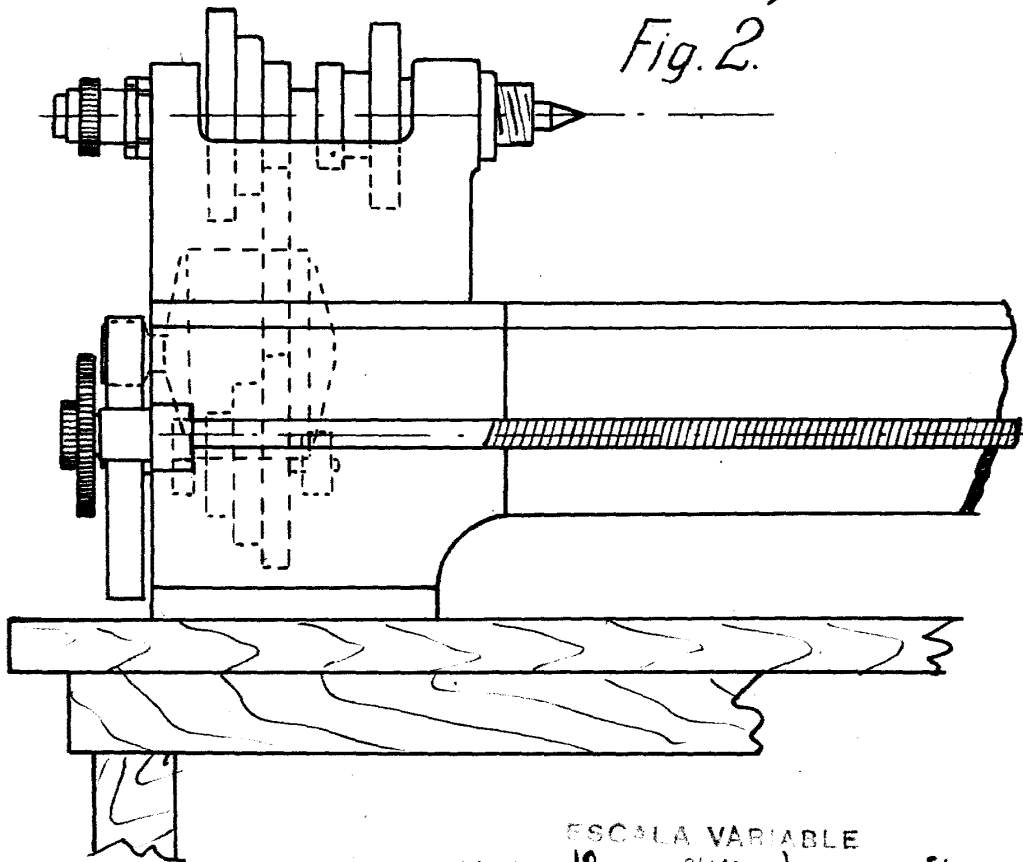

Fig. 2



ESCALA VARIABLE
Madrid 13 de mayo de 1948

J. Pairo