

18 1640

18 1640

B 65 D

M O D E L O
D E
U T I L I D A D

a favor de GRÁFICAS FLORENZA, S. A., entidad española, domiciliada en Igualada (Barcelona), Paseo Verdaguer, 20, por "CAJA".

MEMORIA DESCRIPTIVA

La presente invención se refiere a una caja que ha sido diseñada y realizada principalmente para la contención de prendas, de preferencia calcetines, en orden a la venta de tales prendas, si bien la caja en cuestión es asimismo apta para otros artículos también con fines comerciales, resultando la expresada caja ventajosa con relación a sus similares.

5.

A este respecto, es interesante recordar que las cajas para el envasado de artículos presentan, en general, cierta complicación constitucional, de manera que son caras

10.

981540

y gravan el coste de los calcetines u otras prendas o artículos acondicionados en dichas cajas.

5. Por el contrario, la caja objeto de este modelo de utilidad es de una fabricación muy simple y económica, por lo que el coste de la misma no repercute sensiblemente en el del artículo alojado en su interior.

10. La caja de que se trata se caracteriza esencialmente por consistir en una lámina flexible doblada en forma tubular y cuyos extremos presentan sendas aletas que comprenden dos porciones superpuestas y de contorno correspondiente con el de dichos extremos en los que ajustan, formando una de las aletas la base y constituyendo la otra una tapa articulada, ambas reforzadas por la superposición de las dos porciones y apoyadas en sendos asientos formados por el borde de una lámina adherida interiormente en la caja. Ventajosamente, la tapa comprende una pestaña troquelada que es utilizable como asidero para abrirla y cerrarla. La caja queda completada con una abertura a través de la cual pueden verse parcialmente los artículos contenidos.

20. Los dibujos adjuntos muestran, esquemáticamente y tan sólo a título de ejemplo no limitativo del alcance de la presente invención, un caso práctico de realización de una caja de las características indicadas.

25. En dichos dibujos, la figura 1 es una vista en perspectiva que ilustra la caja en curso de formación; la figura 2 la representa también en perspectiva en otra fase de su formación; la figura 3 es otra perspectiva en la que puede apreciarse la parte superior de la caja con la tapa levantada.

181640

tada en la posición de apertura; la figura 4 corresponde a una vista similar que muestra la caja cerrada; y, por último, la figura 5 es una sección longitudinal de la caja igualmente cerrada.

5. De conformidad con los dibujos, la caja que se describe consiste en una lámina flexible de cartulina, cartón o material equivalente recortada según un contorno y provista de líneas de dobles tales que se conforma según un cuerpo tubular -1- de sección poligonal y en el que dos porciones extremas -1a- y -1b- de la citada lámina se superponen determinando una de las caras de dicho cuerpo, cuyas porciones quedan unidas entre sí por medio de un adhesivo oportuno.
- 10.
- De las bocas del expresado cuerpo tubular se derivan sendas partes -2- solapables, a continuación de las cuales la mencionada lámina presenta respectivas aletas cada una de las cuales comprende dos porciones -3- que se superponen y tienen un contorno que se corresponde con las referidas bocas en las que ajustan las aletas que, por su borde opuesto al de las partes solapadas -2-, se apoyan en asientos formados por el borde de la porción -1a-, al efecto más corta que la porción -1b- aplicada encima. Una de las citadas aletas se fija con un adhesivo al cuerpo tubular -1- y constituye el fondo de la caja, en tanto que la otra queda articulada al cuerpo tubular por medio de la parte solapable -2- correspondiente y forma la tapa de la caja que comporta una pestaña troquelada -4- utilizable como asidero para abrir y cerrar la caja.
- 15.
- 20.
- 25.

El cuerpo tubular tiene una abertura -5- que pue-

409345

de quedar cerrada por una lámina transparente y sirve como ventanilla por la que se ven parcialmente los artículos, calcetines u otros, contenidos dentro de la caja.

5. Conviene reiterar que la tal caja es extremadamente simple por lo que su precio es muy reducido y no llega a gravar el coste del artículo que se aloja en la caja.

10. Serán independientes del objeto de la invención los materiales, formas y dimensiones de la caja de referencia, así como sus características y detalles accesorios y, en general, todo cuanto no altere su esencialidad.

- . -

N O T A

Se reivindica como objeto del presente modelo de utilidad:

15. 1. Caja, caracterizada por consistir en una lámina flexible doblada en forma de cuerpo tubular de cuyas bocas se derivan sendas partes solapables a continuación de las cuales se encuentran respectivas aletas que comprenden dos porciones superpuestas y de contorno correspondiente con el de dichas bocas en las cuales ajustan las citadas aletas, las cuales se apoyan por su borde opuesto al de la parte solapable en asientos determinados por los bordes extremos de una porción laminar adherida interiormente en el cuerpo tubular, constituyendo una de las aletas el fondo de la caja que queda unido a dicho cuerpo mediante un adhesivo y formando la otra aleta una tapa articulada que comprende una pes-

20.

taña troquelada formativa de un asidero para abrir y cerrar la caja.

5. 2. Caja, según la reivindicación anterior, caracterizada por el hecho de que la porción laminar cuyos bordes extremos forman asientos para el fondo y la tapa es una extremidad de la lámina general de que está constituida la caja, a la que se superpone la otra extremidad para determinar el cuerpo tubular.

3. Caja.

La presente memoria descriptiva consta de cinco hojas foliadas escritas a máquina por una sola cara.

Barcelona, 12 de junio de 1972

GRÁFICAS FLORENZA, S. A.

p.a.



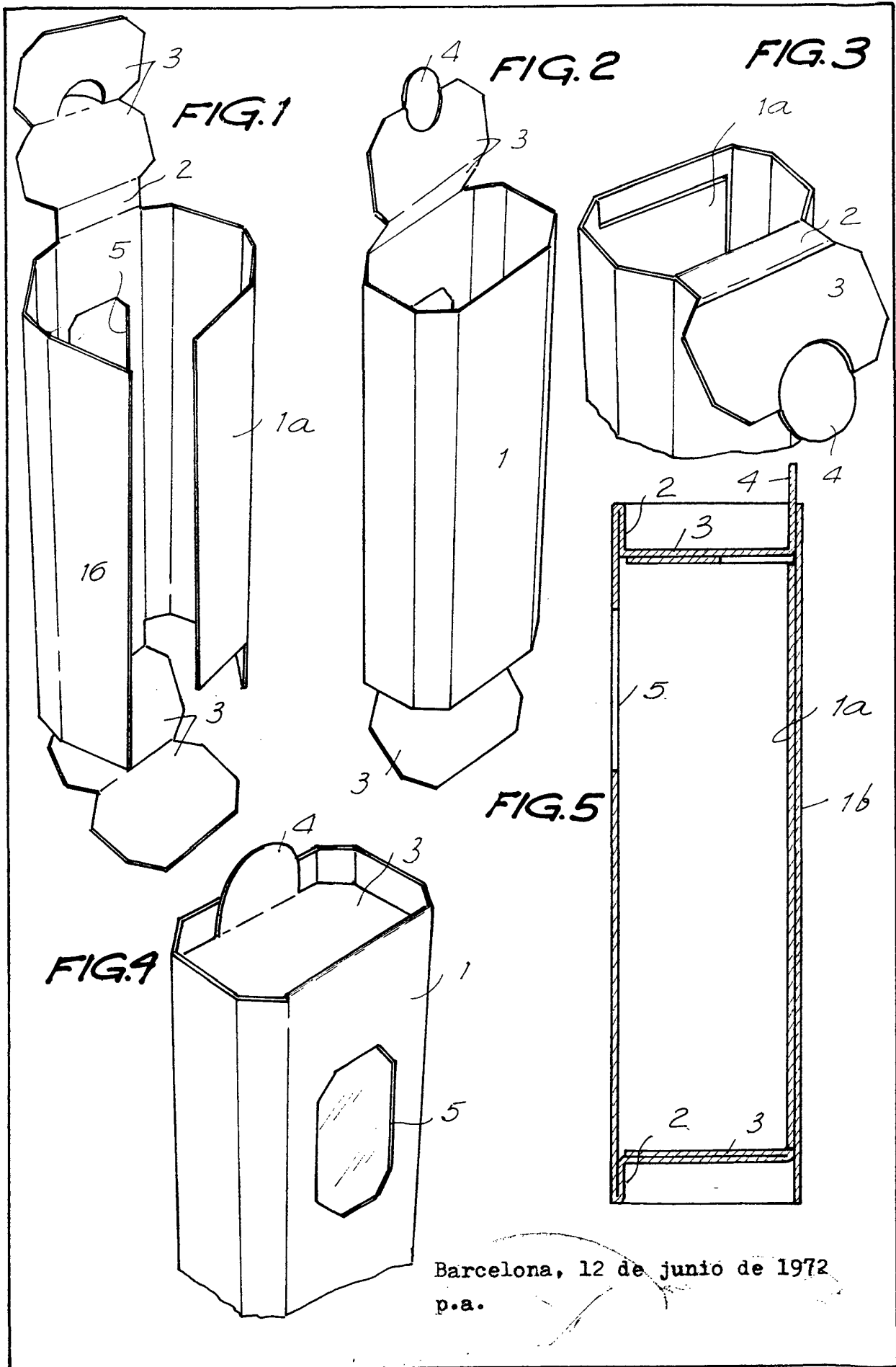

Barcelona, 12 de junio de 1972
p.a.