



10 10 12 18 16 12-8



SECCION TECNICA
CLASIFICACION I. P. C.
CLASE B65
SUBCLASE D

MODELO DE UTILIDAD

por 20 años

por "UN ENVASE PARA PRODUCTOS ALIMENTICIOS PERFECCIONADO", a favor de PLÁSTICOS CELULÓSICOS, S.A., de nacionalidad española, domiciliada en BARCELONA - Murcia, 35.

=====

MEMORIA DESCRIPTIVA

El presente Modelo de Utilidad hace referencia a un envase para productos alimenticios perfeccionado, especialmente indicado para contener "yogurt" o artículos similares, provisto de una tapa de estanqueidad que cubre su embocadura y logra la conservación del producto, contenido en su interior, durante períodos de tiempo más o menos prolongados.

- 5. su embocadura y logra la conservación del producto, contenido en su interior, durante períodos de tiempo más o menos prolongados.
- 10. Este envase para productos alimenticios perfeccionado, está realizado en material laminar flexible, preferentemente plástico, y configurado de tal forma que una parte de su superficie lateral es plana, permitiendo adherir a la misma una etiqueta, con inscripciones relativas al contenido así como dibujos alusivos al mismo. Esta etiqueta queda adherida, como se ha indicado, en la
- 15. pared plana lateral del envase y al llegar a la altura

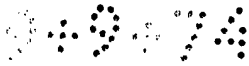

de la embocadura queda doblada, sensiblemente en ángulo recto, continuando adherida a la tapa de cierre.

- Esta disposición de la etiqueta, permite su fácil lectura, mirando el envase desde su frente o superiormente, cosa que no es posible en los envases tradicionales de configuración troncocónica o cilíndrica. Al propio tiempo su forma permite una más fácil y cómoda manipulación, debido a que se adapta perfectamente a la mano del usuario.
- 5.
10. La ventaja esencial de este envase para productos alimenticios perfeccionado, estriba en su acción publicitaria en el lugar de venta, ya que se logra un impacto visual considerable al superponer un conjunto de estos envases, con su cara frontal plana, provista de la
15. etiqueta correspondiente, colocada hacia el exterior, en las cámaras refrigeradas que al propio tiempo actúan de elemento expositor.
- Otra ventaja interesante que introduce este envase perfeccionado, respecto de otros existentes en el
20. mercado con idéntica finalidad, es que como consecuencia de su especial configuración, permite una economía de volumen en el curso de las expediciones del orden de un 20%.
- Se caracteriza el envase para productos alimenticios perfeccionado, objeto del presente Modelo de Utilidad, por estar constituido por un cuerpo laminar hueco,
25. de configuración irregular, cuyas paredes laterales son sensiblemente divergentes en la dirección base, que se encuentra cerrada, hacia la embocadura, dispuesta superiormente.
- 30.

9974

181612



Una parte de la superficie lateral del envase es plana, la cual permite el adherido de una etiqueta que se prolonga, mediante doblado, en la superficie externa de la tapa que cubre su embocadura.

- 5. La embocadura de este envase se encuentra provista de una aleta periférica, plana, dirigida hacia el exterior, sobre la que asienta la tapa de cierre.

En la proximidad del fondo del envase y en su parte interna, se encuentra un pequeño escalón, extendido en toda la superficie curva interior del envase.

- 10.

El fondo del envase configura externamente una pequeña cavidad entrante, que determina una superficie anular periférica, sobre la que se efectúa la función de apoyo del conjunto.

- 15.

La tapa de cierre del envase es de naturaleza laminar y su forma coincide con la embocadura de aquél, en cuya aleta queda fijada por procedimientos convencionales. En la parte opuesta a la periférica rectilínea de la tapa de cierre, se encuentra una lengüeta que sobresale al exterior, que tiene por objeto facilitar la separación de la tapa de este envase.

- 20.

Para facilitar la descripción se acompañan a la presente memoria unos dibujos explicativos, en los que se ha representado, a título de ejemplo ilustrativo y no limitativo, un caso de realización de un envase para productos alimenticios perfeccionado, según los principios de las reivindicaciones.

- 25.

En los dibujos:

La figura 1 es una representación, vista en perspectiva, del envase para productos alimenticios per-

- 30.



feccionado, objeto del presente Modelo de Utilidad.

- La figura 2 es una representación, vista asimismo en perspectiva, de este envase, en la que se ha di bujado el detalle de apertura de la tapa de cierre, en
5. cuya operación la etiqueta queda seccionada.

La figura 3 es una representación, vista en sección, de este envase perfeccionado, provisto de la tapa de cierre.

- La figura 4 es una representación, vista en
10. planta desde la embocadura y en correspondencia con el dibujo anterior, de este envase perfeccionado.

- El envase para productos alimenticios perfeccionado, objeto del presente Modelo de Utilidad, está constituido por un cuerpo -1-, laminar, hueco, de paredes laterales sensiblemente divergentes hacia la parte superior.
- 15.

La base inferior del cuerpo -1- se encuentra cerrada y constituye el fondo y la superior, abierta, de termina la embocadura.

- Una parte -2-, de la superficie lateral del en vase es plana, permitiendo el adherido de una etiqueta -3-, que se prolonga, por doblado, sobre la superficie de la tapa de cierre.
- 20.

- La embocadura está provista de una aleta -4-, que bordea periféricamente su contorno hacia el exterior y sobre la que asienta una tapa de cierre -5-, de forma coincidente con la embocadura y provista en su parte opuesta a la periférica rectilínea, de una lengüeta -6-, que sobresale al exterior, facilitando su separación.
- 25.

- En la proximidad del fondo del envase se halla
- 30.



dispuesto un pequeño escalón -7-, extendido en toda la superficie curva interior del envase.

- El fondo del envase configura externamente una pequeña cavidad entrante -8-, la cual determina una superficie anular -9-, periférica, sobre la que se efectúa la función de apoyo.

Todo cuanto no afecte, altere, cambie o modifique la esencia del envase descrito, será variable a los efectos del actual Modelo.

10. N O T A.

Se reivindica como objeto de este registro por Modelo de Utilidad:

- 1.- Un envase para productos alimenticios perfeccionado, caracterizado por estar constituido por un cuerpo hueco, de naturaleza laminar, cerrado inferiormente y abierto en su parte superior determinando su embocadura, cuya superficie lateral presenta una cara plana que se extiende a toda su altura y susceptible de admitir la colocación de una etiqueta, prolongable, por doblado en ángulo recto, en la superficie exterior de una tapa que cubre la embocadura, de manera que su lectura puede efectuarse frontal y superiormente.

- Sean cuales fueren las circunstancias que concurren en la esencialidad del Modelo de Utilidad, definido en la anterior reivindicación, cuyo objeto es:

2.- "UN ENVASE PARA PRODUCTOS ALIMENTICIOS PERFECCIONADO".

Consta la presente memoria de seis hojas foliadas, mecanografiadas por una sola cara y de los dibujos

9474

- 6 -

18 16 12-8



unidos a la misma.

Barcelona, - 8 JUN. 1972

P.A. de PLASTICOS CELULOSICOS, S.A.,

ALFONSO DURÁN

P. P.

Fdo.: Luis Durán Benejam

JR/mc.

FIG. 1

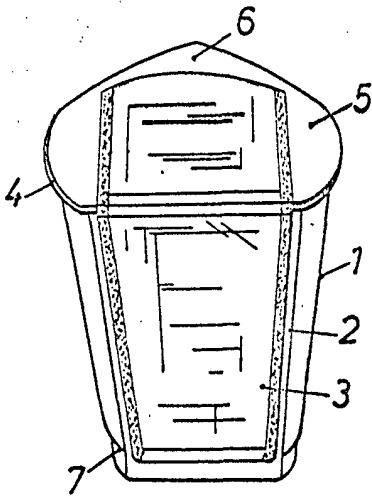

FIG. 2

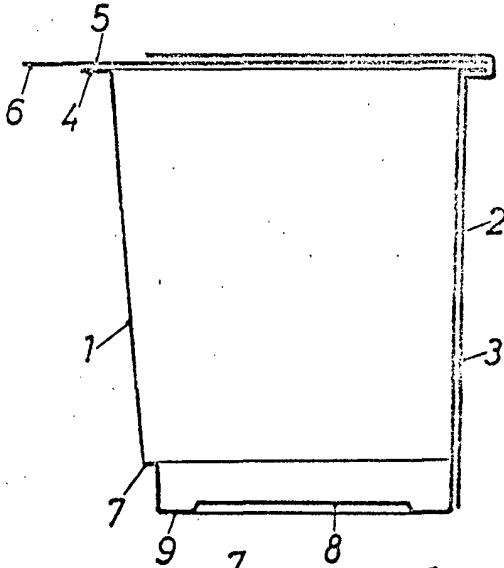
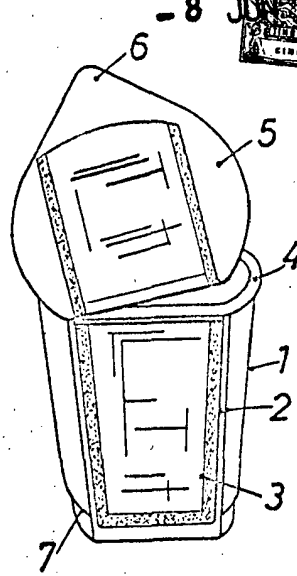

FIG. 3

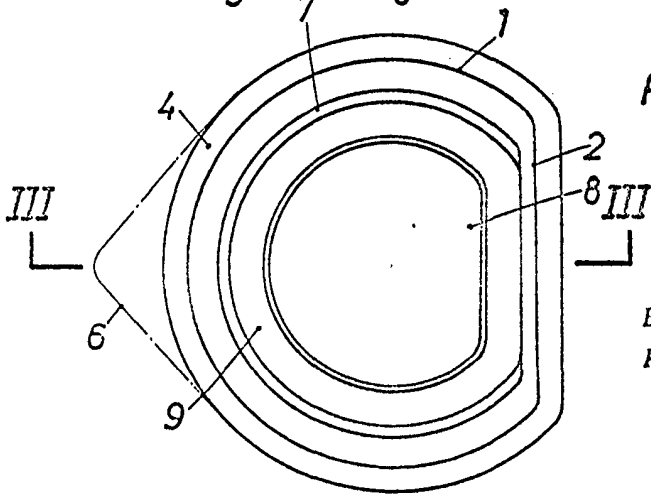

FIG. 4

BARCELONA, - 8 JUN. 1972  
P.A. ALFONSO DURÁN  
P. P.

*Alfonso Durán*  
Fdo.: Luis Durán Benejara

ESCALA VARIABLE