

18 1604

7 JUN 1972



SECCION TECNICA  
CLASIFICACION I. P. C.  
CLASE 609  
SUBCLASE F

M O D E L O  
D E  
U T I L I D A D

a favor de Don Manuel MONFERRER SALOMÓN, de nacionalidad española, residente en Barcelona, Rambla Cataluña, 22, 1º, 2ª. por "CARTELERA PUBLICITARIA".

- . -

MEMORIA DESCRIPTIVA

La presente invención se refiere a una cartelera que proporciona muy buenos resultados en el terreno de la publicidad visual, más concretamente en la publicidad luminosa, donde dicha cartelera tiene aplicaciones en escaparates, en la fachada o en el interior de establecimientos comerciales, en "stands", etc., con ventaja ostensible respecto de las carteleras conocidas y empleadas actualmente.

5.

La cartelera publicitaria en cuestión se caracteriza esencialmente por el hecho de comprender un cuerpo cerrado cuyas caras ostentan representaciones gráficas de in-

10.



dole publicitaria. El expresado cuerpo está montado giratorio sobre un eje convenientemente soportado y accionado, a través de la oportuna transmisión reductora, por un motor que se aloja en dicho cuerpo. El mismo es translúcido y en su interior están dispuestos elementos que iluminan adecuadamente las representaciones gráficas de las paredes del cuerpo giratorio citado.

Los dibujos adjuntos muestran esquemáticamente y tan sólo a título de ejemplo no limitativo del alcance de la presente invención, un caso práctico de realización de una cartelera publicitaria de las características indicadas.

En dichos dibujos, la figura 1 es una vista en perspectiva de la cartelera de referencia; y la figura 2 ilustra la cartelera en sección transversal.

De conformidad con los dibujos, la cartelera publicitaria que se describe consiste en un cuerpo laminar cúbico -1- de naturaleza translúcida a cuya pared superior está unido interiormente un eje -2- de extremo cónico giratorio en un asiento igualmente cónico previsto en un soporte -3- que presenta una prolongación tubular -4- dirigida hacia el interior del cuerpo -1- y en la que se aloja parcialmente el citado eje -2-. Dentro del cuerpo en cuestión está encerrado un motor -5- debidamente sujeto por medio de sustentáculos -6- a la prolongación tubular -4- del soporte -3-, cuyo motor comporta un piñón -7- que ataca a una rueda dentada -8- solidarizada con el eje -2- para accionarlo a través de tal transmisión reductora y producir la rotación del cuerpo -1-. El mismo está montado,



27 JUN

- con este fin, sobre un cojinete inferior -9- dispuesto alrededor del soporte -3-, el cual está unido a un brazo de sostén -10- dotado de medios extremos -11- de anclaje en una pared o equivalente, cuyo cuerpo -1- se halla montado, además, sobre un cojinete superior -12- alojado en un entrante de la pared superior del expresado cuerpo y ensartado sobre un extremo de un brazo -13- similar al -10- y poseedor de iguales medios -11- para fijación en el lugar de la instalación de la cartelera.
- 5.
10. De la prolongación tubular -4- del soporte -3- se derivan dos braccillos -14- que sostienen sendos portálámparas -15- para respectivas lámparas -16- con las que se iluminan las paredes translúcidas del cuerpo -1-, las cuales ostentan representaciones gráficas publicitarias -17- que en virtud de la iluminación citada y de la rotación del cuerpo -1- resultan muy visibles, obteniéndose efectos de gran atractivo.
- 15.
20. Interesa resaltar que el hecho de que el motor -6- se aloje en el interior del cuerpo rotativo -1- resulta muy ventajoso porque con ello se gana el espacio que ocupa dicho motor cuando se instala al exterior como ocurre con otros cuerpos publicitarios giratorios similares conocidos, lográndose con la disposición del motor de la cartelera objeto de esta invención una simplificación notable con relación a dichos cuerpos publicitarios convencionales cuya instalación eléctrica comporta, inevitablemente, el montaje del motor separado de tales cuerpos.
- 25.

Por lo demás, debe hacerse constar que serán in-

- 7 JUN 1911



dependientes del objeto de la invención los materiales, formas y dimensiones de la cartelera publicitaria de referencia, así como sus detalles y características accesorias y, en general, todo cuanto no altere su esencialidad.

- . -

#### N O T A

Se reivindica como objeto del presente modelo de utilidad:-

1. Cartelera publicitaria, caracterizada por comprender un cuerpo laminar hueco cerrado de naturaleza translúcida cuyas paredes ostentan representaciones gráficas de índole publicitaria, estando dicho cuerpo solidarizado con un eje interno convenientemente soportado en disposición giratoria y accionado, a través de la oportuna transmisión reductora, por un motor alojado en el aludido cuerpo el cual está montado rotativamente sobre un soporte apropiado fijado en el lugar de la instalación, comprendiendo la cartelera elementos situados dentro del cuerpo mencionado y aptos para iluminarlo.

2. Cartelera publicitaria.

Todo ello según queda descrito y reivindicado en la presente memoria descriptiva que consta de cinco hojas

181604



181604

foliadas escritas a máquina por una sola cara.

Barcelona, 7 de junio de 1972

Manuel MONFERRER SALOMON

p. a.

A large, stylized handwritten signature in black ink, written over the typed name and "p. a." text. The signature consists of several loops and a long horizontal stroke extending to the left.



FIG. 1

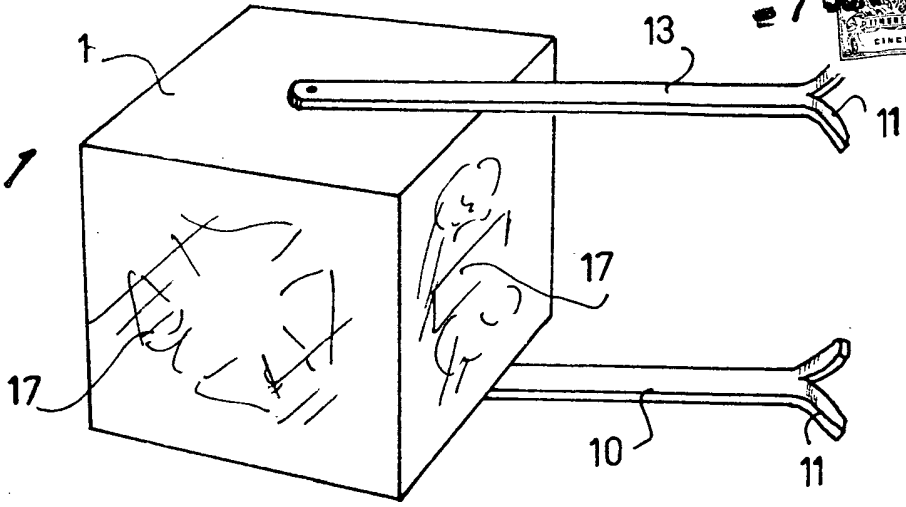
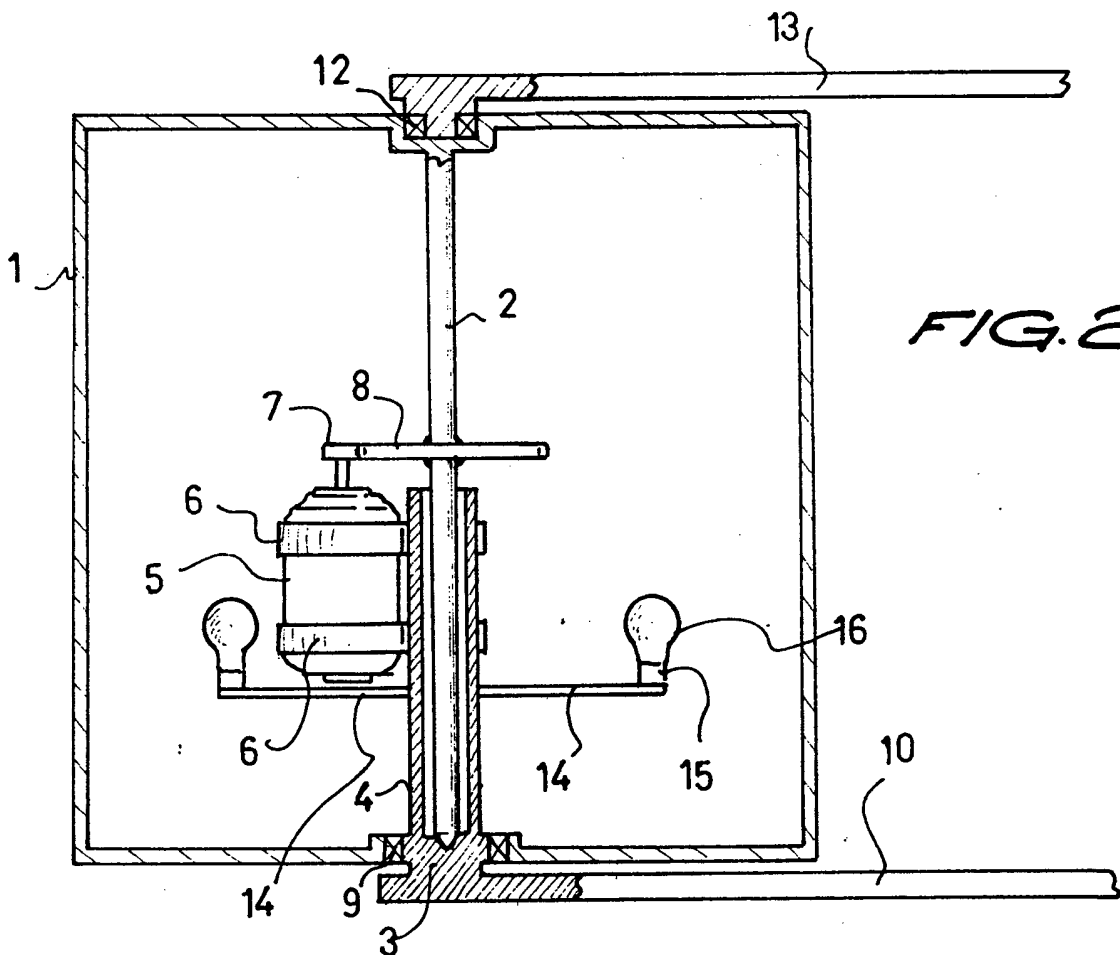

FIG. 2



17 JUN 71

Barcelona, 7 de junio de 1972

Manuel MONFERRER SALOMÓN

p.a.