

23-3-74

181564



181564

SECCION TECNICA
CLASIFICACION I. P. C.
CLASE B65 A45
SUBCLASE D C

MODELO DE UTILIDAD

por V E I N T E años
a favor de D. Juan Garcia Navarro
de nacionalidad española
residente en Valencia.- Palomar, 7
por:
"BOLSA PORTADORA DE ANIMALES".-

23434



5.-

El Modelo de Utilidad objeto de la presente memoria tal y como su titulo indica, recae sobre una bolsa portadora de animales que al constituir una autentica novedad sobre todo lo conocido en el mercado hasta la fecha, el recurrente pasa a ponerlo al amparo de las leyes de Propiedad Industrial.

10.-

La esencialidad de la invención consiste en la circunstancia de haberse previsto una bolsa portatil por medio de dos asas de mano para su facil manejo las cuales van una a cada lado de dicha bolsa, unidas a esta por medio de anillas metalicas que a su vez se unen a bandas reforzadas que van adheridas a las paredes de la bolsa. El interior de la bolsa esta vacio con el fin de poder introducir en el cualquier

15.-

tipo de animal y para ello se ha previsto que como elemento de apertura y cierre de dicha bolsa una cremallera que recorre toda la parte superior de esta y uno de sus lados quedando el otro ocupado por una ventana cerrada de material transparente y en el

20.-

mismo extremo de la bolsa en que va colocada dicha ventana y en las paredes adyacentes se han previsto una serie de orificios o respiradores con el fin de que pueda pasar el aire para que el animal que ocupe la bolsa una vez cerrada pueda respirar sin necesidad

25.-

de que esta vaya abierta. Para mas comodidad del animal tambien se ha previsto que en el fondo o suelo interior de la bolsa vaya colocada una plantilla de goma espuma o material similar transpirable la cual puede ser renovada o retirada para su limpieza

234374

- 3 - 181564



en caso necesario.

Para la mejor comprensión del invento que se preconiza se acompaña una hoja de planos en la que la figura única representa una perspectiva del conjunto en posición de trabajo a la cual se le ha practicado un roto para la mejor descripción de la misma y en la que la numeración que la acompaña tiene el siguiente significado:

5.-

1.- Ventana de material transparente.

10.-

2.- Tope de la cremallera.

3.- Guia de la cremallera.

4.- Asas de mano.

5.- Cremallera.

6.- Bolsa.

15.-

7.- Anillas metalicas.

8.- Bandas de refuerzo.

9.- Plantilla de goma espuma.

10.- Orificios respiradores.

20.-

La organizacion del funcionamiento del modelo preconizado se lleva a cabo de la siguiente manera:

25.-

Tenemos que la bolsa -6- cuenta con un cierre de cremallera -5- que permite su acceso al interior mediante la manipulación de ésta, para alojar en ella al animal deseado, permitiendo éste respirar, una vez llevado a cabo su cierre a través de los orificios -10- y complementandose esta función, con la ventana transparente -1- que al tiempo que se contempla desde el exterior el animal alojado, permite la penetración total de la luz al interior de la bolsa. Como elemen-

23574

- 4 - 181564



5.- tos accesorios o complementarios tenemos que la bolsa queda provista de los asideros -4- que penden de las anillas -7- y refuerzos laterales -8- y que a la vez y para hecer mas comfortable el alojamiento del animal que ocupa el interior de la bolsa, el fondo correspondiente al suelo de esta, va dotado de una lamina de material esponjoso.

10.- Seran independientes del objeto de la presente invención, los materiales formas, colores y dimensiones y en general todo cuanto no altere, cambie o modifique la esencialidad de la invención.

15.- Descrita suficientemente la naturaleza y objeto de este Modelo de Utilidad, se hace constar que las características esenciales sobre las que han de recaer la concesion del mismo, estan comprendidas en las siguientes:

REIVINDICACIONES

20.- 1ª.- Bolsa portadora de animales, caracterizado por comprender una bolsa de material conveniente, dotada de sus correspondientes asideros de porteado, divididos longitudinalmente y por su parte superior y uno de sus costados menores en dos, cuerpos por el cierre de una cremallera, contando en el lateral opuesto del cierre, de un gran ventanal transparente, complementado este con sendas series de orificios pasantes instalados en ambos laterales de la ventana

25.- complementadose la funcion por el hecho de que el

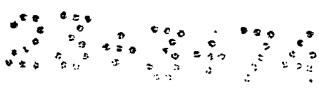

- 5 - 181564



fondo interior de la bolsa va recubierto de una superficie esponjosa.

2ª.- BOLSA PORTADORA DE ANIMALES.

5.- Todo ello tal y como se describe y reivindica en la memoria que antecede que consta de CINCO hojas escritas a maquina por una sola de sus caras y planos que la ilustran.

Madrid, 16 de Junio, de 1.972

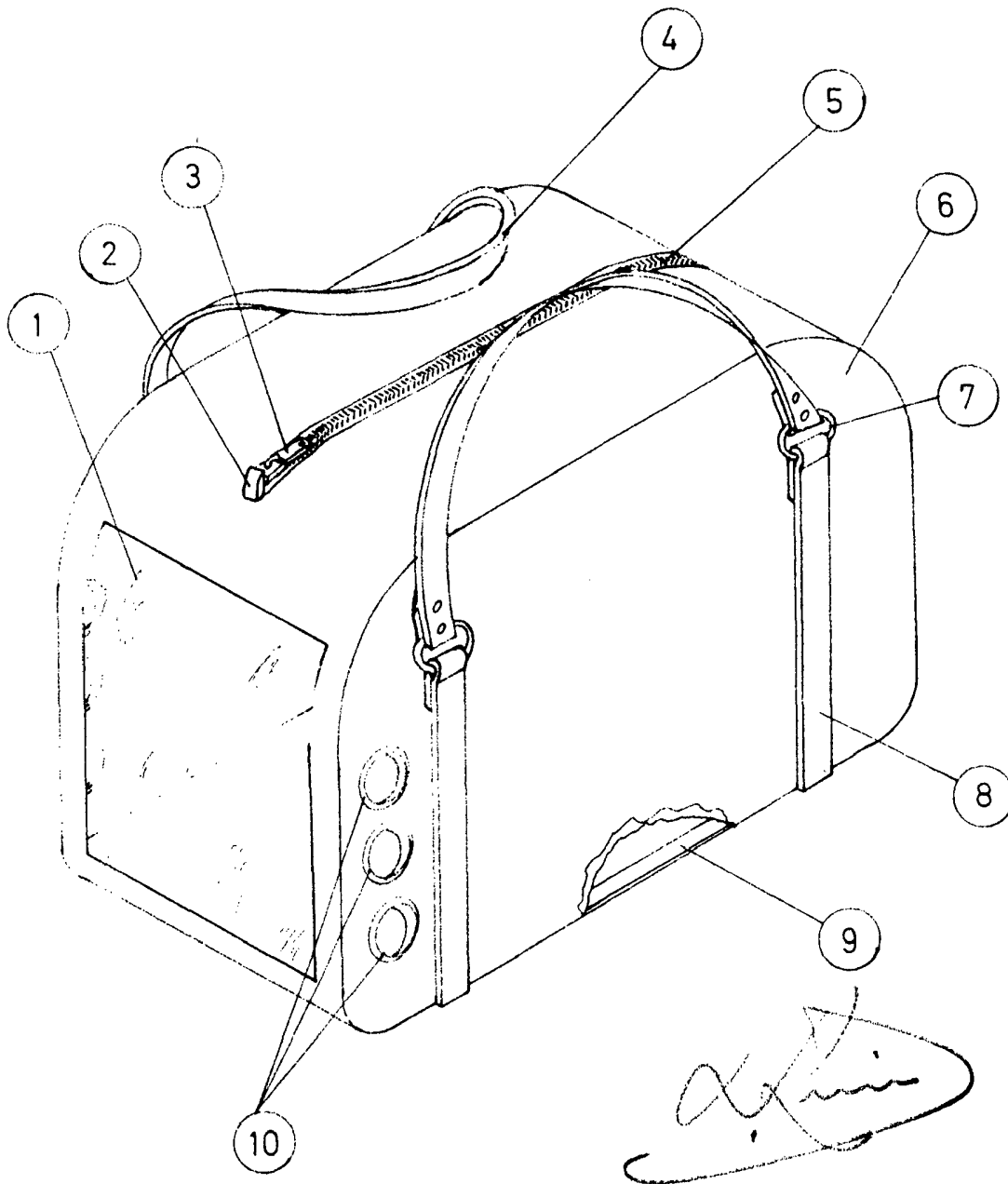

ESCALA VARIABLE