

22774

181469

-6 JUN



181469

SECCION TECNICA
CLASIFICACION I.P.C.
CLASE <u>B 65</u>
SUBCLASE <u>D</u>

MODELO DE UTILIDAD

por 20 años

por "CAJA-ESTUCHE MONOPIEZA", a favor de PLASTICOS CELULOSICOS, S.A., de nacionalidad española, domiciliada en BARCELONA - Murcia, 35.

=====

MEMORIA DESCRIPTIVA

El presente Modelo de Utilidad se refiere a una caja-estuche, destinada principalmente a contener productos de pastelería y similares, aunque, como es lógico, puede aplicarse a otros artículos. Su característica esencial es su simplicidad de estructura, consistente en una caja de una sola pieza, obtenida por moldeo de una lámina de un material termoplástico, y la protección completa que confiere a un producto contenido, al cual aisla completamente del exterior, impidiendo su contaminación o contacto por insectos u otros agentes.

El material empleado para fabricar la caja-estuche en cuestión será ventajosamente transparente, permitiendo la completa visión del artículo contenido, con facultad de recibir una coloración que contribuya a realzar el aspecto del mismo y a su protección. Una versión



posible tendrá el cuerpo de caja idéntico al de la tapa abatible sobre ella, por lo cual el estuche podrá utilizarse en dos posiciones equivalentes.

- Para facilitar la explicación, se acompaña a la presente memoria unos dibujos en los que se ha representado, a título de ejemplo ilustrativo y no limitativo, un caso de realización de una caja-estuche monopieza, según los principios de las reivindicaciones.

En los dibujos:

10. La figura 1 es una vista en alzado y lateral, seccionada, del nuevo envase y la figura 2 es otra vista del mismo en posición de abierto y con sus dos mitades en prolongación horizontal.

15. La figura 3 es una proyección en planta, y la figura 4 una vista en perspectiva de la caja-estuche cerrada.

Los elementos designados con números en los dibujos corresponden a las partes siguientes:

- 1- y -2-, bases de la tapa y caja del nuevo estuche, de forma ventajosamente cuadrada, aunque pueden tener otra configuración geométrica de planta; -3- y -4-, entrantes centrados en las bases anteriores, lisos y de poca profundidad, susceptibles de contener, por lo menos uno de ellos, una etiqueta pegada, otro aplique laminar de carácter ornamental o funcional o el grabado, por cualquier procedimiento, de marcas o inscripciones; -5- y -6-, caras laterales, ligeramente oblicuas, de las dos mitades del estuche, formando una pluralidad de nervios curvilíneos en forma de media caña o similar; -7- y -8-, pestañas periféricas en las bases abiertas de cada una

22 77  
181469

- 3 -

- 6



- de las dos mitades definidas, que quedan en correspondencia de sus bordes; -9-, zona de unión entre las dos pestañas anteriores, constituyendo una bisagra para la articulación de los dos cuerpos; -10-, reborde saliente de una de las pestañas periféricas la -8- en el ejemplo dibujado, en la que encaja el borde de la pestaña del otro cuerpo; el encaje se realizará con un apriete que asegure la retención de los dos cuerpos, pero permita su separación relativamente fácil cuando interese.
- 5.
10. Todo cuanto no afecte, altere, cambie o modifique la esencia de la caja-estuche descrita, será variable a los objetos del actual Modelo.
- N O T A.
- Se reivindica como objeto de este registro por
15. Modelo de Utilidad:
- 1.- Caja-estuche monopieza, caracterizada esencialmente por estar constituida por una lámina debidamente conformada de un material sintético de consistencia apropiada, definiendo dos cuerpos ventajosamente simétricos de configuración prismática y, en su caso, troncopiramidal aplanada, con sus bases planas y dotadas de sendos entrantes de pequeña profundidad y sus caras laterales provistas de múltiples nervios convexos de sección curvilínea, con sus embocaduras formantes de sendas pestañas periféricas, las cuales, en uno de los lados, forman una zona continua de articulación a modo de bisagra entre los dos cuerpos, que quedan acoplados, con enclavamiento de su posición de cierre, gracias a un reborde derivado de la pestaña de una de las partes, constituyendo
- 20.
- 25.
30. un alojamiento de encaje para la otra pestaña.

2207:74

181469

- 4 -

- 6



Sean cuales fueren las circunstancias que concurran en la esencialidad del Modelo de Utilidad, definido en la anterior reivindicación, cuyo objeto es:

2.- "CAJA-ESTUCHE MONOPIEZA"

5. Consta la presente memoria de cuatro hojas foliadas, mecanografiadas por una sola cara y de los dibujos unidos a la misma.

Barcelona, - 6 JUN. 1972

P.A. de PLASTICOS CELULOSICOS, S.A.

ALFONSO DURÁN

p. p.

Fdo.: Luis Durán Benejam

FE/mc.

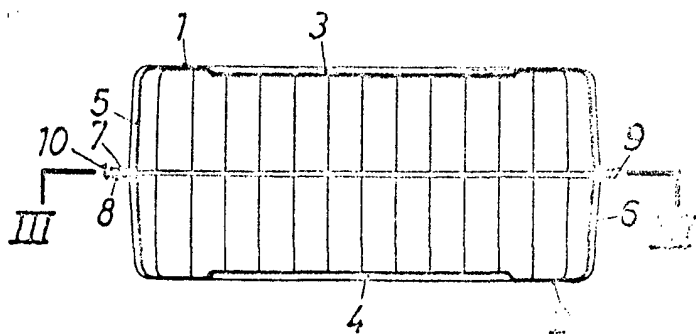

FIG. 1



- 6

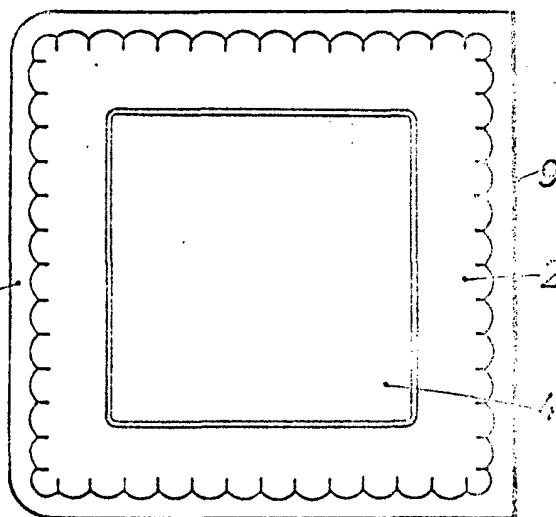

FIG. 3

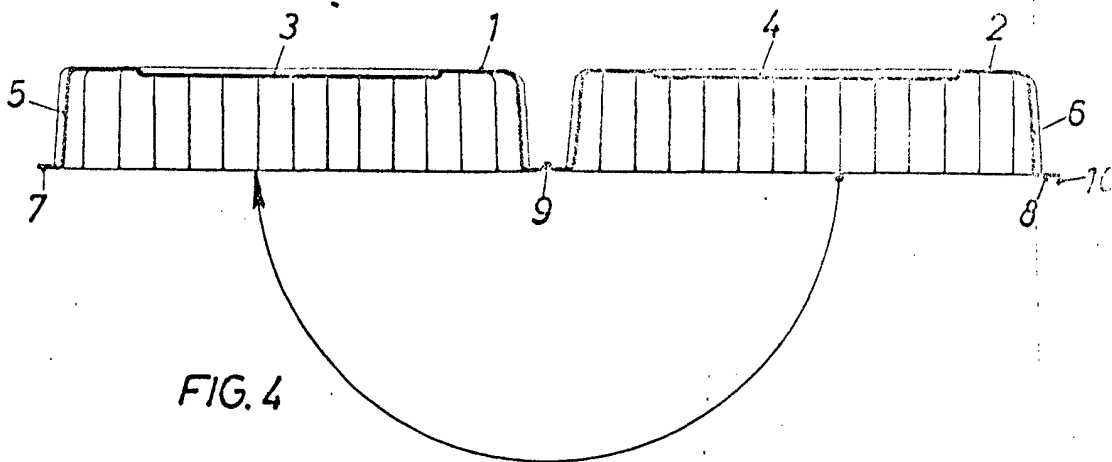
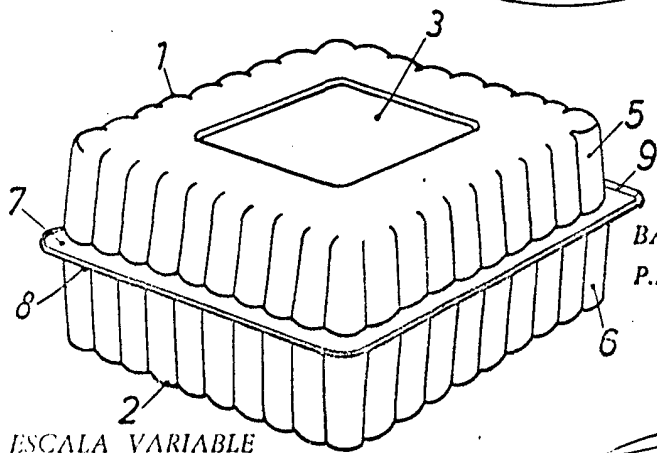

FIG. 4



ESCALA VARIABLE

BARCELONA, - 8 JUN. 1972

P.A.

ALFONSO DURÁN

P. P.

Fdo.: Luis Durán Benezam