

10-10-74

181425

181425



SECCION TECNICA

CLASIFICACION I. P. C.

CLASE E 06

SUBCLASE B

MODELO DE UTILIDAD

por veinte años

cuyo privilegio se solicita para todo el territorio nacional a favor de:

D^a Teresa VALLEJO CODINA

de nacionalidad española y con residencia en Barcelona, Riera Alta nº 34 por:

"PESTILLO MEJORADO PARA CORREDERAS"



10-10-74

181425



MEMORIA DESCRIPTIVA

5 Este Modelo de Utilidad se refiere, según indica su enunciado, a un tipo de pestillo mejorado de uso en los sistemas de corredera, es decir en aquellos casos en que, por ejemplo, una persiana, cortinilla, verja o baranda, se desplaza verticalmente conducida por dos guías, una a cada lado sirviendo este pestillo para poderlas fijar en cualquiera posición a mayor o menor altura.

10 Ciertamente es que para este mismo fin se conocen ya unos pestillos pinzantes y de estrangulación, que fijados en el extremo del travesaño de la baranda o similar, son los que se aprisionan sobre las guías y producen la fijación de la baranda a la altura que interesa en cada caso.

15 Estos pestillos han de ser dotados de un potente resorte para garantizar la fijación, o bien han de producirse en las guías unas entallas o escalonamientos en los que se enclava el pestillo, principalmente cuando la baranda o similar tienen un peso no liviano, por lo que el montaje del pestillo es difícil y además cuando hay que desmontar la baranda, al salirse la
20 guía de los orificios del pestillo, salta el propio

181425



pestillo por la acción del resorte.

25

Estos inconvenientes encuentran adecuada solución en el pestillo a que se refiere este Modelo de Utilidad, puesto que gracias a sus singulares características de constitución y organización, resulta muy facil de montar, y además puede ser suprimido el resorte sea cual fuere el peso de la baranda o similar en que se deba instalar, por producir el enclavamiento mediante un nervio longitudinal que, en sentido horizontal, se aloja en la antella de la guia, lo que supone tambien una gran facilidad de montaje.

30

35

Este pestillo se caracteriza principalmente en quedar formado por una pieza alargada que se aloja dentro de una carcasa tubular con posible desplazamiento axial, presentado dicha pieza una aleta lateral en el extremo que queda al exterior de la carcasa, y teniendo practicada una ranura longitudinal que se ensancha por el extremo más pròximo al extremo de la pieza que lleva la aleta, la cual pieza es preferentemente fabricada en materialplastico del tipo nylon o similar para que sea

40

18-10-74

181425



45 de roce suave sin necesidad de lubricacion y no dete-
riore el acabado de las guias del deslizante en ellas.
Asimismo se caracteriza este pestillo en que la car-
casa tubular està dotada de un orificio en cada lado,
apto para que por ellos atraviese la guia de corre-
50 dera en que deba actuar el pestillo, la cual guia
atraviesa tambien a dicho pestillo por la parte ensan-
chada de su ranura, pudiendo constituir esta carcasa,
los propios extremos del travesaño superior de la
baranda o similar en que se instale, simplificándose
55 así la construcción y el montaje del pestillo que de
esta manera queda prácticamente empotrado en dicho
travesaño salvo la aleta que queda sobresaliendo.
Es tambien característica del mismo pestillo, que la
guia presenta una entalla en sentido transversal en
60 cada lugar en que se deba enclavar el pestillo, sien-
do esta entalla de anchura ligeramente mayor que el
grueso de la cara interior de la ranura por su parte
más estrecha, ya que el enclavamiento del pestillo se
ha de producir cuando en la parte más estrecha de la
65 ranura quede situada en dicha entalla de la guia, con
lo que sin necesidad de disponer resorte alguno se
logra una efectiva sujeción por medio del pestillo.

10-10-74

181425



70

75

80

85

Es otra característica del mismo objeto que el pestillo, cuando así proceda, queda bajo la acción de un medio elástico de acción suave que tiende a mantenerlo en su posición más sobresaliente, en cuyo caso se instala en la carcasa del pestillo un tope limitador de su máximo desplazamiento, el cual tope atraviesa total o parcialmente por la ranura del pestillo y queda lo suficientemente distanciado del fondo de la ranura para que el pestillo pueda desplazarse de la longitud suficiente, para pasar de su posición inoperativa a la operativa y viceversa.

Facil será comprender que dada esta singular constitución se logran los fines propuestos, es decir que el pestillo se enclase solidamente en las entallas de la guía incluso prescindiendo del resorte.

No obstante para que se comprendan mejor las características, enumeradas, se describen seguidamente las figuras de la adjunta hoja de dibujos, en las que se muestran unas vistas relacionadas con un caso de posible realización, el que por ello,



90

debe ser considerado como ejemplo ilustrativo sin caracter limitativo.

95

En dicha hoja, la figura primera muestra a un pestillo armado y visto en secci3n por su plano perpendicular a la guia, y en la figura segunda se muestra el mismo pestillo, visto tambien en seccion, pero por el plano axial de la guia.

100

En estas figuras se ha se1alado por (1) el extremo tubular del travesa1o de una baranda de cuna, dentro del cual se acopla, sin ajuste (8) y el pulsador lateral (9), ombien mediante el tope interior (2) fijado dentro del mismo larguero en la posici3n correspondiente.

105

Este pestillo (3) est1 dotado de la ranura longitudinal (4) que se inicia en (7), cerca del ensanchamiento o cabeza (8), y finaliza en (6), cerca del otro extremo del pestillo, presentado esta ranura la particularidad de que la parte inicial (4) es m1s ancha y larga que el diametro de la guia (10) pero, a partir de ella, se hace m1s estrecha por (5) hasta el otro extremo (6), pudiendo producirse esta zona estrecha mediante el nervio (15), vease la figura segunda.

110

181425

181425



115 En el extremo tubular del travesaño (1) se producen los orificios (13) diametralmente opuestos, y en la guia (10) se produce la entalla (11) de tal profundidad, que la anchura real de la guia hasta el fondo de la entalla sea algo menor que la anchura de la ranura por (5).

120 De esta manera, cuando la baranda està a la altura en que coincide la entalla (11) de la guia con el propio pestillo, basta desplazarlo hacia fuera para que el nervio (15) quede dentro de la entalla (11) y por lo tanto quede bloqueada la posición de la baranda con relación a la guia.

125 Como sea que en algunos casos se conviene desmontar la baranda de entre las guias, se ha previsto disponer el pasador (12) que fijado en la parte tubular (1) atraviesa por la ranura longitudinal del pestillo, para lo que el pasador (12) se realiza con
130 diametro menor que la anchura menor de la ranura (5), y así sin impedir el libre desplazamiento del pestillo, queda impedido que se pueda salir de su alojamiento.

10:74

181425



135

Por ultimo, y aunque no es absolutamente necesario, se ha previsto dotar al pestillo (3), por su extremo posterior, del apendice (14) sobre el que se ciñe un suave resorte, no representando en los dibujos, que se apoya sobre el tope (2) y tiende a mantener al pestillo en su posicion operante.

140

Descritas suficientemente las características fundamentales del objeto a que se contrae este Modelo de Utilidad, se hace constar que en el mismo, se podrán introducir todas aquellas modificaciones que la experiencia y la practica pudieran aconsejar, siempre que con ellas no se cambie, altere o modifique su idea fundamental, que es la que se resume y concreta en la siguiente:

145

NOTA

150

Se declaran de novedad y propiedad para todo el territorio nacional las siguientes:

REIVINDICACIONES

1ª.- Pestillo mejorado para correderas que se caracteriza en quedar formado por una pieza alargada que

100:74

181425



155 se aloja en una carcasa tubular son posible despla-
zamiento axial, presentado dicha pieza una aleta
lateral en el extremo que queda al exterior de la
carcasa, y una ranura longitudinal que se ensancha
por el extremo más próximo al extremo que lleva la
aleta.

160 2ª. Pestillo mejorado para correderas según la rei-
vindicación anterior que se caracteriza tambien que
la carcasa está dotada de un orificio en cada lado,
aptos para que por ellos atraviere la guía de co-
rredera en que se instala el pestillo, la cual

165 guía atraviesa tambien por la parte ensanchada de
la ranura.

170 3ª Pestillo mejorado para correderas según las rei-
vindicaciones anteriores que se caracteriza tambien,
en que la guía presenta una entalla en sentido trans-
versal en cada lugar en que se debe enclavar el
pestillo, siendo esta entalla de anchura ligeramente
mayor que el grueso de la cara interior de la ranura
del pestillo por su parte más estrecha.

175 4ª Pestillo mejorado para correderas segun las rei-
vindicaciones anteriores que se caracteriza tambien,

10-90-74

181425



en que el pestillo, cuando así proceda, queda bajo la acción de un medio elástico suave que tiende a mantenerlo en su posición más sobresaliente, en cuyo caso se instala en la carcasa del pestillo un tope limitador del desplazamiento máximo, el cual tope atraviesa total o parcialmente por la ranura del pestillo.

5º.- PESTILLO MEJORADO PARA CORREDERAS

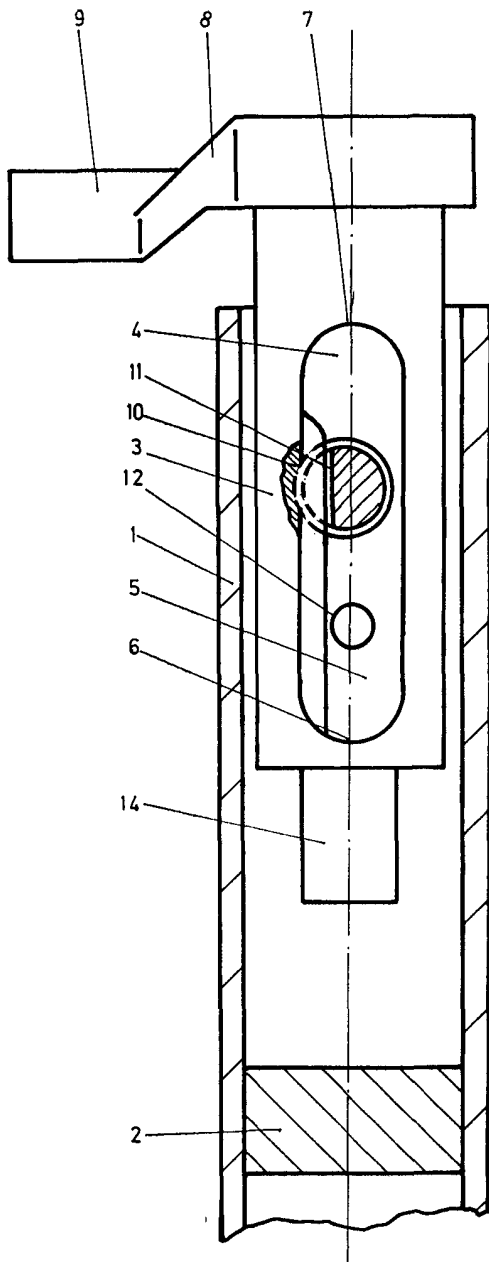
Todo ello tal y como ha quedado descrito y reivindicado en la presente memoria, que consta de diez hojas foliadas y mecanografiadas por una sola de sus caras y una hoja de dibujos que la ilustra.

Madrid, 12 de Junio de 1.972
PASCHAL CIVANTO
P. P.


Firmado: Gregorio del Peso

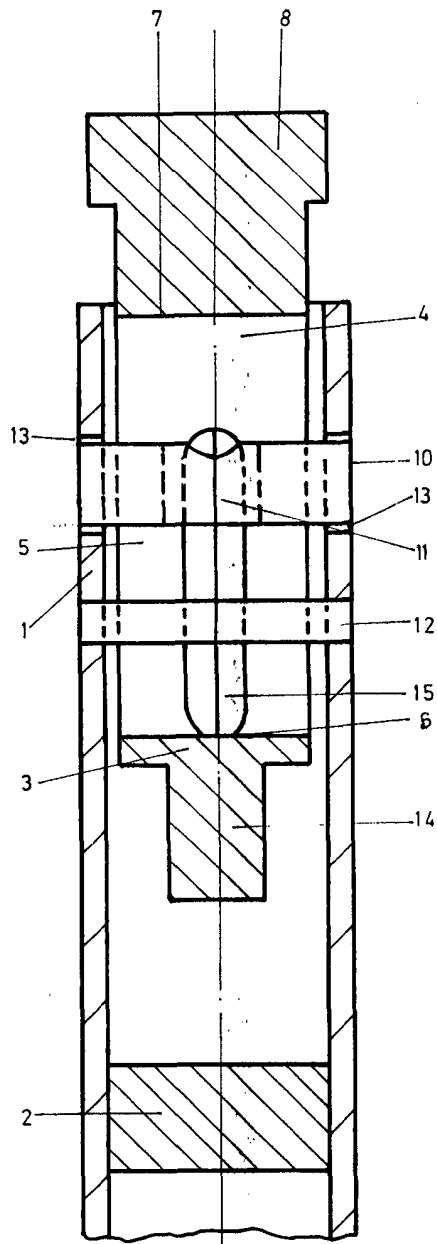


fig.1



ESCALA VARIABLE

fig.2



Madrid, 12 de Junio de 1.972