

181413

SECCION TECNICA

CLASIFICACION I. P. C.

CLASE B65SUBCLASE H

M O D E L O
D E
U T I L I D A D

a favor de Don Jaime ESTEVEZ MIRÓ, Don Jorge PUIGDEVALL MIRÓ y Don José BARRERA ESTERLI, todos ellos de nacionalidad española, domiciliados en Badalona (Barcelona) Calle Ramiro Maeztu, 10, por "TENSOR DE ALAMBRES".

- . -

MEMORIA DESCRIPTIVA

La presente invención se refiere a un tensor de alambres que ha sido ideado y constituido de manera que resulta ventajoso con relación los tensores de cables existentes en el mercado empleados en la formación de vallas o sujeciones efectuadas por medio de alambres en varias aplicaciones.

5. A este respecto, dichos tensores conocidos suelen ser un tanto complicados constructivamente, por lo que su fabricación es cara y son propensos a averías. Además

10. de ello, los aludidos tensores requieren un manejo un tan-

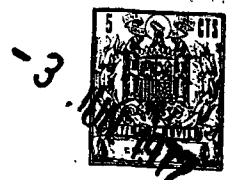

181413

to engorroso.

5. Contrariamente a lo expuesto, el tensor de alambres objeto de este modelo de utilidad es de construcción sencilla y barata, esté prácticamente exento de averías y puede ser accionado para actuar sobre el cable con gran facilidad y el tensado se obtiene en forma sumamente eficiente.

10. El tensor de alambres en cuestión consiste en un tornillo que comprende un tramo introductible a través de un orificio de un elemento de soporte del tensor, cuyo tramo es roscado y receptor de una tuerca. Dicho tornillo comprende un sector de mayor diámetro que el citado tramo y situado en prolongación del mismo, estando tal sector provisto de una valona en el extremo libre en la que está dispuesta una cavidad poliédrica central para el acoplamiento de una llave con la que se provoca el giro del tornillo en el orificio del soporte y se enrolla sobre el sector de mayor diámetro el extremo del alambre a tensar que, a tal fin, se engarza en un orificio transversal de dicho sector de mayor diámetro. Una vez tensado el alambre, la tuerca del tramo roscado del tornillo se aprieta, con lo que se fija la posición del tornillo y se mantiene así, la tensión del alambre.

25. Los dibujos adjuntos muestran, esquemáticamente y tan sólo a título de ejemplo no limitativo del alcance de la presente invención, un caso práctico de realización de un tensor de alambres de las características indicadas.

En dichos dibujos, la figura 1 es una vista en perspectiva que ilustra el tensor de alambres separado de



181413

un elemento de soporte convencional; y la figura 2 es una sección longitudinal en la que puede apreciarse el tensor sujeto a dicho elemento de soporte con el alambre tensado.

De conformidad con los dibujos, el tensor de alam-

5. bres de que se trata consiste en un tornillo -1- obtenido por estampación en frío y que comprende un sector -2- de diámetro menor y roscado, en prolongación del cual el tornillo presenta un sector de mayor diámetro -3- poseedor de un orificio transversal -4-, cuyo sector -3- está dotado en su extremo libre de una valona -5- en el centro de la
 10. cual se abre un hueco poliédrico -6- al que sigue una amplia cavidad -7- que se ha conformado en el sector -3- y con la q se obtiene un notable ahorro de material.

El referido tramo de menor diámetro -2- del tor-
 15. nillo se introduce con holgura en un orificio -8- de un soporte -9-. Si bien en este ejemplo, el soporte -9- está, constituido por un cuerpo laminar de espesor conveniente, el soporte podría estar formado por cualquier otro elemen- to distinto a dicha placa, provisto del orificio -8- cita-
 20. do. El tramo -2- roscado que atraviesa tal orificio reci- be una tuerca -10-.

En el empleo y funcionamiento del tensor, en el
 orificio -4- del sector -3- del tornillo -1- se introduce
 el extremo del alambre -11- a tensar el cual por su zona
 25. adyacente a tal extremo se dispone alrededor de dicho sec- tor -3-, cuyo alambre por una parte restante (no represen- tada) está solidarizado, por ejemplo, con elementos de una valla, o sujeto convencionalmente en otro lugar de acuerdo

4 -
181413



5. con la aplicación que se da a tal alambre. Después de colocado el extremo del alambre alrededor del sector -3- del tornillo, se acopla al hueco -6- una llave con la que se provoca el giro del mismo por su sector de menor diámetro -2- en el orificio -8- del soporte -9- con lo que se tensa el alambre. Una vez esto efectuado, se aprieta la tuerca -10- de manera que se fija la posición del tornillo y se mantiene tensado debidamente el alambre.

10. Queda previsto que el sector de menor diámetro -2- presente en su extremo libre un hueco poliédrico como el hueco -6- del sector de mayor diámetro -3- para una llave de accionamiento del tensor por dicho sector -2-.

15. Es interesante insistir en el hecho de que el tensor para cables descrito es extremadamente simple, dado que está constituido tan sólo por un tornillo y una tuerca, a diferencia de los tensores para cables usuales formados por varias piezas, sobre los que, por tanto, resulta muy ventajoso.

20. Por lo demás, debe hacerse constar que serán independientes del objeto de la invención los materiales, formas y dimensiones del tensor de cables de referencia, así como sus características y detalles accesorios y, en general, todo cuanto no altere su esencialidad.

- 5 -
181413



N O T A

Se reivindica como objeto del presente modelo de utilidad:-

5. 1. Tensor de alambres, caracterizado esencialmente por el hecho de consistir en un tornillo que comprende un sector de diámetro menor que se introduce con hégura en un orificio de un soporte convencional y recibe una tuerca cuyo tornillo presenta en prolongación de dicho sector un segundo sector de mayor diámetro no roscado provisto de un orificio transversal para el engarce de la zona extrema del alambre a tensar, que se dispone alrededor del expresado segundo sector, el cual tiene en su extremo libre una valona poseedora de un hueco poliédrico central para el acoplamiento de una llave con la que se provoca el giro del tornillo por su tramo de menor diámetro en el orificio del soporte y se tensa el alambre cuya tensión se mantiene con la fijación de la posición del tornillo mediante el apriete de la tuerca.

10. 2. Tensor de alambres, según la reivindicación anterior, caracterizado por el hecho de que en el extremo libre del sector de menor diámetro presenta un hueco poliédrico semejante al de la valona del sector de mayor diámetro para una llave de accionamiento por dicho sector de menor diámetro.

15. 3. Tensor de alambres.

20. Todo ello según queda descrito y reivindicado en

181413



la presente memoria descriptiva que consta de seis hojas
foliadas escritas a máquina por una sola cara.

Barcelona, 3 de junio de 1972

Jaime ESTEVEZ MIRÓ
Jorge PUIGDEVALL MIRÓ y
José BARRERA ESTERLI

p. a.

L. PONTI

FIG. 1

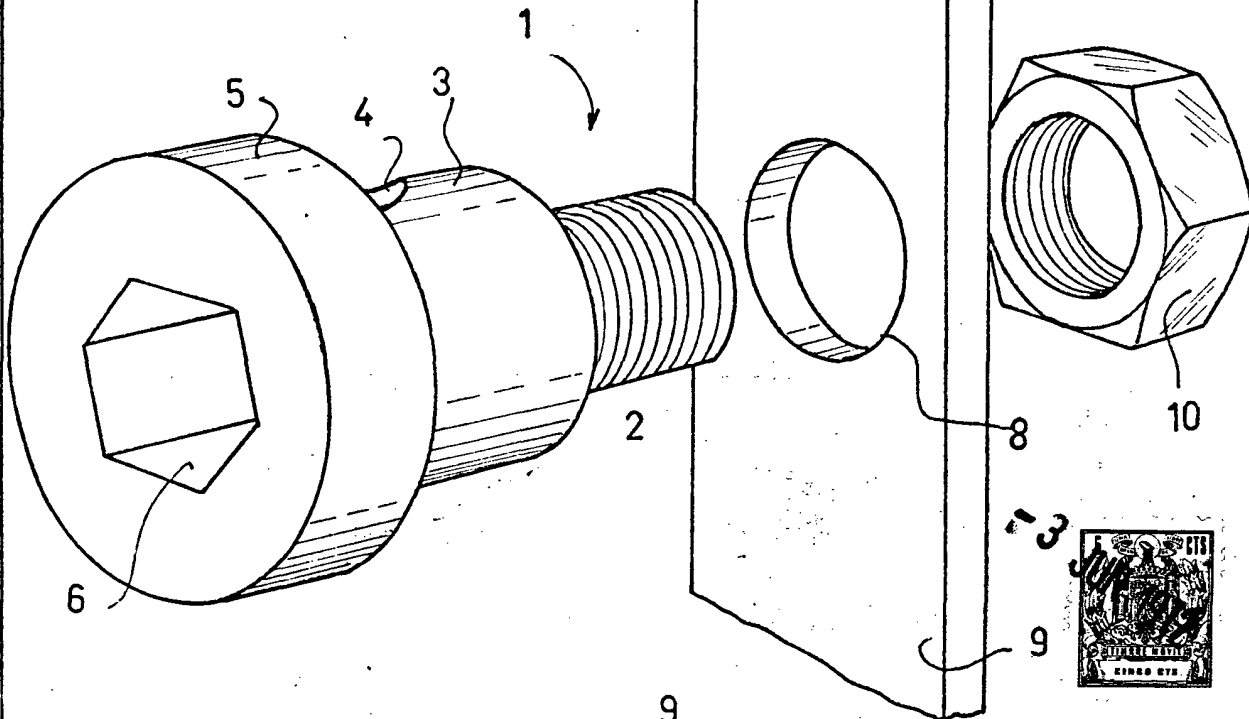
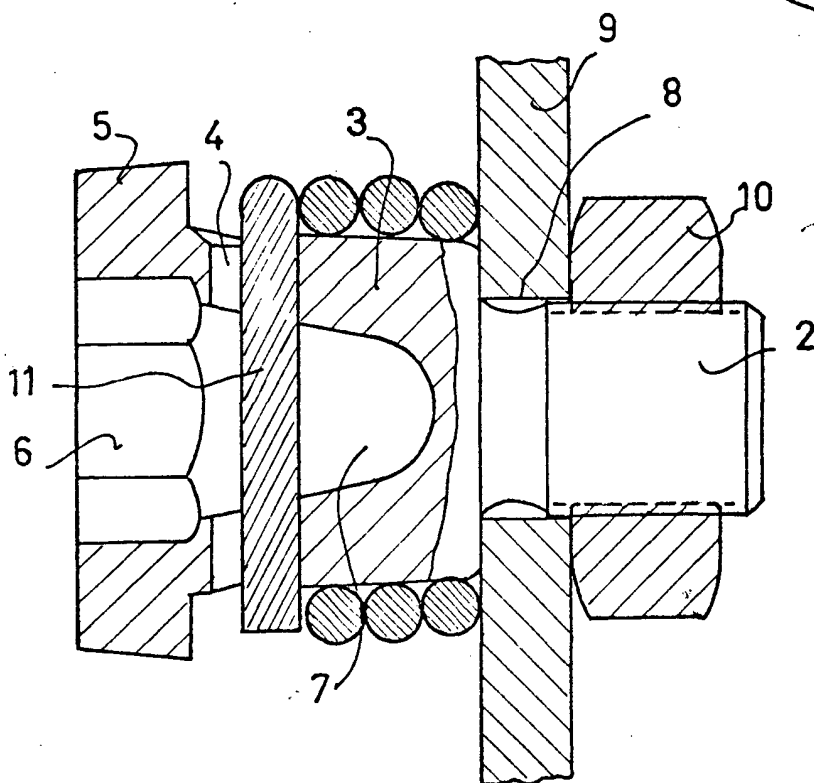

FIG. 2



Barcelona, 3 de junio de 1972

p.a. L. PONTI

22111 / 1