

181406

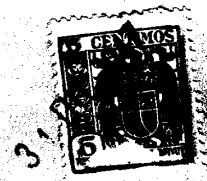

SE/.

Memoria Descriptiva

para una patente de invención por veinte años en España, por:

* Una mejora en máquinas combinadas pesadoras de peso neto y llenadoras de sacos de válvula *, a favor de la r.s. Billeruds Aktiebolag, residente en Sjöfle (Suecia).-

.....

Este invento se refiere a tales máquinas llenadoras de sacos de válvula combinadas con máquinas pesadoras automáticas que, para obtener una gran capacidad, tienen muchos dispositivos llenadores de sacos de válvula montados sobre un soporte común teniendo la forma de un tiovivo girando continuamente cuando está en funcionamiento. Pueden encontrarse tales máquinas en que se hallan máquinas para efectuar pesos netos en que las mismas sirven como soportes para los sacos mientras son llenados, e interrumpen la operación de llenar cuando se ha alcanzado un peso bruto predeterminado, y además se conocen máquinas pesadoras de pesos netos en que las máquinas pesadoras pesan cantidades determinadas del material y vierten estas cantidades en las tolvas llenadoras

181406



-2-

3

de los dispositivos llenadores de los sacos de válvula, desde cuyas tolvas el material es alimentado introduciéndole en los sacos sin desperdicio, de manera que cada uno de los sacos llenados tendrá un peso neto predeterminado. Mas particularmente, el invento se refiere a máquinas del tipo ultimamente mencionado, en que las máquinas pesadoras no participan en la rotación del ti vivo que soporta los dispositivos llenadores de sacos, sino que están colocadas de tal manera en la trayectoria recorrida por las tolvas llenadoras del dispositivo llenador de sacos montado en el ti vivo, que vierten las cantidades pesadas en las tolvas llenadoras cuando éstas, participando en la rotación del ti vivo, pasan debajo de las aberturas de descarga de las máquinas pesadoras. Con el fin de evitar el desperdicio del material en estas últimas máquinas, no será vertida una cantidad pesada en la tolva llenadora en el caso de que no sea pasado ningún saco hasta el correspondiente tubo llenador, y el invento tiene por objeto proveer un dispositivo de seguridad que evita que se suelte una máquina pesadora para verter fuera el material pesado en la misma, en el caso de que no haya preparado ningún saco para recibirle.

El invento será explicado en la siguiente descripción, haciéndose referencia a los dibujos adjuntos, en los que:

La figura 1 es una vista lateral del ti vivo, parcialmente en sección y en parte esquemáticamente.

La figura 2, a mayor escala, esquemáticamente muestra un dispositivo de seguridad para controlar las máquinas pesadoras.

Refiriéndose a los dibujos, 1 designa al ti vivo teniendo un eje central vertical 2 y marchando con ayuda de ruedas 3 sobre un carril 4 circular que es coaxial con el eje 2. Dispuestos en círculo alrededor del ti vivo hay varios dispositivos 4 llenadores de sacos, teniendo cada uno una tolva llenadora 6 y un

181406

-3-

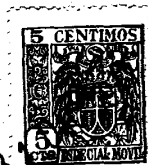

5 tubo llenador 7 hasta el cual es pasado el saco de válvula con su extremo de la abertura de la válvula a través del cual el material de la tolva llenadora es alimentado introduciendole en el saco. Están montados medios motores 8 en el ti vivo para los dispositivos llenadores de sacos, cada uno de los que está provisto de un tornillo alimentador o análogo medio alimentador y ademas, están dispuestos soportes 9 para sacos en el ti vivo, sirviendo estos soportes para sostener los sacos mientras son llenados, y que preferentemente pueden ser puestos en vibración.

10 En el plano encima de aquel en que está situado el ti vivo, están montadas máquinas pesadoras automáticas estacionarias 10 que están dispuestas de tal manera encima de una porción, por ejemplo, en una mitad, de la trayectoria circular de los dispositivos llenadores 5, que cada una de las tolvas llenadoras 15 6, en una porción, correspondiente con aquella porción primeramente mencionada, del círculo formado por ellas puedan estar simultánea y directamente debajo de una de las máquinas pesadoras. Dichas máquinas pesadoras automáticas están provistas, de manera conocida, de un dispositivo para suministrar el material, y están 20 dispuestas de tal modo que, despues del suministro de una cantidad predeterminada del material a la misma, la máquina pesadora interrumpe el suministro del material, despues de lo cual la máquina pesadora puede ser soltada, de manera que la cantidad de material pesado, pueda caer a través de una abertura de descarga del fondo hasta una tolva llenadora 6 que pasa debajo de 25 la abertura. La suelta de las máquinas pesadoras puede efectuarse por la acción sobre sus mecanismos de suelta, de topes montados en el ti vivo, o con preferencia eléctricamente mediante, por ejemplo, electro-imanés, cuyos circuitos son accionados por dichos topes o contactos eléctricos o análogos reemplazando a dichos 30

181406

-4-



topes.

Los dispositivos llenadores de sacos 5 son movidos continuamente por sus medios motrices 8 y con el fin de que no resulte desperdicio del material en el caso de que no hubiera pasado ningún saco hasta el tubo llenador 7 de uno de los dispositivos 5 llenadores de sacos, cuando este dispositivo con su tolva 6 pase debajo de la máquina pesadora lista a verter su contenido previamente pesado en la tolva, se ha previsto un dispositivo de seguridad para evitar en tal caso la suelta de la máquina pesadora en cuestión de manera que la suelta de la misma quede diferida hasta la próxima vez. Cada uno de los dispositivos llenadores de sacos está provisto de uno de tales dispositivos de seguridad, y cuando ningún saco es pasado hasta el tubo llenador, este dispositivo llenador ocupa una posición de seguridad en que evita la suelta de la respectiva máquina pesadora por el tope de suelta o análogo incluido en el dispositivo llenador de sacos en cuestión y montado en el tiiovivo. Pero al pasar un saco vacío hasta el respectivo tubo llenador 7, el dispositivo de seguridad es movido fuera de su mencionada posición de seguro y permite soltar la máquina pesadora mediante el tope o análogo montado en el tiiovivo. Este dispositivo de seguridad puede ser enteramente mecánico, es decir, construido como dispositivo de cierre, pero preferentemente es eléctrico, especialmente cuando la suelta de las máquinas pesadoras es accionada mediante electro-imanes, cuyos circuitos son controlados por contactos o análogos en el tiiovivo. En este caso el dispositivo de cierre puede consistir simplemente en un dispositivo de contacto 11 (fig. 2) insertado en el circuito del respectivo electro-ímán, cuyo dispositivo de contacto normalmente ocupa una posición desconectada y cuando pasa un saco vacío hasta el tubo llenador 7, es automáticamente conectado por el saco 12, despla-

181406



-5-

31

zando por ello o actuando de otro modo sobre una clavija movible
13 o análogo dispuesto para accionar el dispositivo de contacto.
Como resultado de ello, el circuito del electro-imán de suelta pue-
de ser cerrado para obtener la suelta de una máquina pesadora, de-
5 bajo de la que pasa el respectivo dispositivo llenador de sacos
con su tolva 6, solo a condición de que un saco esté situado so-
bre el tubo llenador 7 del dispositivo llenador de sacos.

N O T A
=====

La presente patente de invención comprende las siguien-
10 tes reivindicaciones:

1.- Una mejora en máquinas combinadas pesadoras de peso
neto y llenadoras de sacos de válvula comprendiendo varias máqui-
nas pesadoras automáticas y además dispositivos llenadores de sa-
cos provistos cada uno de una tolva llenadora y un tubo para lle-
15 nar, los cuales dispositivos llenadores están montados en un cír-
culo sobre un tiiovivo girando continuamente cuando funciona, mien-
tras que las máquinas pesadoras son estacionarias y están monta-
das sobre la trayectoria de paso de las tolvas llenadoras y es-
tán adaptadas para pesar determinadas cantidades de material, des-
20 pues de lo cual son soltadas mediante topes o análogos participan-
tes en la rotación del tiiovivo para verter estas cantidades den-
tro de las tolvas llenadoras cuando éstas pasan debajo de las má-
quinas pesadoras y sus aberturas de descarga, caracterizada por-
que está provisto un dispositivo de seguridad para cada uno de los
25 dispositivos llenadores de sacos, dispositivo de seguridad que,
cuando no hay ningún saco sobre el respectivo tubo llenador, ocupa
una posición de seguro evitando la suelta de la respectiva máqui-
na pesadora por el tope o análogo incluido en el dispositivo lle-

181406

-6-



31 DIC

nador de sacos, pero cuando pasa un saco vacio hasta el tubo llenador del dispositivo llenador de sacos, es movido fuera de dicha posición de seguro por el saco vacio.

5

2.- Una mejora según la reivindicación 1, caracterizada porque el dispositivo de seguridad comprende un dispositivo de contacto eléctrico que ocupa normalmente una posición desconectada, pero que es engranado automáticamente cuando es pasado un saco vacio hasta el tubo llenador, y está insertado en el circuito de un dispositivo eléctrico de suelta para una máquina pesadora debajo de la cual pasa la tolva del respectivo dispositivo llenador de sacos.

10

3.- " Una mejora en máquinas combinadas pesadoras de peso neto y llenadoras de sacos de válvula ".

15

Según se describe y reivindica en la presente memoria descriptiva y se ilustra con los dibujos que a la misma se acompañan.

Consta esta memoria de seis hojas foliadas y escritas a máquina por una sola de sus caras.

Madrid, 31 de diciembre de 1.947.

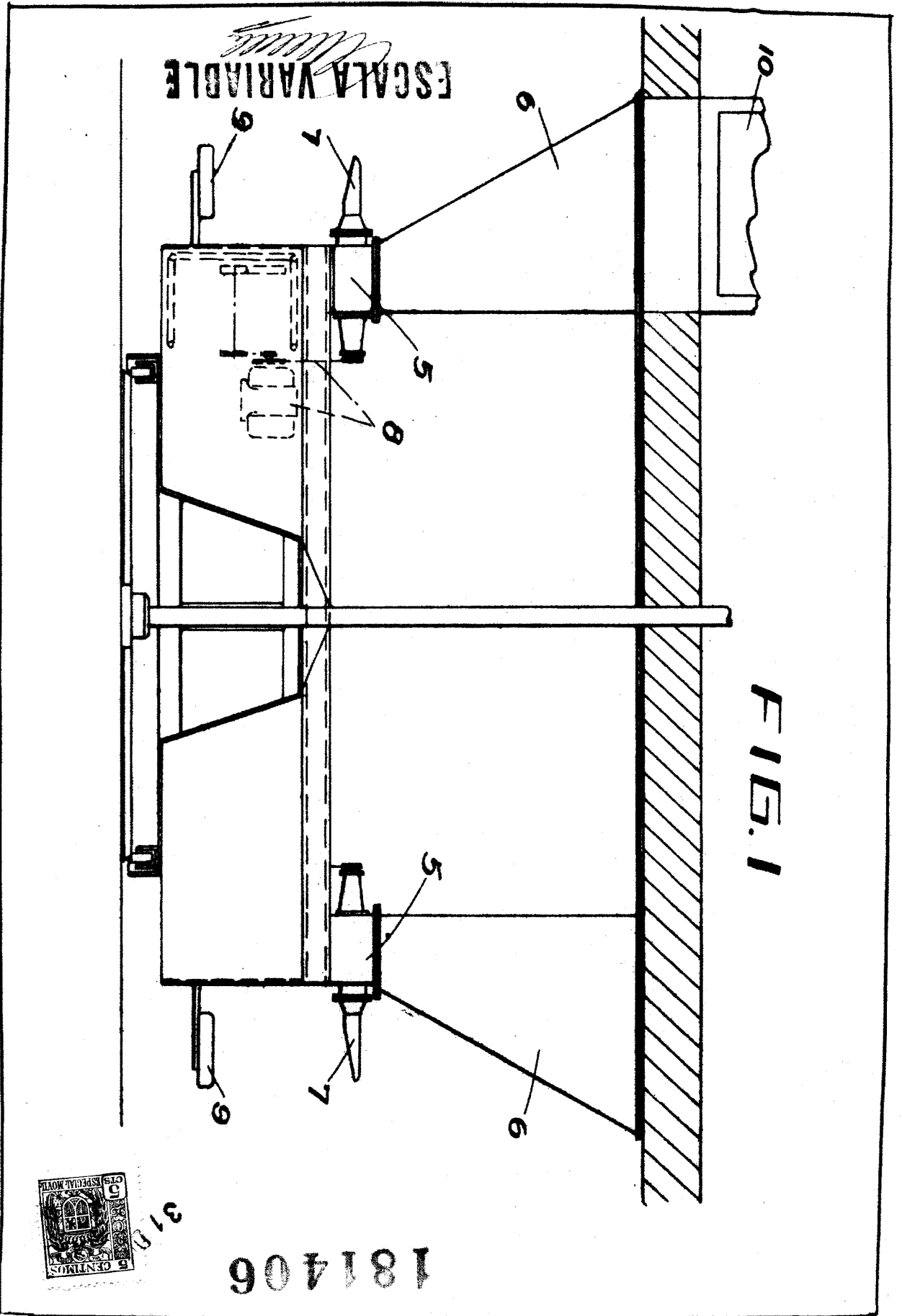

ESCALA VARIABLE

FIG. 1

181406



181406

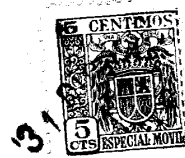
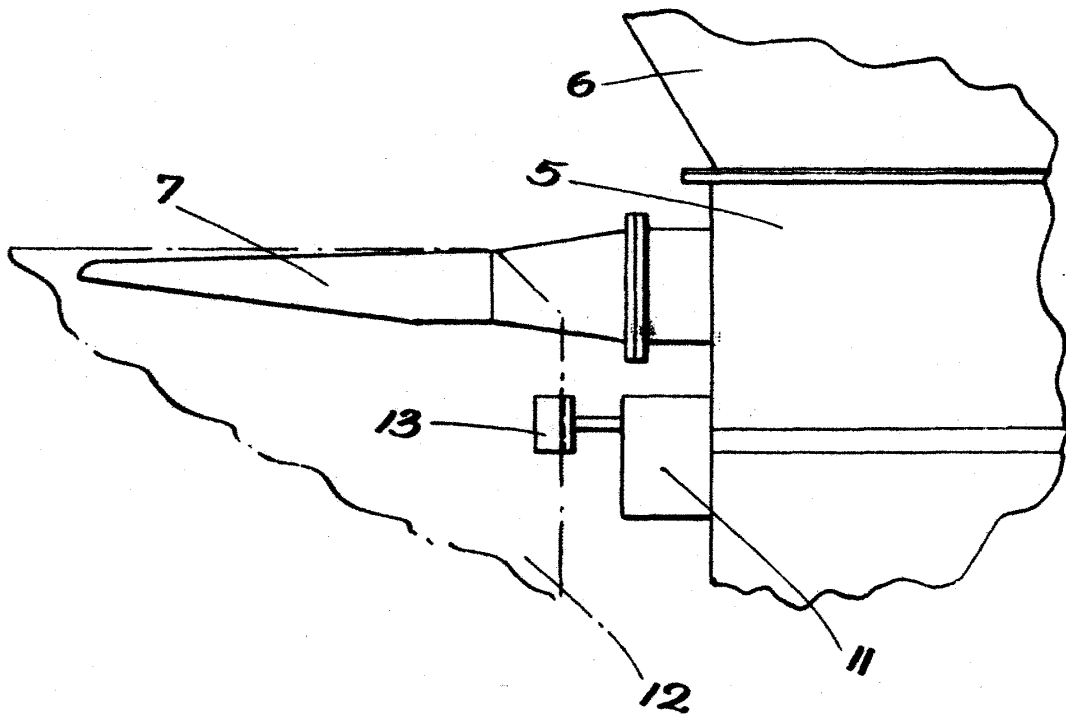

FIG. 2



ESCALA VARIABLE

Almud