



satisfacción de lograr efectos por su propio esfuerzo, cosa que solo pueden repetir utilizando los mismos elementos asociados, de manera que se imbuye así en su conciencia el sentido del orden y de las normas operativas.

5 Por otra parte y tal como corresponde a sus fines y al público infantil de muy corta edad a que va destinado, el juguete es de sencilla constitución y de fácil manejo, permitiendo darle muy variadas realizaciones, preferentemente de vehiculos, edificios, muebles y otros objetos similares que atraigan la atención de los niños y
10 despierten en ellos el deseo de abrir las puertas, ventanas o similares.

 De acuerdo con lo expuesto, este nuevo juguete educativo se caracteriza por el hecho de que independientemente del objeto que imite, dispondrá de varias puertas de diferentes colores, dotada cada una de una sencilla cerradura compuesta por un tambor provisto del pestillo, cuyo tambor tendrá un orificio u ojo que en cada puerta adoptará una forma o sección diferente. Como complemento
15 de esto, el juguete constará también de tantas llaves como puertas, siendo cada llave de un color correspondiente a una puerta y en consonancia con ella, el extremo de la llave correspondiente al paletón tendrá un perfil de la misma forma que el ojo de la cerradura, disponiendo
20 ademas cada llave de un anillo o parte de agarre, con una plancha en su centro en la que habrá un orificio de diferente forma geometrica en cada llave.

25 Para la mas clara comprensión de lo expuesto, nos auxiliaremos en lo que sigue de una lámina de dibu-

5 jos, en la que hemos representado un ejemplo de realización de uno de estos juguetes, al que hemos dado la forma de automovil de turismo, mas no por ello debe estimarse como unica forma de realización, dado que lo mismo podría adoptar la de un autobús, tren, locomotora, barco, avión, tanque de guerra, carromato, casa u otro edificio, fortaleza, mueble u otro objeto, sin por ello alterar sus características.

10 Los dibujos mencionados representan en sus figuras como sigue:

15 En la figura 1, vemos el ejemplo de un pequeño automovil descapotable, en el que hemos de señalar las cuatro puertas 1 y 2 correspondientes a las de acceso y las 3 y 4 a la del "capó" del motor y a la del portaequipajes. En cada una de estas puertas vemos una cerradura, señalándose estas con las referencias: -5-, con el ojo en forma de H; -6- con el ojo en forma de U; -7-, con su ojo en forma de V y -8-, con el ojo en forma de T.

20 En la figura 2, se representan cuatro llaves designadas con las referencias -9- -10- -11- 12- que tienen su extremo, correspondiente al paletón, un perfil en forma de H, el de la llave -9-, de T, el de la llave 10, de U, el de la llave 11 y de V, el de la llave 12, según puede verse en las representaciones en alzado lateral y
25 de frente o perfil, correspondiente situado debajo. En cada llave hay un disco -13- que actúa de pertus o guarda, como tope de penetración. También hay que señalar que en el anillo -14- de cada llave existe un tabique -15- en cada uno de los cuales hay un orificio de distinta forma ge



ometrica. En los ejemplos, dichos orificios son ovalado, triangular, pentagonal y rómbico.

5 La figura 3, representa una vista en planta por el borde superior de una de las puertas, por ejemplo la -2-, siendo -16- el pestillo o pasador de la cerradura -7- y -17- lo que pudieramos llamar la bisagra, integrada por una pala curvada, con dos tetones o puntas de eje -18- en un extremo.

10 Finalmente, la figura 4 nos muestra una sección por A-B, de la puerta -2- de la figura 3, viendose en ella como en la cara interna se forma un cajetin -19-, provisto de un orificio circular -20- con un cuello -21- hacia el interior, siendo -22- otro orificio practicado en la puerta -2-, provisto tambien de un cuello -23-, de manera
15 que en ambos cuellos enfrentados se aloja el tambor -7- de la cerradura que es el que lleva el orificio en forma de V.

20 Como ya se dijo al principio, el manejo del juguete consiste en que el niño abra y cierre las puertas del automovil, utilizando para ello la llave del mismo color que la puerta, acostumbrandose con ello a identificar los colores y tambien las formas de los perfiles de las llaves y formas de las diferentes cerraduras y de las figuras de los anillos de las llaves, todo ello con un
25 doble efecto recreativo y educativo o pedagogico.

30 Aunque está previsto el fabricar este juguete de plástico, también podría realizarse metálico, o de cualquier otra materia y en variedad de formas, número de llaves y cerraduras clase de perfiles y en general en cualquier realización en la que persista lo esencial, que se

resume en la siguiente

NOTA REIVINDICATORIA

=====

Los puntos no conocidos ni practicados en España, que se reivindican en este Modelo de Utilidad, son:

5

1.- Juguete educativo, esencialmente caracterizado porque, con independencia del objeto que imite, irá dotado de varias puertas, cada una de un color poseyendo cada puerta una cerradura con el tambor en el que vá el pestillo provisto de un orificio que en cada puerta

10 tendrá una sección de forma diferente, comprendiendo también un juego de llaves que serán de diferente color, pero correspondiendo el color de cada llave al de una puerta de las mencionadas, así como también debe corresponder el perfil del extremo o paletón de cada llave, al del perfil del orificio u ojo de la cerradura, de manera que solo pueda abrirse cada puerta con la llave de color y perfil del paletón correspondiente, poseyendo además el anillo de cada llave un tabique con un orificio de forma geométrica diferente.

15

20

2.- " JUGUETE EDUCATIVO ", de conformidad en un todo en lo esencial y fines industriales a lo descrito en la precedente memoria descriptiva y gráficamente representada en los adjuntos planos para su mejor comprensión.

Esta memoria consta de SEIS hojas escritas o

24574

181300

- 6 -

2 JUN 1972



mecanografiadas por una sola cara a doble espacio.

VALENCIA 2 JUN 1972

Por autorización de la interesada



Fig. 1

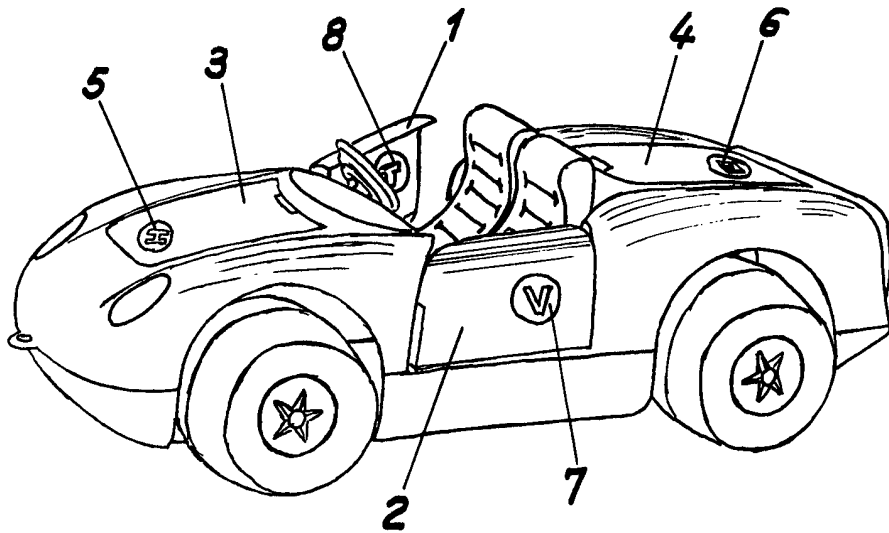

Fig. 2

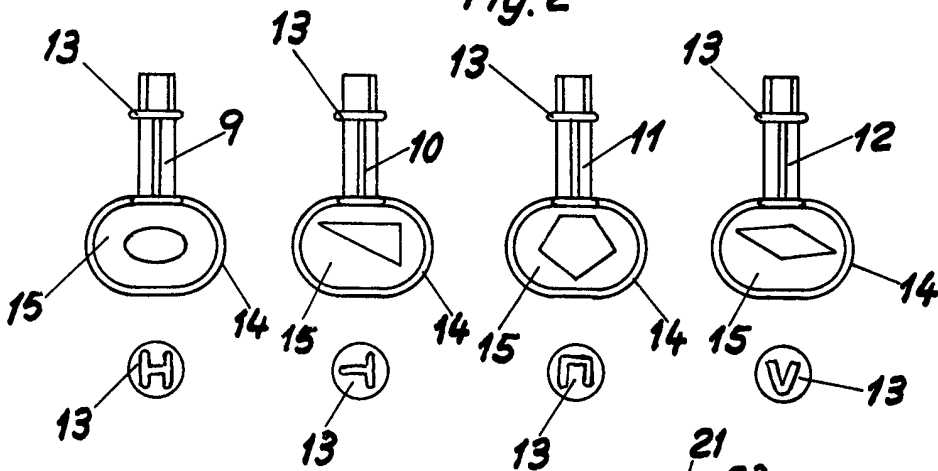

Fig. 3

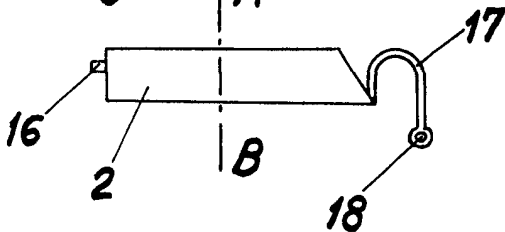
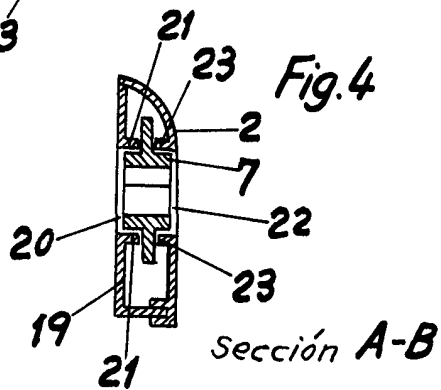

Fig. 4



Escala variable
Valencia, 2 Junio 1972
P.A.