



181377

MALA REPRODUCCION
POR DEFECTO DEL ORIGINAL

181377

P A T E N T E D E I N V E N C I O N
por veinte años, para todo el territorio espa-
ñol, sus colonias y protectorado, por UN NUEVO
TIPO DE HUSO PARA ARROLLAR OVILLOS O SIMILARES,
cuyo privilegio se solicita a favor de los se-
ñores D. ANTONIO MASDEU MESTRE, D.MIGUEL MORET
BERTRAN y D. PEDRO PLANAS CASALS, todos ellos
de nacionalidad española, residentes en San
Juan de las Abadesas, Rambla del Caudillo, n^o 5,
y cuyo inventor es el Sr. D.MIGUEL MORET BERTRAN.

M E M O R I A D E S C R I P T I V A

La presente patente tiene por objeto la apli-
cación de un nuevo tipo de huso que facilita
en alto grado la manufactura de ovillos o
similares dándoles un acabado más perfecto,
menos pérdidas de tiempo en la confección
de los mismos y eliminación casi completa
de los desperdicios que inevitablemente se
obtienen empleando los husos que actual-
mente se conocen.



181377

5 Sabido es, que los actuales husos tienen un sistema sumamente inestable para la fijación de los cartones sobre los cuales se arrollan los hilos que provienen de las arañas, pues la presión ejercida por los "bañots" es irregular y llega muy frecuentemente el caso de que los "bañots" en vez de presionar todos a la vez la pared interna del cartón con lo que este último quedaría aproximadamente centrado, sujetan el cartón por uno ó dos puntos, lo que produce un descentrado, ladeado y consiguiente enredado y rotura del hilo que se bobina. Además los husos antiguos tienen la considerable desventaja de hacer perder un tiempo precioso por no poder conseguir rápidamente y de una manera exenta de tanteos, el perfecto centrado de los cartones, lo que ocasiona, como ya hemos indicado, una serie de contratiempos, pérdidas y malhumor que menguan la capacidad de producción y beneficios de la fábrica que los emplean.

10

15

20

25 El nuevo tipo de huso objeto de la presente patente, viene a solucionar de una manera perfecta y con un mínimo de piezas, todos los problemas relacionados con el bobinado de los ovillos satisfaciendo las más exigentes condiciones técnicas en cuanto a su funcionamiento diario y duración, siendo



181377

el fruto de los numerosos estudios efectuados por los suscritos y que han llegado a feliz término.

5 Para mejor comprensión, se acompaña plano en el que, en forma esquemática, se representa una de las formas de ejecución que puede adoptar el nuevo tipo de huso.

10. La figura 1, representa un corte longitudinal del huso, en el cual puede verse que este último está constituido en principio por un vástago o alma central 12, en cuya parte superior lleva una pieza o manguito 11 en la que vienen articuladas en 13 y en toda su periferie unas barras o similares 14, las que a su vez vienen articuladas una por una a unas barras o similares 15 que ocupan una posición aproximadamente simétrica con relación al eje del vástago 12 de las 14 antes citadas y que están articuladas en 17 a un manguito o pieza adecuada 18 que es solidaria y que forma la parte superior del tubo o pieza deslizante 35, la cual es a su vez concéntrica con el tubo, barra, vástago o alma central 12.

25 Se comprende, pues, que al provocar el desplazamiento relativo del alma central o vástago 12 con relación al tubo concéntrico 35, el sistema de barras 14 y 15 se abren o cierran según el sentido del desplazamiento re-



181377

lativo de las dos piezas, aprisionando o dejando en libertad la porción cilíndrica de cartón 34 en la que se arrolla el hilo que se quiere bobinar para formar el ovillo.

5 Este sistema tiene la extraordinaria ventaja de procurar un perfecto centrado del cartón 34, puesto que al ser simétricas las barras y articulaciones las uniones 16 se encuentran en cada momento indefectiblemente sobre círculos cuyos radios son variables pero cuyos centros coinciden siempre con el eje o centro de la barra o vástago 12, manteniendo obligatoriamente centrado el cilindro de cartón 34 al abrirse el sistema de barras 14 y 15.

15 Por este sistema se consigue, además, ejercer una presión uniforme y enérgica sobre el cartón 34, lo que se traduce en el firme mantenimiento de éste en su posición correcta.

20 A continuación del manguito 18 y concéntrica con la pieza cilíndrica 18, viene montada una pieza que puede ser formada por dos anillos 20 y 21 paralelos entre sí formando una sola pieza y situados en planos perpendiculares al eje longitudinal del huso o eje del vástago 12.

25 Estos dos anillos paralelos pueden ser solidarios de una porción cilíndrica 36 concén-



81377

5 tria con el vástago 12 y cuyo diámetro tie-
ne que ser superior al diámetro de los man-
guitos o soportes 18 y 19 de las barras arti-
culadas 14 y 15, lo que permite al cerrarse
el mecanismo de barras articuladas sacar por
la parte superior del huso la pieza consti-
tuida por los dos anillos 20 y 21 y la por-
ción cilíndrica 36.

10 Esta pieza, como puede verse en la figura 2,
que representa una planta y corte del huso
al nivel del anillo 20, tiene un asiento
elástico mediante el muelle o similar 24,
y sirve para que al efectuarse el arrolla-
do del hilo este último pueda introducirse
15 entre el cartón 34 y el anillo 20 venciendo
la ligera resistencia que presenta el con-
junto 20, 36, 21 sin tener que desplazar
de su sitio al cartón, lo que, si sucediese,
perjudicaría el correcto arrollado del hilo
al descentrar al cartón 34.

20 Sirviendo de soporte parcial del muelle y
al mismo tiempo de envolvente y soporte
del conjunto del huso, existe una pieza
cilíndrica 23 concéntrica con el tubo 35
y que contiene en su mitad superior, ade-
25 más del propio tubo 35 y barra 12, la pie-
za cilíndrica 36 solidaria del anillo 21,
así como el muelle 24, el soporte y tope
25 y finalmente un tope con tornillo 22



181377

que impide que el conjunto 20, 36, 21 se desprendan del huso.

Por su parte inferior dicho tubo o pieza tubular 23 envuelve el manguito cilíndrico 27 que se apoya por su parte superior en el tope 26 solidario del tubo 35 y que impide que este último se deslice por el efecto de su propio peso al mantenerse

fijo el manguito 27 mediante un "pasamano" 28 y los oportunos agujeros 29 que sirven para sujetarlo en la posición adecuada.

Para procurar el movimiento de giro al sistema de barras 14 y 15 y por consiguiente al cartón cilíndrico que estas últimas sujetan, se cala una rueda dentada 30 sobre la porción inferior del tubo 35 o sea la que sobresale del manguito soporte 27. Por los métodos comunmente empleados, se tomará el movimiento de giro principal del sistema y se retransmitirá a la rueda dentada 30.

Para abrir o cerrar el sistema de barras articuladas 14, 15 existe longitudinalmente en la extremidad inferior del tubo 35 una ranura 31 practicada según una generatriz en la que se introduce un tornillo tope o similar 32 solidario de un tubo cilíndrico que envuelve la parte terminal del vástago 12, del cual es independiente.



181377

y concéntricos. Dicho tornillo tope 32 colocado en la posición del esquema obliga al sistema de barras 14 y 15 a estar desplegado sujetando el tubo de cartón 34.

5 Para facilitar el accionamiento del tubo 45 y su permanencia en una posición determinada, se practica un ligero encaje en la parte inferior de la ranura 31 y se dota al tubo 45 de un volante 33 solidario del mismo en su

10 extremidad inferior.

Una de las principales ventajas de este nuevo tipo de huso, es la facilidad exenta de titubeos con que se consigue efectuar el centrado correcto de los cilindros de cartón 34,

15 pues el diámetro de la corona circular 20 se hace aproximadamente igual al diámetro de los cilindros de cartón con lo que se pueden poner estos últimos en su correcta posición desde un principio apoyando, aunque ligeramente,

20 el cartón 34 sobre la corona 20 y conservando las generatrices del mismo paralelas al eje del huso.

Se comprende que las piezas que forman el nuevo tipo de huso objeto de la presente patente, puede ser variable en cuanto a su

25 forma de ejecución y, por consiguiente, podrán verificarse cuantas variaciones de detalle y ejecución se estimen necesarias, siempre que ello no signifique alteración alguna



181377

en la esencialidad, así como el que forman un solo conjunto, a cuyo fin se declaren de novedad y propia invención del Sr. D. MIGUEL MORET BERTRAN, las siguientes reivindicaciones que forman la

NOTA REIVINDICATORIA

1ª - UN NUEVO TIPO DE HUSO PARA ARROLLAR

OVILLOS O SIMILARES, caracterizado por un eje central, barra o similar que desliza

en el interior de una pieza cilíndrica anular, tubo o similar que reciben el movimiento de rotación comunicado al huso; por una serie de articulaciones solidarias y practicadas respectivamente en la periferie de

las extremidades superiores del eje central y de la pieza cilíndrico anular anteriores;

por una serie de pares de barras articuladas que se reparten simétrica y radialmente alrededor del eje central y en la parte superior de éste, unidas entre sí por uno de

sus extremos y que por las otras dos extremidades libres vienen articuladas respectivamente, una a la serie de articulaciones solidarias de la extremidad superior del eje

central y la otra extremidad, a las articulaciones solidarias del extremo superior de la pieza cilíndrico anular, graduándose el ángulo que forman los pares de barras articuladas en el punto en que se unen entre sí



181377

mediante cualquier sistema de los conocidos que asegure la posición del eje central con relación a la pieza cilíndrico anular o viceversa.

- 5 2^a - Un nuevo tipo de huso, según la anterior reivindicación, caracterizado por una plataforma anular o similar, perpendicular al eje del huso, sustentada elásticamente, que es concéntrica con el eje central y que viene
- 10 situada aproximadamente a la misma altura de las articulaciones de la pieza cilíndrico anular de la anterior reivindicación; por tener dicha pieza anular un diámetro ligeramente superior al del cartón cilíndrico
- 15 o similar sobre el que se arrolla el hilo.
- 3^a - Un nuevo tipo de huso, según las anteriores reivindicaciones, caracterizado por faltar a la plataforma anular un segmento, sector o similar con el fin de asegurar el
- 20 correcto arrollado.
- 4^a - Un nuevo tipo de huso, según las anteriores reivindicaciones, caracterizado por un tubo o similar concéntrico con la pieza cilíndrico anular de la primera reivindi-
- 25 cación y que envuelve en su mitad superior, además de la propia pieza cilíndrico anular y del eje central, la extremidad inferior de la plataforma anular y un muelle que queda comprendido entre una superficie



181377

anular o similar situada en la parte media de
dicho tubo y la parte inferior de la platafor-
ma anular; por un tope o similar solidario de
la pieza cilindrico anular el cual se apoya
5 sobre la parte superior del manguito corrien-
tamente empleado para la sustentación de husos.

5* - UN NUEVO TIPO DE HUSO PARA ARROLLAR
OVILLOS O SIMILARES.

10 Tal y conforme queda descrito y reivindicado
en la presente memoria descriptiva que cons-
ta de diez páginas escritas a máquina y un
plano que la ilustra.

MADRID, 31 DIC. 1947

ANTONIO MASDEU MESTRE

MIGUEL MORET BERTRAN y

PEDRO PLANAS CASALS

P.a.s.

Moradesul

MIGUEL MORET BERTRAN
PEDRO PLANAS CASALS
ANTONIO MASDEU MESTRE

1813

181377

HOJA UNICA

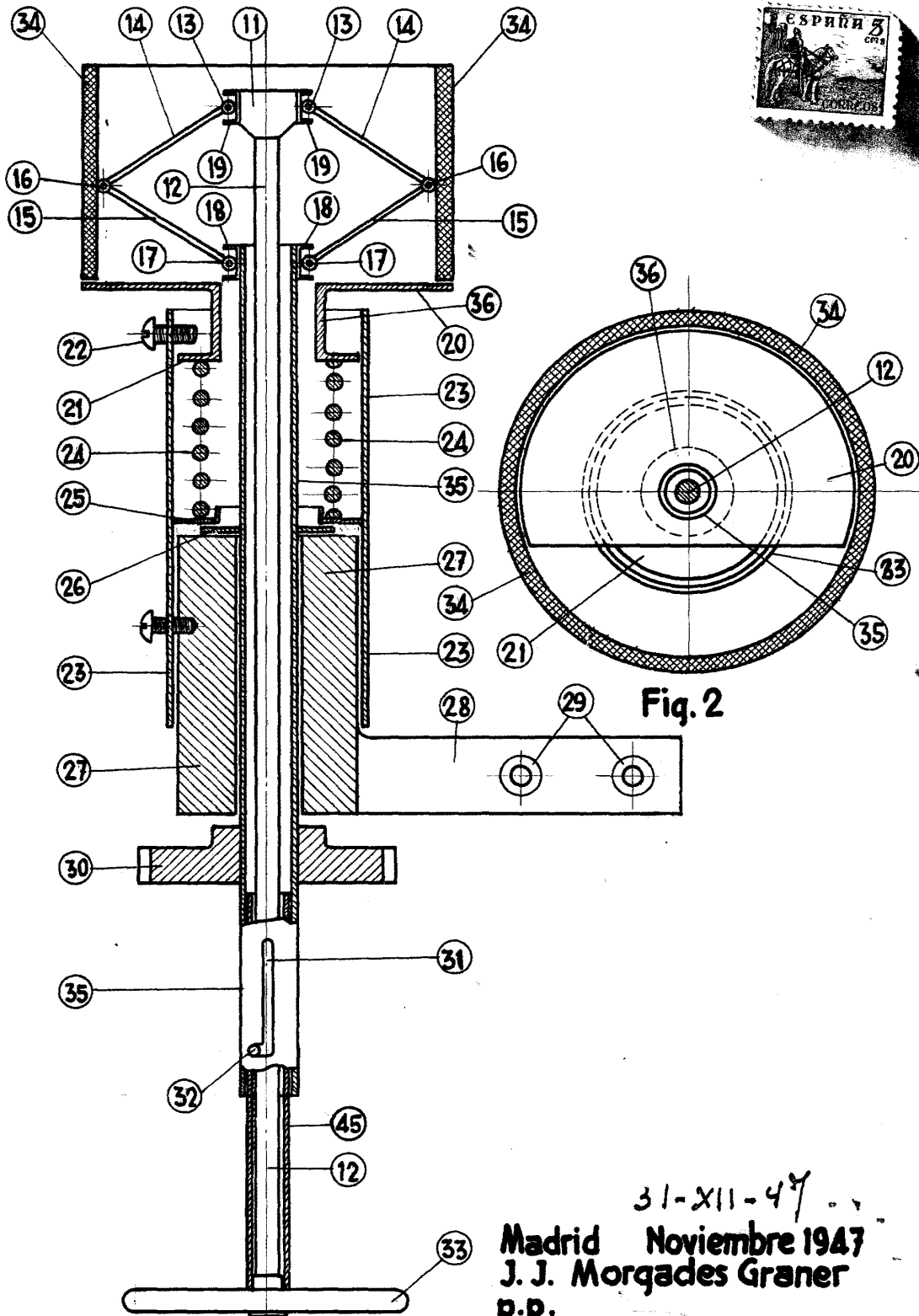

Fig. 1

Fig. 2

Escala variable

31-XII-47
Madrid Noviembre 1947
J. J. Morquades Graner
P.P.